

# Uživatelská příručka barevné laserové tiskárny Dell 5130cdn

## Před zahájením

[Uživatelská příručka barevné laserové tiskárny Dell 5130cdn](#)

[Vyhledání informací](#)

[O tiskárně](#)

## Nastavení tiskárny

[Příprava tiskárny](#)

[Instalace volitelného příslušenství \(je-li k dispozici\)](#)

[Připojení k počítači nebo jako síťová tiskárna](#)

[Provedení úvodního nastavení](#)

[Instalace ovladačů tiskárny v počítači se systémem Windows](#)

[Instalace PPD souboru pro počítače Macintosh](#)

## Použití tiskárny

[Konfigurace tiskárny Dell pomocí webového prohlížeče](#)

[Tisková média](#)

[Vložení tiskového média](#)

[Ovládací panel](#)

[Tisk](#)

## Seznámení s tiskárnou

[Nastavení tiskárny](#)

[Porozumění menu "Tool Boxu"](#)

[Porozumění menu tiskárny menu](#)

[Porozumění softwaru tiskárny](#)

[Tisk s použitím ColorTracku \(vnější ověření\)](#)

[Použití digitálních certifikátů](#)

[Porozumění písmu](#)

[Porozumění zprávám tiskárny](#)

[Tisk s webovými službami zařízení \(WSD\)](#)

[Tisk S filtry UX \(UNIX\)](#)

[Tisk s CUPS \(Linux\)](#)

[Specifikace tiskárny](#)

## Údržba tiskárny

[Údržba tiskárny](#)

[Odstranění volitelného příslušenství](#)

[Odstranění zaseknutého papíru](#)

## Řešení problémů

[Řešení problémů](#)

## Dodatek

[Dodatek](#)

---

## Poznámky, upozornění a varování



**POZNÁMKA:** POZNÁMKA označuje důležité informace, které vám pomohou lépe využít tiskárnu.



**UPOZORNĚNÍ:** UPOZORNĚNÍ označuje nebezpečí poškození hardwaru nebo ztrátu dat a popisuje, jak se problému vyhnout.



**VAROVÁNÍ:** VAROVÁNÍ upozorňuje na potenciální poškození majetku a riziko úrazu nebo smrti.

Informace v tomto dokumentu podléhají změnám bez předchozího upozornění.

© 2009 Dell Inc Všechna práva vyhrazena.

Reprodukce těchto materiálů v jakékoli podobě bez písemného souhlasu společnosti Dell Inc je přísně zakázána.

Ochranné známky použité v tomto textu: *Dell* a logo společnosti *Dell* jsou ochrannými známkami společnosti Dell Inc, *Microsoft*, *Windows*, *Windows Server*, *Windows Vista* a *Active Directory* jsou ochranné známky nebo registrované ochranné

známky společnosti Microsoft Corporation ve Spojených státech amerických a / nebo dalších zemích; *MAC OS* je registrovaná ochranná známka společnosti Apple Computer Inc; Adobe je registrovaná ochranná známka nebo ochranná známka společnosti Adobe Systems Incorporated ve Spojených státech amerických a / nebo dalších zemích; Wi-Fi je registrovaná ochranná známka společnosti Wi-Fi Alliance.

Ostatní ochranné známky a obchodní názvy použité v tomto dokumentu mohou odkazovat na subjekty držící známky a názvy jejich výrobků. Dell Inc. popírá jakékoli proprietární zájmy o ochranné známky nebo obchodní názvy s výjimkou svých vlastních.

Naš software tiskárny používá některé kódy definované Independent JPEG Group.

## **Pokud jde o RSA BSAFE**



RSA BSAFE software, který vyrábí společnost RSA Security, byl nainstalován na tuto tiskárnu.

---

## **PRÁVA OMEZENÁ VLÁDOU SPOJENÝCH STÁTŮ**

Tento software a dokumentace jsou poskytovány s OMEZENÝMI PRÁVY. Používání, kopírování nebo zveřejnění podléhá omezením vládou stanoveným v pododstavci (c) (1) (ii) Rights in Technical Data and Computer Software doložky DFARS 252.227-7013 a platných předpisů FAR: Dell Inc., One Dell Way, Round Rock, Texas, 78682, USA.

Listopad 2009 Rev. A01

# Uživatelská příručka barevné laserové tiskárny Dell 5130cdn

Klikněte na odkazy vlevo pro informace o funkcích, možnostech a provozu tiskárny. Pro informace o další dokumentaci dodávané s tiskárnou, viz "[Hledání informací](#)."

Pro objednání náhradních tonerových kazet nebo dodávky od společnosti Dell:

1. Dvakrát klikněte na ikonu na ploše.



Pokud nemůžete najít ikonu na ploše, postupujte podle instrukcí níže.

- a. Klikněte na **DLRMM.EXE** z "C: \ Program Files \ Dell Printers \Additional Color Laser Software\Reorder ".



**POZNÁMKA:** "C: \ Program Files \ " se může lišit v závislosti na místě určené složky, kam jste nainstalovali software Dell a dokumentaci.

- b. Klikněte na **Soubor** na panelu nástrojů a klikněte na tlačítko **Vytvořit zástupce** v rozbalovacím menu, které se objeví.
  - c. Pravým tlačítkem klikněte na ikonu zástupce, který je vytvořen.
  - d. Vyberte **Odeslat** z rozbalovacího menu, a potom klikněte na příkaz **Plocha (vytvořit zástupce)** v podmenu, které se objeví.
2. Pro dodávku materiálů pro tiskárnu Dell navštivte internetové stránky na [www.dell.com/supplies](http://www.dell.com/supplies), nebo si je objednejte po telefonu.

Pro nejlepší služby, mějte připraven kód vaší tiskárny Dell, tzv. Service Tag.

Pro pomoc k nalezení vašeho Service Tag, viz "[Express Service Code and Service Tag](#)."

# Vyhledání informací

 **POZNÁMKA:** Zde jsou doplňky, které lze koupit samostatně.

- USB kabel
- Ethernetový kabel
- Paralelní kabel
- Bezdrátový adapter
- Podavač pro 550 listů
- Podavač pro 1100 listů
- Pevný disk
- Aktualizovatelné paměťové moduly
- Výstupní expandér

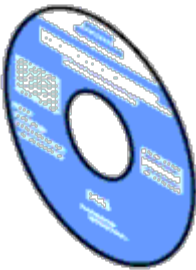
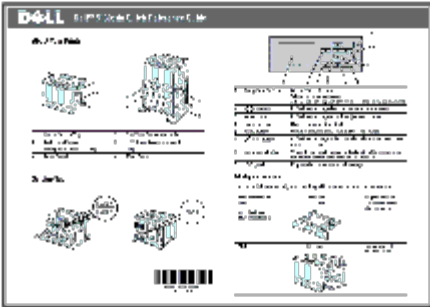
Co hledáte?	Naleznete zde
<ul style="list-style-type: none"><li>• Ovladače tiskárny</li><li>• Moje <i>Uživatelská příručka</i></li></ul>	<p><i>Drivers and Utility CD</i></p>  <p><i>Drivers and Utility CD</i> obsahují video o nastavení, video o údržbě, dokumentaci a ovladače vaší tiskárny. Můžete použít CD k odinstalování / přeinstalování ovladačů nebo přístup k video o nastavení a dokumentaci.</p> <p>"Readme" soubory mohou být obsaženy na disku CD pro poskytnutí last-minute aktualizací týkajících se technických změn tiskárny, nebo pokročilé technické informace pro zkušené uživatele a techniky.</p>
<ul style="list-style-type: none"><li>• Jak používat tiskárnu</li></ul>	<p><i>Stručná informační příručka</i></p> 
	<p><i>Průvodce informací o produktu</i></p>

- Bezpečnostní informace
- Informace o záruce



**UPOZORNĚNÍ:** Přečtěte si a dodržujte všechny bezpečnostní pokyny ve vašem *Průvodci informací o produktu* před nastavením a provozem tiskárny.

Jak nastavit tiskárnu

Instalační diagram

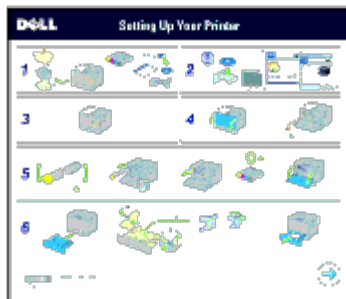

Řešení problémů

"[Řešení problémů](#)"

Express Service Code a Service Tag

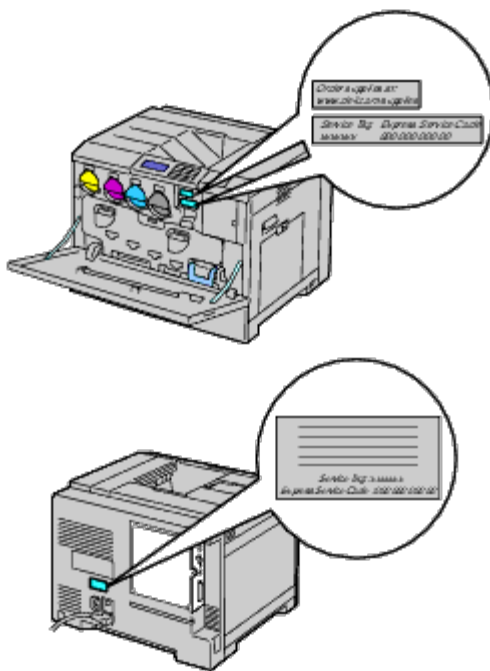

Express Service Code a Service Tag jsou umístěny na pravé straně u tonerové kazety uvnitř předního krytu a na zadním krytu tiskárny.

- Nejnovější ovladače tiskárny
- Odpovědi na dotazy technickému servisu a podpoře
- Dokumentace k tiskárně

Podívejte se na webové stránky podpory společnosti Dell na [support.dell.com](http://support.dell.com)

Dell Support website, [support.dell.com](http://support.dell.com), nabízí několik on-line nástrojů, včetně:

- Solutions - Rady a tipy při řešení problémů, články od techniků, a on-line kurzy
- Upgrade - Upgrade informace pro komponenty, jako například ovladač tiskárny
- Péče o zákazníky - kontaktní informace, stav objednávky, záruka a informace o opravách
- Ke stažení - ovladače
- Manuály - dokumentace tiskárny a specifikace produktu

	K přístupu na Dell Support website, si otevřete stránky na adrese <a href="https://support.dell.com">support.dell.com</a> . Zvolte Váš region na stránce podpory a vyplňte požadované údaje pro přístup k nástrojům a informacím.

---

[Zpět na obsah](#)

# O tiskárně

- [Pohled přední, boční a zezadu](#)
- [Ovládací panel](#)
- [Zajištění tiskárny](#)
- [Objednání spotřebního materiálu](#)

Následující obrázky zobrazují standardní 5130cdn Dell™ barevnou laserovou tiskárnu a některé volitelné příslušenství.

## Pohled přední, boční a zezadu

### Přední pohled

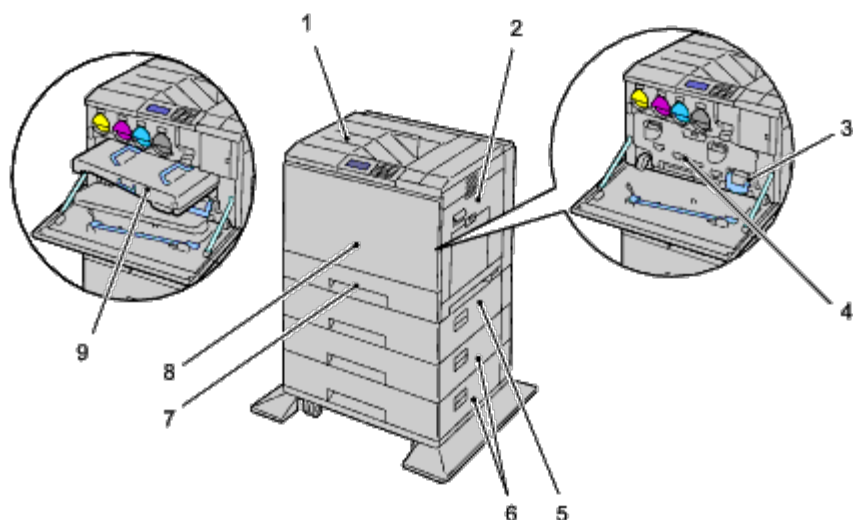

1	Hlavní výstupní zásobník	2	Kryt na pravé straně
3	Nádoba odpadního toneru	4	Vnitřní kryt
5	Podavač pro 550-listů (volitelné)	6	Podavač pro 1100-listů (volitelné)
7	Zásobník 1	8	Přední kryt
9	Jednotka pásu		

**POZNÁMKA:** Tiskárna umožňuje připojit maximálně 6 zásobníků (zásobník 1, 2x podavač pro 550-listů , podavač pro 1100-listů a MPF).

**Poznámka:** K dispozici jsou následující kombinace zásobníků:

- Zásobník 1
- Zásobník 1 + podavač pro 550-listů x 1
- Zásobník 1 + podavač pro 550-listů x 2
- Zásobník 1 + podavač pro 550-listů x 1 + podavač pro 1100-listů
- Zásobník 1 + podavač pro 550-listů x 2 + podavač pro 1100-listů

- Zásobník 1 + podavač pro 1100-listů

Nicméně, není možné propojit dva podavače pro 1100-listů.

## Pohled zprava

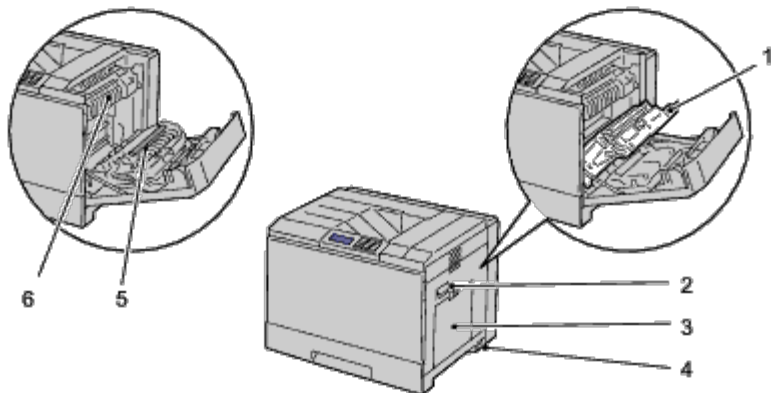

1 Duplexer	2 Tlačítko pro otevření krytu na pravé straně
3 Víceúčelový podavač (MPF)	4 Vypínač
5 Dopravní válec	6 Pec (vypékací jednotka)

## Pohled zleva

### Výstupní expandér (volitelné)

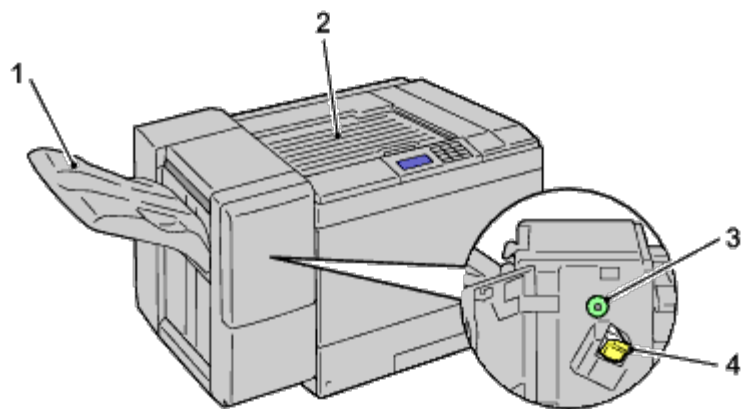

1 Stohovací zásobník	2 H Dopravní jednotka
3 Knoflík vypínače	4 Kazeta sešíváčky

## Zadní pohled



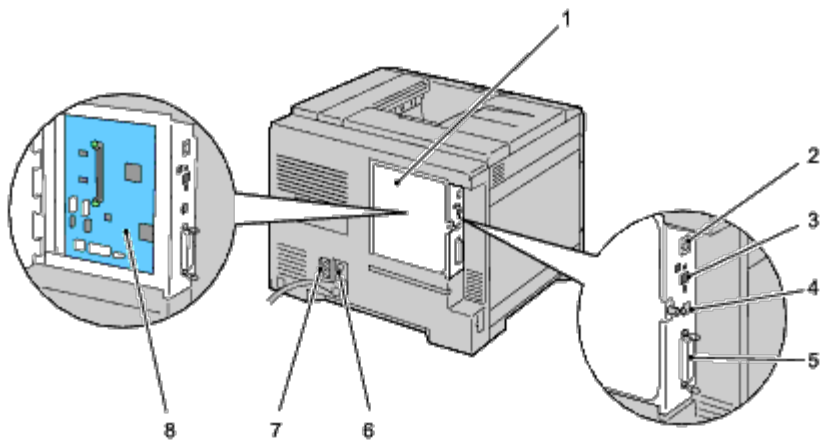

1	Kryt řídící desky	2	Ethernet Port (Síťový port)
3	Bezdrátový adaptér	4	USB Port
5	Paralelní port	6	Napájecí konektor pro hlavní jednotku
7	Napájecí konektor pro výstupní expander	8	Řídící deska

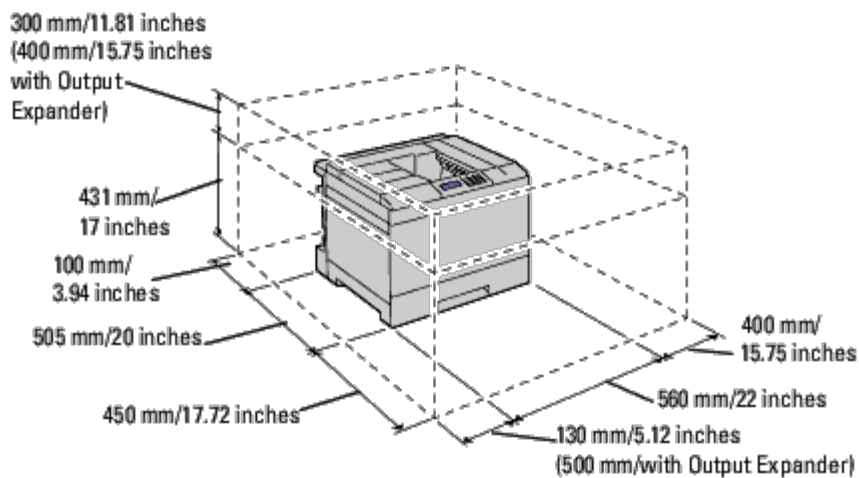

**POZNÁMKA:** Pokud používáte tiskárnu s otevřeným víceúčelovým podavačem MPF, nesmíte tiskárnu umístit na přímém slunečním světle. Mohlo by to způsobit poruchu nebo nepřirozené zobrazení.

Výše uvedené rozměry poskytují dostatek prostoru pro otevření zásobníků tiskárny a krytů. Tento prostor kolem tiskárny je také důležitý pro řádné chlazení.

## Ovládací panel

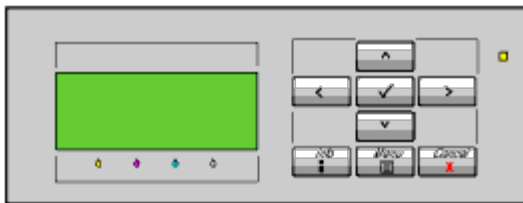

Pro podrobnosti o ovládacím panelu, viz "[Ovládací panel.](#)"

## Zabezpečení tiskárny

Pro ochranu tiskárny před krádeží, můžete použít nepovinný zámek Kensington.

Připojte zámek Kensington k bezpečnostnímu otvoru tiskárny.

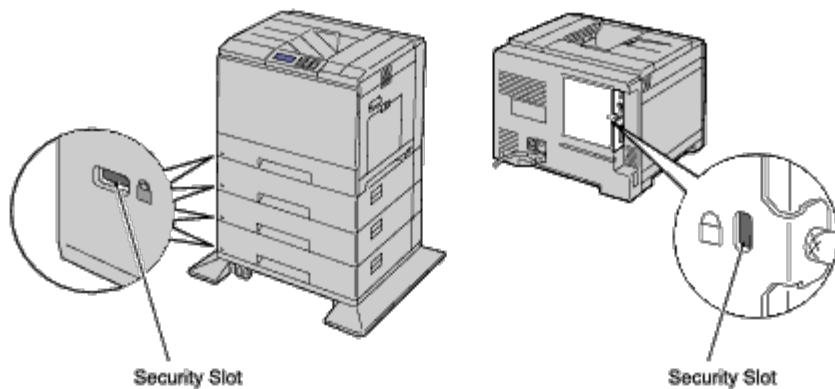

Pro podrobnosti viz. návod k obsluze dodaný se zámkem Kensington.

---

## Objednání spotřebního materiálu

Spotřební materiál si můžete objednat od společnosti Dell na internetu prostřednictvím síťové tiskárny. Zadejte IP adresu tiskárny ve vašem prohlížeči, spusťte **konfiguraci tiskárny Dell pomocí webového prohlížeče** a klikněte na tlačítko **Objednat spotřební materiál na:** pro objednání toneru pro vaši tiskárnu.

Můžete si také objednat tonerové kazety tímto způsobem:

1. Klikněte na tlačítko **Start** ® **Všechny programy** ® **Dell Printers** ® **Additional Color Laser Software** ® **Dell Supplies Management System**.

Objeví se okno **Dell Supplies Management System**.

2. Vyberte svou tiskárnu ze seznamu **Select Printer Model**.

3. V případě objednání z webu:

- a. Pokud nemůžete získat informace o tiskárně automaticky obousměrnou komunikací, objeví se okno, které vás vyzve k zadání Service Tag. Zadejte Service Tag své tiskárny Dell do pole, které se nabízí.

Váš servisní štítek (Service Tag) se nachází uvnitř předního krytu tiskárny.

- b. Vyberte URL adresu ze seznamu **Select Reorder URL**.
- c. Klikněte na **Visit Dell printer supplies ordering web site**.

Jestliže si objednáváte po telefonu, zavolejte na číslo, které se objeví pod titulkem **Objednání po telefonu**.

---

[Zpět na obsah](#)

## Příprava tiskárny

- [Odstranění pásky](#)
  - [Demontáž pásky bubnu](#)
  - [Instalace tonerových kazet](#)
  - [Vkládání papíru](#)
- 

### Odstranění pásky

1. Odstraňte pásku z tiskárny.

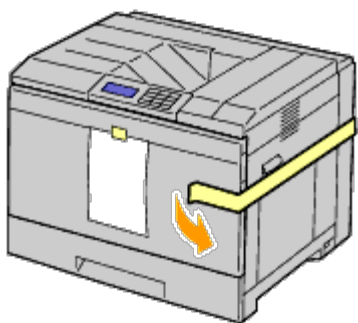

2. Vyjměte návod z tiskárny.

Řiďte se pokyny v návodu pro nastavení bubnů a tonerových kazet.

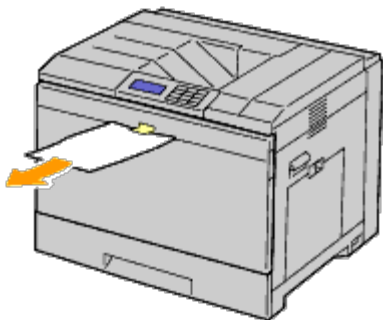

---

### Odstranění pásky z bubnu

1. Otevřete přední kryt.

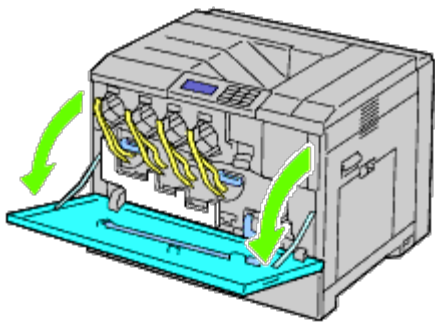

2. Vytáhněte pásky (8), pak odstraňte obalový materiál z přední části tiskárny.

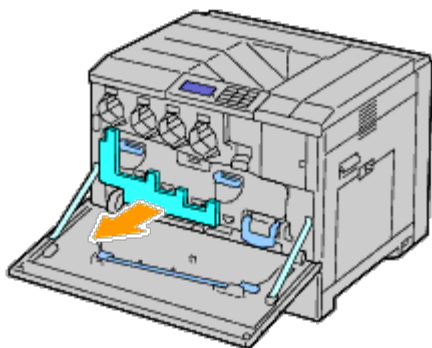
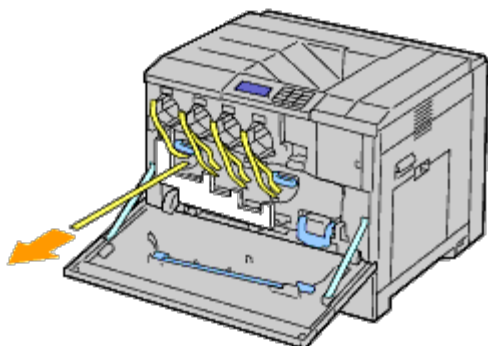

---

## Instalace tonerových kazet

**⚠ UPOZORNĚNÍ:** Před provedením jakýchkoliv z následujících úkonů, si přečtěte a dodržujte bezpečnostní pokyny ve vašem *Průvodce informací o produktu*.

1. Otevřete přední kryt.

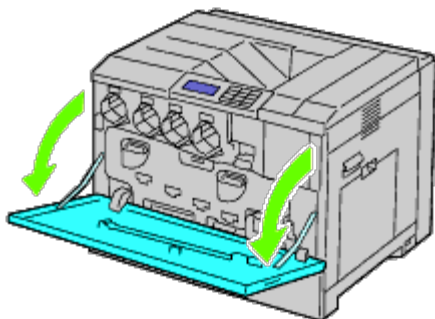

2. Tonerové kazety připravte k instalaci.

3. Protřepejte žlutou náplň 5 až 6 krát tak, aby se toner rozmístil rovnoměrně.

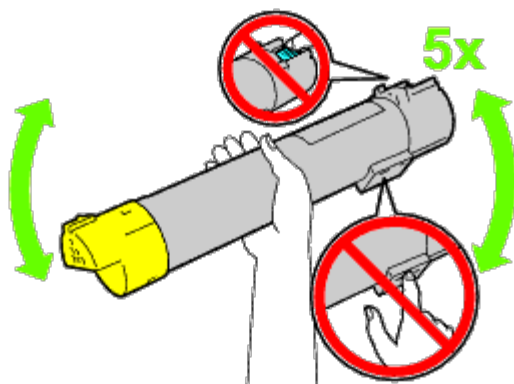

**Poznámka:** Nedotýkejte se místa zobrazeného na obrázku při protřepávání kazety.

4. Srovnejte šipku na kazetě se šipkou na tiskárně a zasuňte kazetu, dokud se nezastaví.

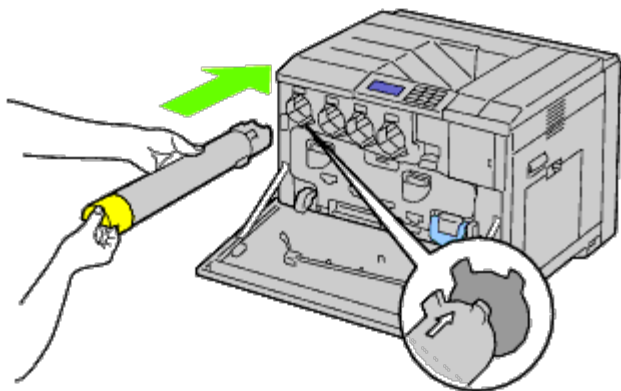

5. Zopakujte [krok 2](#) až [krok 4](#) pro instalaci purpurové, azurové a černé kazety.

6. Zavřete přední kryt.

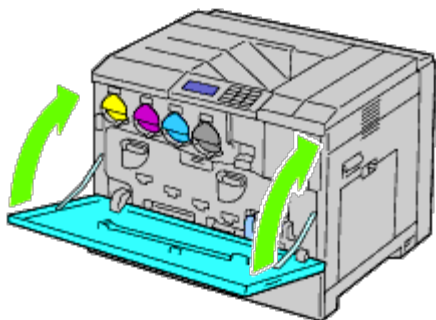

## Vkládání papíru

**POZNÁMKA:** Aby nedošlo k zablokování papíru, nemanipulujte se zásobníkem během tisku.

**POZNÁMKA:** Používejte pouze média pro laserový tisk. Nepoužívejte papír pro inkoustový tisk v této tiskárně.

**POZNÁMKA:** Pro tisk z MPF nebo potisk obálek, viz "[Vložení tiskového Media.](#)"

Všechny zásobníky jsou plněny stejným způsobem:

1. Vyjměte zásobník papíru z tiskárny.

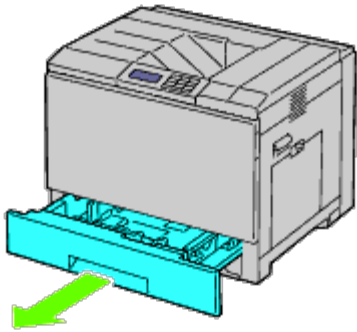

2. Nastavte vodítka šířky papíru, který má být vložen.

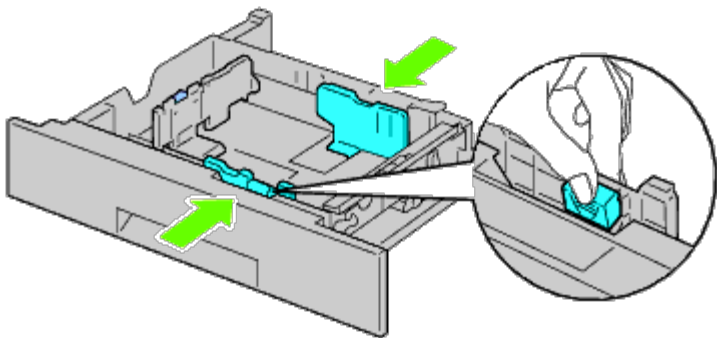

3. Nastavte délku papíru, který má být vložen.

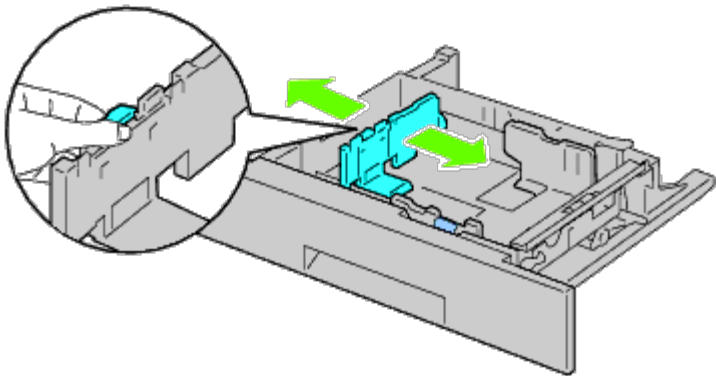

4. Před vložením papíru, zahýbejte listy sem a tam, a pak je provětrejte. Srovnejte okraje na rovném povrchu.

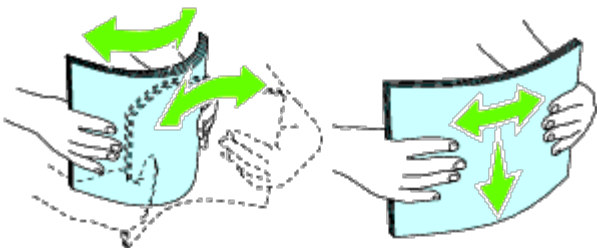

5. Vložte papír do zásobníku doporučenou tiskovou stranou nahoru.

 **POZNÁMKA:** Nepřekračujte maximální plnicí linku v zásobníku. Přeplnění zásobníku může způsobit zablokování papíru.

6. Po potvrzení, že vodítka jsou bezpečně nastavena, vložte zásobník papíru do tiskárny.

7. Vyberte typ papíru na ovládacím panelu pro jiné tiskové médium, než je standardní tiskové médium. Pokud je uživatelem specifikované tiskové médium vkládáno do standardního podavače pro 550-listů, musíte zadat nastavení velikosti papíru pomocí ovládacího panelu.

 **POZNÁMKA:** Pro standardní velikost papíru, nastavte nejprve vodítka a poté vložte papíry.

---

[Zpět na obsah](#)

## Instalace volitelného příslušenství (je-li k dispozici)

- [Instalace podavače pro 550 listů](#)
- [Instalace podavače pro 1100 listů](#)
- [Instalace podavače pro 550 listů a podavače pro 1100 listů](#)
- [Instalace výstupního expandéru](#)
- [Instalace paměťového modulu](#)
- [Instalace pevného disku](#)
- [Instalace bezdrátového adaptéru](#)
- [Konfigurace bezdrátového adaptéru](#)

Můžete vytvořit více funkční tiskárnu instalací volitelného příslušenství. Tato kapitola popisuje, jak nainstalovat příslušenství tiskárny, jako jsou podavače pro 550-listů a bezdrátové adaptéry.

### Instalace podavače pro 550-listů

**⚠ UPOZORNĚNÍ:** Pokud přidáváte podavač pro 550-listů až po nastavení tiskárny, ujistěte se, že jste vypnuli tiskárnu, odpojili jste napájecí kabel a odpojili všechny kabely ze zadní strany tiskárny před dokončením těchto úkonů.

**⚠ UPOZORNĚNÍ:** Při zvedání podavače pro 550-listů, uchopte a zvedněte tiskárnu podle návodu na etiketě podavače.

1. Vypněte tiskárnu a odpojte napájecí kabel. Potom odpojte všechny kabely ze zadní strany tiskárny.
2. Vytáhněte zásobník až na doraz. Lehce nadzvedněte předek a vyjměte jej.

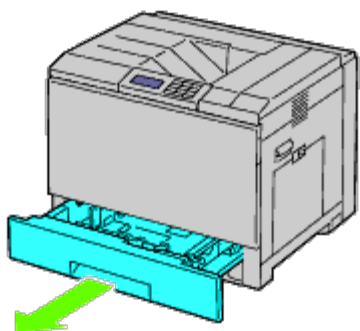

3. Zvedněte tiskárnu a srovnejte tři kolíky na podavači pro 550 listů s otvory ve spodní části tiskárny. Jemně nasadíte tiskárnu na podavač pro 550 listů.



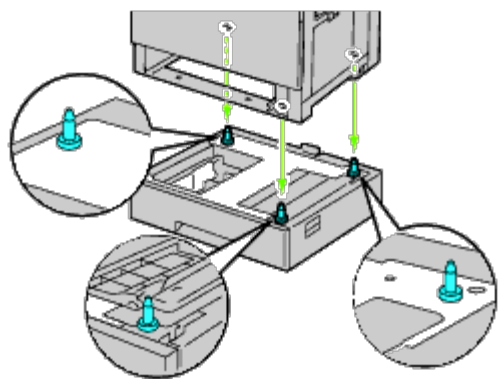

**⚠ POZOR:** Je potřeba tři lidí ke zvednutí tiskárny.

**⚠ UPOZORNĚNÍ:** Dbejte na to, aby se vám prsty nezachytily mezi tiskárnu a podavač.

4. Utáhněte dva šrouby dodávané k podavači pomocí mince nebo šroubováku.

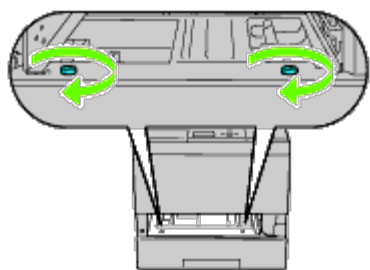

5. Zajistěte tiskárnu a podavač pro 550 listů plastovou svorkou a dlouhým šroubem dodávaným k podavači.

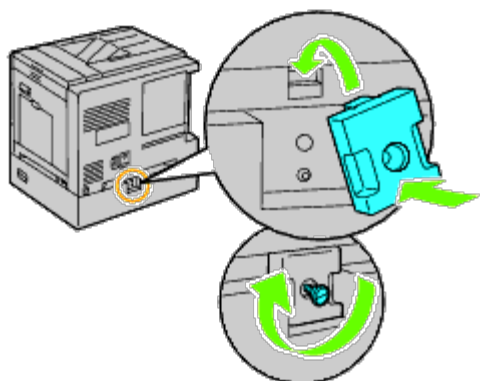

6. Vložte zásobník do tiskárny a zatlačte jej až na doraz.

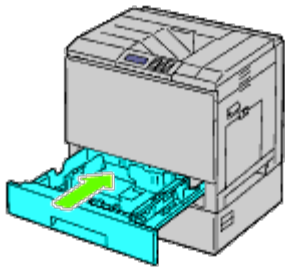

7. Vyjměte zásobník z podavače pro 550 listů.

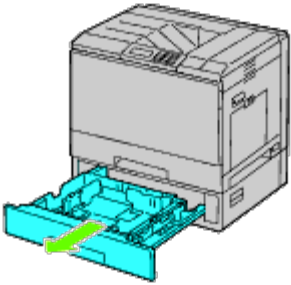

8. Nastavte vodítka šířky velikosti papíru, který má být vložen.

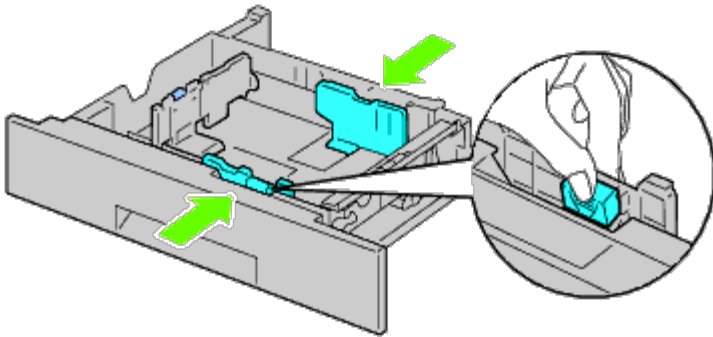

9. Nastavte vodítka délky papíru, který má být vložen.

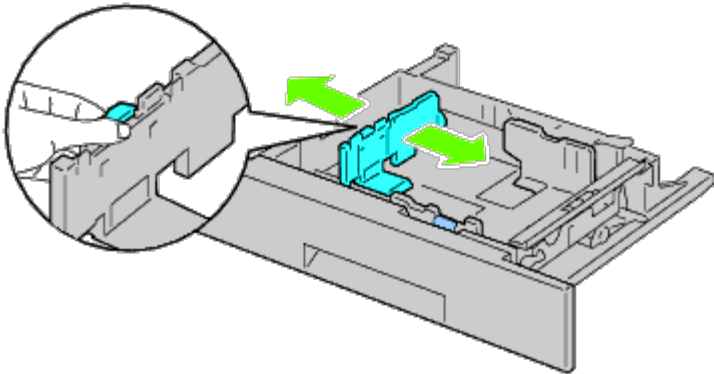

10. Vložte papír do zásobníku doporučenou tiskovou stranou nahoru.

11. Vraťte zásobník do podavače pro 550 listů.

12. Připojte napájecí kabel k tiskárně a potom do zásuvky.

13. Upevněte napájecí kabel na tiskárnu plastovou sponou.
14. Zapněte tiskárnu.

 **POZNÁMKA:** Pokud se zobrazí zpráva, která oznamuje, abyste provedli úvodní nastavení na ovládacím panelu, vždy tak učiňte.

 **POZNÁMKA:** Tiskárna automaticky detekuje připojený zásobník, ale nerozezná typ papíru.

15. Vytiskněte stránku nastavení tiskárny - tím ověříte, zda je podavač pro 550 listů správně nainstalován, řiďte se podle pokynů níže. Viz "[Tisk stránky nastavení tiskárny.](#)"

## Tisk stránky nastavení tiskárny

### Při použití ovládacího panelu

- a. Stiskněte tlačítko **Menu**.
- b. Zajistěte, aby Report/List byl zvýrazněn, stiskněte ✓ (**Set**) tlačítko. Zobrazí se Printer Setting.
- c. Stiskněte ✓ (**Set**) tlačítko.  
Stránka nastavení tiskárny je vytištěna.
- d. Ověřte, že **podavač pro 550 listů** je uveden v nastavení tiskárny pod **Printer Options**.

Není-li podavač na seznamu, vypněte tiskárnu, odpojte napájecí kabel a znovu nainstalujte podavač pro 550 listů.

### Při použití konfigurace tiskárny Dell™ pomocí webového prohlížeče

- a. Spusťte **konfiguraci tiskárny Dell pomocí webového prohlížeče**.

- 1) Otevřete webový prohlížeč.
- 2) Zadejte IP adresu tiskárny ve webovém prohlížeči.

Viz "[Konfigurace tiskárny Dell pomocí webového prohlížeče.](#)"







- b. Zvolte **Printer Settings**.
- c. Klikněte na kartu **Printer Settings Report**.
- d. Zvolte **Reports**.
- e. Klikněte na tlačítko **Start** na **Printer Settings**.

Zpráva o nastavení tiskárny je vytištěna.

- f. Ověřte, **zda podavač pro 550 listů** je uveden v nastavení tiskárny.  
Není-li podavač na seznamu, vypněte tiskárnu, odpojte napájecí kabel a znovu nainstalujte podavač pro 550 listů.

16. Po vložení papíru do instalovaného zásobníku, určete typ papíru pomocí ovládacího panelu tiskárny:

- a. Stiskněte tlačítko **Menu**.

- b. Stiskněte  tlačítko, až bude zvýrazněna položka `Tray Settings`, stiskněte  **(Set)** tlačítko.
- c. Stiskněte  tlačítko, až bude zvýrazněn připojený zásobník, stiskněte  **(Set)** tlačítko.
- d. Zajistěte, aby `Paper Type` byl zvýrazněn, a pak stiskněte  **(Set)** tlačítko.
- e. Stiskněte  tlačítko, až bude zvýrazněn typ papíru připojeného zásobníku, stiskněte  **(Set)** tlačítko.
- f. Ujistěte se, že zvolený typ papíru je označen, a pak stiskněte tlačítko **Menu**.

 **POZNÁMKA:** Pokud jste nainstalovali podavač pro 550 listů až po instalaci ovladače tiskárny, aktualizujte ovladače podle pokynů pro každý operační systém. Je-li tiskárna v síti, aktualizujte ovladače pro každého klienta. Pro dokončení instalace příslušenství musí být ovladač tiskárny aktualizován, aby jej detekoval.

## Aktualizace ovladače pro detekci podavače pro 550 listů

### Při použití PCL / XPS ovladače

 **POZNÁMKA:** XPS ovladač je podporován následujícími operačními systémy: Windows<sup>®</sup> 7, Windows 7 x64, Windows Vista<sup>®</sup>, Windows Vista x64, Windows<sup>®</sup> Server 2008 R2 x64, Windows Server 2008 a Windows Server 2008 x64.

Windows <sup>®</sup> 7/Windows 7 x64/Windows Server <sup>®</sup> 2008 R2 x64	<ol style="list-style-type: none"> <li>1. Klikněte na tlačítko <b>Start<sup>®</sup> Zařízení a tiskárny</b>.</li> <li>2. Klikněte pravým tlačítkem myši na ikonu tiskárny a zvolte <b>Vlastnosti tiskárny</b>.</li> <li>3. Když používáte PCL ovladač, klikněte na kartu <b>Možnosti</b> a poté vyberte <b>Získat informace z tiskárny</b>. Když používáte XPS ovladač, klikněte na kartu <b>Možnosti</b> a pak se ujistěte, že je <b>povolena obousměrná komunikace</b>, zaškrťovací políčko je zaškrtnuto. Pokud ne, zaškrtněte toto políčko.</li> <li>4. Klikněte na tlačítko <b>Použít</b> a potom na tlačítko <b>OK</b>.</li> <li>5. Zavřete <b>Zařízení a tiskárny</b> v dialogovém okně.</li> </ol>
Windows Vista <sup>®</sup> /Vista x64	<ol style="list-style-type: none"> <li>1. Klikněte na tlačítko <b>Start<sup>®</sup> Ovládací panely<sup>®</sup> Hardware a zvuk<sup>®</sup> Tiskárny</b>.</li> <li>2. Klikněte pravým tlačítkem myši na ikonu tiskárny a zvolte <b>Vlastnosti</b>.</li> <li>3. Když používáte PCL ovladač, klikněte na kartu <b>Možnosti</b> a poté vyberte <b>Získat informace z tiskárny</b>. Když používáte XPS ovladač, klikněte na kartu <b>Možnosti</b> a pak se ujistěte, že je <b>povolena obousměrná komunikace</b>, zaškrťovací políčko je zaškrtnuto. Pokud ne, zaškrtněte toto políčko.</li> <li>4. Klikněte na tlačítko <b>Použít</b> a potom na tlačítko <b>OK</b>.</li> <li>5. Zavřete dialogové okno <b>Tiskárny</b>.</li> </ol>
Windows Server 2008/Server 2008 x64	<ol style="list-style-type: none"> <li>1. Klikněte na tlačítko <b>Start<sup>®</sup> Ovládací panely<sup>®</sup> Tiskárny</b>.</li> <li>2. Klikněte pravým tlačítkem myši na ikonu tiskárny a zvolte <b>Vlastnosti</b>.</li> <li>3. Když používáte PCL ovladač, klikněte na kartu <b>Možnosti</b> a poté vyberte <b>Získat informace z tiskárny</b>. Když používáte XPS ovladač, klikněte na kartu <b>Možnosti</b> a pak se ujistěte, že je <b>povolena obousměrná komunikace</b>, zaškrťovací políčko je zaškrtnuto. Pokud ne, zaškrtněte toto políčko.</li> <li>4. Klikněte na tlačítko <b>Použít</b> a potom na tlačítko <b>OK</b>.</li> <li>5. Zavřete dialogové okno <b>Tiskárny</b>.</li> </ol>
Windows XP/XP x64/Server 2003/Server 2003 x64	<ol style="list-style-type: none"> <li>1. Klikněte na tlačítko <b>Start<sup>®</sup> Tiskárny a faxy</b>.</li> <li>2. Klikněte pravým tlačítkem myši na tiskárnu a zvolte <b>Vlastnosti</b>.</li> <li>3. Když používáte PCL ovladač, klikněte na kartu <b>Možnosti</b> a poté vyberte <b>Získat informace z tiskárny</b>.</li> <li>4. Klikněte na tlačítko <b>Použít</b> a potom na tlačítko <b>OK</b>.</li> <li>5. Zavřete <b>Tiskárny a faxy</b> v dialogovém okně.</li> </ol>

Windows 2000	<ol style="list-style-type: none"> <li>1. Klikněte na tlačítko <b>Start</b> ® <b>Nastavení</b> ® <b>Tiskárny</b>.</li> <li>2. Klikněte pravým tlačítkem myši na tiskárnu a zvolte <b>Vlastnosti</b>.</li> <li>3. Když používáte PCL ovladač, klikněte na kartu <b>Možnosti</b> a poté vyberte <b>Získat informace z tiskárny</b>.</li> <li>4. Klikněte na tlačítko <b>Použít</b> a potom na tlačítko <b>OK</b>.</li> <li>5. Zavřete dialogové okno <b>Tiskárny</b>.</li> </ol>
--------------	--

Pokud informace o tiskárně nejsou aktualizovány automaticky po kliknutí na **Získat informace z tiskárny**, postupujte takto:

1. Když používáte PCL ovladač, klikněte na kartu **Možnosti** a vyberte některý z dostupných zásobníků z **Konfigurace zásobníku papíru**.  
Když používáte XPS ovladač, klikněte na kartu **Možnosti** a potom odstraňte zaškrtnutí z **Povolit oboustrannou komunikaci** v zaškrtačím políčku.  
**Vyberte některý z dostupných zásobníků z Konfigurace zásobníku papíru.**
2. Klikněte na tlačítko **Použít** a potom na tlačítko **OK**.
3. Zavřete aktivní dialogové okno, které se zobrazí.

## Při použití PS ovladače

Windows 7/Windows 7 x64/Server 2008 R2 x64	<ol style="list-style-type: none"> <li>1. Klikněte na tlačítko <b>Start</b> ® <b>Zařízení a tiskárny</b>.</li> <li>2. Klikněte pravým tlačítkem myši na tiskárnu, která používá ovladač PS, a pak zvolte <b>Vlastnosti tiskárny</b> v zobrazeném seznamu.</li> <li>3. Klikněte na kartu <b>Konfigurace</b> a vyberte možnost <b>Získat informace z tiskárny</b>.</li> <li>4. Klikněte na tlačítko <b>Použít</b> a potom na tlačítko <b>OK</b>.</li> <li>5. Klikněte na kartu <b>Nastavení zařízení</b> a potom potvrďte konfiguraci zásobníku papíru v položce <b>Instalovatelné doplňky</b>.</li> <li>6. Zavřete <b>Zařízení a tiskárny</b> v dialogovém okně.</li> </ol> <p>Pokud nemůžete získat informace o tiskárně automaticky pomocí <b>Získat informace z tiskárny</b>, zkuste následující postup:</p> <ol style="list-style-type: none"> <li>1. Klikněte na kartu <b>Nastavení zařízení</b> a potom vyberte některý z dostupných zásobníků z <b>Konfigurace zásobníku papíru</b>.</li> <li>2. Klikněte na tlačítko <b>Použít</b> a potom na tlačítko <b>OK</b>.</li> <li>3. Zavřete <b>Zařízení a tiskárny</b> v dialogovém okně.</li> </ol>
Windows Vista/Vista x64	<ol style="list-style-type: none"> <li>1. Klikněte na tlačítko <b>Start</b> ® <b>Ovládací panely</b> ® <b>Hardware a zvuk</b> ® <b>Tiskárny</b>.</li> <li>2. Klikněte pravým tlačítkem myši na tiskárnu, která používá ovladač PS, a pak vyberte příkaz <b>Vlastnosti</b> v zobrazeném seznamu.</li> <li>3. Klikněte na kartu <b>Konfigurace</b> a vyberte možnost <b>Získat informace z tiskárny</b>.</li> <li>4. Klikněte na tlačítko <b>Použít</b> a potom na tlačítko <b>OK</b>.</li> <li>5. Klikněte na kartu <b>Nastavení zařízení</b> a potom potvrďte konfiguraci zásobníku papíru v položce <b>Instalovatelné doplňky</b>.</li> <li>6. Zavřete dialogové okno <b>Tiskárny</b>.</li> </ol> <p>Pokud nemůžete získat informace o tiskárně automaticky pomocí <b>Získat informace z tiskárny</b>, zkuste následující postup:</p> <ol style="list-style-type: none"> <li>1. Klikněte na kartu <b>Nastavení zařízení</b> a potom vyberte některý z dostupných zásobníků z <b>Konfigurace zásobníku papíru</b>.</li> <li>2. Klikněte na tlačítko <b>Použít</b> a potom na tlačítko <b>OK</b>.</li> <li>3. Zavřete dialogové okno <b>Tiskárny</b>.</li> </ol>
Windows Server 2008/Server 2008 x64	<ol style="list-style-type: none"> <li>1. Klikněte na tlačítko <b>Start</b> ® <b>Ovládací panely</b> ® <b>Tiskárny</b>.</li> <li>2. Klikněte pravým tlačítkem myši na tiskárnu, která používá ovladač PS, a pak vyberte příkaz <b>Vlastnosti</b> v zobrazeném seznamu.</li> <li>3. Klikněte na kartu <b>Konfigurace</b> a vyberte možnost <b>Získat informace z tiskárny</b>.</li> <li>4. Klikněte na tlačítko <b>Použít</b> a potom na tlačítko <b>OK</b>.</li> <li>5. Klikněte na kartu <b>Nastavení zařízení</b> a potom potvrďte konfiguraci zásobníku papíru v položce <b>Instalovatelné doplňky</b>.</li> </ol>

	<p>6. Zavřete dialogové okno <b>Tiskárny</b>.</p> <p>Pokud nemůžete získat informace o tiskárně automaticky pomocí <b>Získat informace z tiskárny</b>, zkuste následující postup:</p> <ol style="list-style-type: none"> <li>1. Klikněte na kartu <b>Nastavení zařízení</b> a potom vyberte některý z dostupných zásobníků z <b>Konfigurace zásobníku papíru</b>.</li> <li>2. Klikněte na tlačítko <b>Použít</b> a potom na tlačítko <b>OK</b>.</li> <li>3. Zavřete dialogové okno <b>Tiskárny</b>.</li> </ol>
Windows XP/XP x64/Server 2003/Server 2003 x64	<ol style="list-style-type: none"> <li>1. Klikněte na tlačítko <b>Start</b> ® <b>Tiskárny a faxy</b>.</li> <li>2. Klikněte pravým tlačítkem myši na tiskárnu, která používá ovladač PS, a pak vyberte příkaz <b>Vlastnosti</b> v zobrazeném seznamu.</li> <li>3. Klikněte na kartu <b>Konfigurace</b> a vyberte možnost <b>Získat informace z tiskárny</b>.</li> <li>4. Klikněte na tlačítko <b>Použít</b> a potom na tlačítko <b>OK</b>.</li> <li>5. Klikněte na kartu <b>Nastavení zařízení</b> a potom potvrďte konfiguraci zásobníku papíru v položce <b>Instalovatelné doplňky</b>.</li> <li>6. Zavřete <b>Tiskárny a faxy</b> v dialogovém okně.</li> </ol> <p>Pokud nemůžete získat informace o tiskárně automaticky pomocí <b>Získat informace z tiskárny</b>, zkuste následující postup:</p> <ol style="list-style-type: none"> <li>1. Klikněte na kartu <b>Nastavení zařízení</b> a potom vyberte některý z dostupných zásobníků z <b>Konfigurace zásobníku papíru</b>.</li> <li>2. Klikněte na tlačítko <b>Použít</b> a potom na tlačítko <b>OK</b>.</li> <li>3. Zavřete <b>Tiskárny a faxy</b> v dialogovém okně.</li> </ol>
Windows 2000	<ol style="list-style-type: none"> <li>1. Klikněte na tlačítko <b>Start</b> ® <b>Nastavení</b> ® <b>Tiskárny</b>.</li> <li>2. Klikněte pravým tlačítkem myši na tiskárnu, která používá ovladač PS, a pak vyberte příkaz <b>Vlastnosti</b> v zobrazeném seznamu.</li> <li>3. Klikněte na kartu <b>Konfigurace</b> a vyberte možnost <b>Získat informace z tiskárny</b>.</li> <li>4. Klikněte na tlačítko <b>Použít</b> a potom na tlačítko <b>OK</b>.</li> <li>5. Klikněte na kartu <b>Nastavení zařízení</b> a potom potvrďte konfiguraci zásobníku papíru v položce <b>Instalovatelné doplňky</b>.</li> <li>6. Zavřete dialogové okno <b>Tiskárny</b>.</li> </ol> <p>Pokud nemůžete získat informace o tiskárně automaticky pomocí <b>Získat informace z tiskárny</b>, zkuste následující postup:</p> <ol style="list-style-type: none"> <li>1. Klikněte na kartu <b>Nastavení zařízení</b> a potom vyberte některý z dostupných zásobníků z <b>Konfigurace zásobníku papíru</b>.</li> <li>2. Klikněte na tlačítko <b>Použít</b> a potom na tlačítko <b>OK</b>.</li> <li>3. Zavřete dialogové okno <b>Tiskárny</b>.</li> </ol>
Mac OS® X 10.5.x	<ol style="list-style-type: none"> <li>1. Zvolte <b>Print &amp; Fax</b> v <b>System Preferences</b>.</li> <li>2. Vyberte tiskárnu v seznamu <b>Printers</b> a klikněte na položku <b>Options &amp; Supplies</b>.</li> <li>3. Vyberte <b>Driver</b>, vyberte doplňky, které byly nainstalovány na tiskárny, a klikněte na tlačítko <b>OK</b>.</li> </ol>
Mac OS X 10.3.x/10.4.x	<ol style="list-style-type: none"> <li>1. Vyberte tiskárnu z obrazovky <b>Printer List</b> v <b>Print Center</b> (nebo <b>Printer Setup Utility</b>).</li> <li>2. Klikněte na <b>Printers</b> v <b>Print Center</b> (nebo <b>Printer Setup Utility</b>) a zvolte <b>Show Info</b>.</li> <li>3. Zvolte <b>Installable Options</b> a vyberte možnosti, které byly nainstalovány v tiskárně, a potom klikněte na tlačítko <b>Apply changes</b>.</li> </ol>
Mac OS 9	<ol style="list-style-type: none"> <li>1. Vyberte <b>stolní tiskárnu vztahující se k modelu</b>.</li> <li>2. Klikněte na <b>Printing</b> v menu <b>System</b> a zvolte <b>Change Setup</b>.</li> <li>3. Zvolte <b>Paper Tray Configuration</b> v nabídce <b>Change</b>.</li> <li>4. Vyberte možnost, která byla nainstalována na tiskárnu v menu <b>To</b>, a potom klikněte na tlačítko <b>OK</b>.</li> </ol>

1. Vypněte tiskárnu a odpojte napájecí kabel. Potom odpojte všechny kabely ze zadní strany tiskárny.
2. Zabrzděte dvě kolečka na přední straně podavače pro 1100 listů.

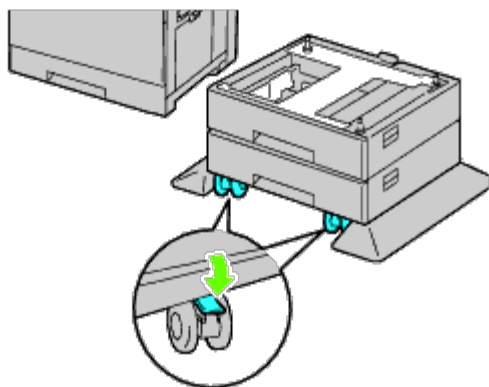

**⚠ UPOZORNĚNÍ:** Pokud brzdy špatně zajistíte, může se tiskárna dát nečekaně do pohybu, což vede k zranění osob.

**📌 POZNÁMKA:** Pro snazší a bezpečnější zabrzdění, zatlačte podavač pro 1100 listů dozadu tak, aby kolečka s brzdami směřovala dopředu.

3. Vytáhněte zásobník až na doraz. Lehce nadzvedněte předeek a vyjměte jej.

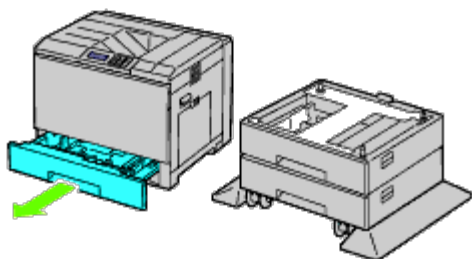

4. Zvedněte tiskárnu a srovnejte tři kolíky na podavači pro 1100 listů s otvory ve spodní části tiskárny. Jemně nasadte tiskárnu na podavač pro 1100 listů.

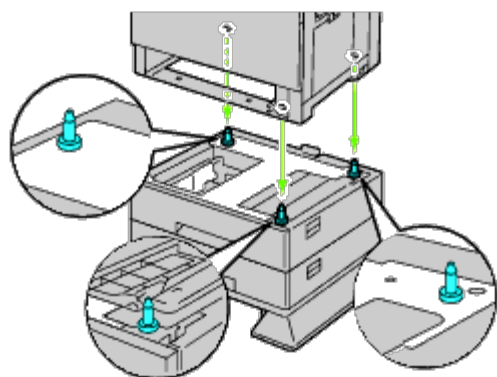

**⚠ POZOR:** Je potřeba tři lidí ke zvednutí tiskárny.

**⚠ UPOZORNĚNÍ:** Dbejte na to, aby se vám prsty nezachytily mezi tiskárnu a podavač.

5. Utáhněte dva šrouby dodávané k podavači pomocí mince nebo šroubováku.

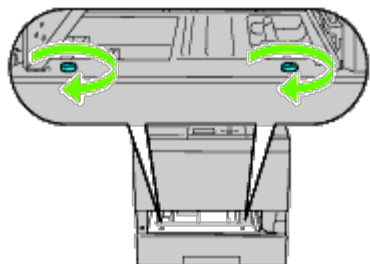

6. Zajistěte tiskárnu a podavač pro 1100 listů plastovou svorkou a dlouhým šroubem dodávaným k podavači.

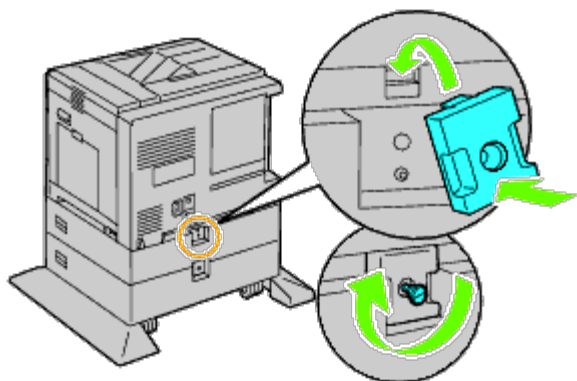

7. Vložte zásobník do tiskárny a zatlačte jej až na doraz.

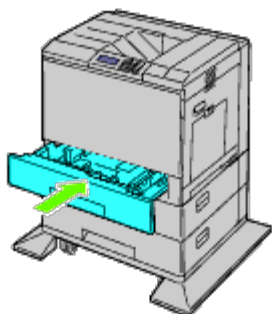

8. Vyjměte zásobník z podavače pro 1100 listů.

9. Nastavte vodítka šířky velikosti papíru, který má být vložen.



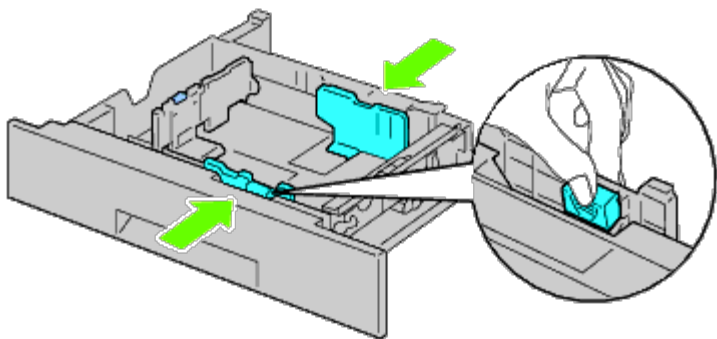

10. Nastavte vodítko délky papíru, který má být vložen.

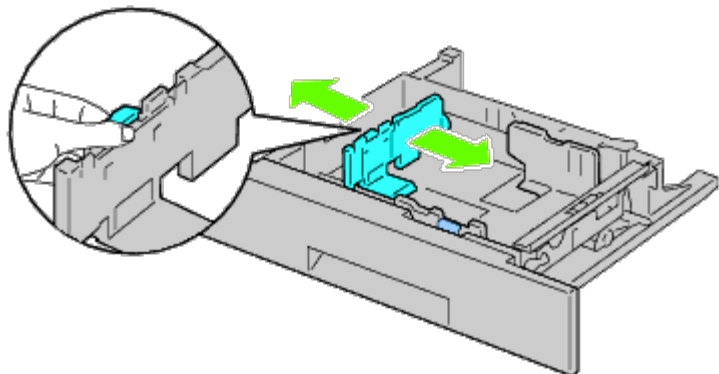

11. Vložte papír do zásobníku doporučenou tiskovou stranou nahoru.

12. Vraťte zásobník do podavače pro 1100 listů.

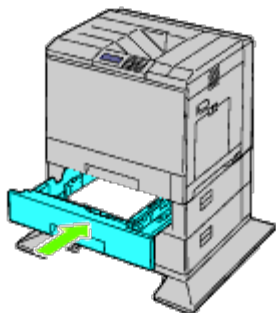

13. Připojte napájecí kabel k tiskárně a potom do zásuvky.

14. Upevněte napájecí kabel na tiskárnu plastovou sponou.

15. Zapněte tiskárnu.

 **POZNÁMKA:** Pokud se zobrazí zpráva, která oznamuje, abyste provedli úvodní nastavení na ovládacím panelu, vždy tak učiňte.

 **POZNÁMKA:** Tiskárna automaticky detekuje připojený zásobník, ale nerozezná typ papíru.

16. Vytiskněte stránku nastavení tiskárny - tím ověříte, zda je podavač pro 1100 listů správně nainstalován, řiďte se podle pokynů níže. Viz "[Tisk stránky nastavení tiskárny.](#)"

## Tisk stránky Nastavení tiskárny

## Při použití ovládacího panelu

- a. Stiskněte tlačítko **Menu**.
- b. Zajistěte, aby `Report/List` byl zvýrazněn, a poté stiskněte ✓ (**Set**) tlačítko. Zobrazí se `Printer Setting`.
- c. Stiskněte ✓ (**Set**) tlačítko.  
Stránka nastavení tiskárny je vytištěna.
- d. Ověřte, že **podavač pro 1100 listů** je uveden v nastavení tiskárny pod **Printer Options**.

Není-li podavač na seznamu, vypněte tiskárnu, odpojte napájecí kabel a znovu nainstalujte podavač pro 1100 listů.

## Při použití konfigurace tiskárny Dell™ pomocí webového prohlížeče

- a. Spusťte **konfiguraci tiskárny Dell pomocí webového prohlížeče**.

1) Otevřete webový prohlížeč.

2) Zadejte IP adresu tiskárny ve webovém prohlížeči.

Viz "[Konfigurace tiskárny Dell pomocí webového prohlížeče](#)."

- b. Zvolte **Printer Settings**.
- c. Klikněte na kartu **Printer Settings Report**.
- d. Zvolte **Reports**.
- e. Klikněte na tlačítko **Start** a na **Printer Settings**.

Zpráva o nastavení tiskárny je vytištěna.

- f. Ověřte, **zda podavač pro 1100 listů** je uveden v nastavení tiskárny.

Není-li podavač na seznamu, vypněte tiskárnu, odpojte napájecí kabel a znovu nainstalujte podavač pro 1100 listů.

17. Po vložení papíru do instalovaného zásobníku, určete typ papíru pomocí ovládacího panelu tiskárny.

- a. Stiskněte tlačítko **Menu**.
- b. Stiskněte ✓ tlačítko, až bude zvýrazněna položka `Tray Settings`, stiskněte ✓ (**Set**) tlačítko.
- c. Stiskněte ✓ tlačítko, až bude zvýrazněn připojený zásobník, stiskněte ✓ (**Set**) tlačítko.
- d. Zajistěte, aby `Paper Type` byl zvýrazněn, a pak stiskněte ✓ (**Set**) tlačítko.
- e. Stiskněte ✓ tlačítko, až bude zvýrazněn typ papíru připojeného zásobníku, stiskněte ✓ (**Set**) tlačítko.
- f. Ujistěte se, že zvolený typ papíru je označen, a pak stiskněte tlačítko **Menu**.

 **POZNÁMKA:** Pokud jste nainstalovali podavač pro 1100 listů až po instalaci ovladače tiskárny, aktualizujte ovladače podle pokynů pro každý operační systém. Je-li tiskárna v síti, aktualizujte ovladače pro každého klienta.

Pro dokončení instalace příslušenství, musí být ovladač tiskárny aktualizován, aby jej detekoval.

# Aktualizace ovladače Rozpoznat 1100-podavači

## Při použití PCL / XPS Driver

 **POZNÁMKA:** XPS řidič je podporována na následujících operačních systémech: Windows 7, Windows 7 x64, Windows Vista, Windows Vista x64, Windows Server 2008 R2 x64, Windows Server 2008 a Windows Server 2008 x64.

Windows® 7/Windows 7 x64/Windows Server® 2008 R2 x64	<ol style="list-style-type: none"><li>1. Klikněte na tlačítko <b>Start® Zařízení a tiskárny</b>.</li><li>2. Klikněte pravým tlačítkem myši na ikonu tiskárny a zvolte <b>Vlastnosti tiskárny</b>.</li><li>3. Když používáte PCL ovladač, klikněte na kartu <b>Možnosti</b> a poté vyberte <b>Získat informace z tiskárny</b>. Když používáte XPS ovladač, klikněte na kartu <b>Možnosti</b> a pak se ujistěte, že je <b>povolena obousměrná komunikace</b>, zaškrťovací políčko je zaškrtnuto. Pokud ne, zaškrtněte toto políčko.</li><li>4. Klikněte na tlačítko <b>Použít</b> a potom na tlačítko <b>OK</b>.</li><li>5. Zavřete <b>Zařízení a tiskárny</b> v dialogovém okně.</li></ol>
Windows Vista® /Vista x64	<ol style="list-style-type: none"><li>1. Klikněte na tlačítko <b>Start® Ovládací panely® Hardware a zvuk® Tiskárny</b>.</li><li>2. Klikněte pravým tlačítkem myši na ikonu tiskárny a zvolte <b>Vlastnosti</b>.</li><li>3. Když používáte PCL ovladač, klikněte na kartu <b>Možnosti</b> a poté vyberte <b>Získat informace z tiskárny</b>. Když používáte XPS ovladač, klikněte na kartu <b>Možnosti</b> a pak se ujistěte, že je <b>povolena obousměrná komunikace</b>, zaškrťovací políčko je zaškrtnuto. Pokud ne, zaškrtněte toto políčko.</li><li>4. Klikněte na tlačítko <b>Použít</b> a potom na tlačítko <b>OK</b>.</li><li>5. Zavřete dialogové okno <b>Tiskárny</b>.</li></ol>
Windows Server 2008/Server 2008 x64	<ol style="list-style-type: none"><li>1. Klikněte na tlačítko <b>Start® Ovládací panely® Tiskárny</b>.</li><li>2. Klikněte pravým tlačítkem myši na ikonu tiskárny a zvolte <b>Vlastnosti</b>.</li><li>3. Když používáte PCL ovladač, klikněte na kartu <b>Možnosti</b> a poté vyberte <b>Získat informace z tiskárny</b>. Když používáte XPS ovladač, klikněte na kartu <b>Možnosti</b> a pak se ujistěte, že je <b>povolena obousměrná komunikace</b>, zaškrťovací políčko je zaškrtnuto. Pokud ne, zaškrtněte toto políčko.</li><li>4. Klikněte na tlačítko <b>Použít</b> a potom na tlačítko <b>OK</b>.</li><li>5. Zavřete dialogové okno <b>Tiskárny</b>.</li></ol>
Windows XP/XP x64/Server 2003/Server 2003 x64	<ol style="list-style-type: none"><li>1. Klikněte na tlačítko <b>Start® Tiskárny a faxy</b>.</li><li>2. Klikněte pravým tlačítkem myši na tiskárnu a zvolte <b>Vlastnosti</b>.</li><li>3. Když používáte PCL ovladač, klikněte na kartu <b>Možnosti</b> a poté vyberte <b>Získat informace z tiskárny</b>.</li><li>4. Klikněte na tlačítko <b>Použít</b> a potom na tlačítko <b>OK</b>.</li><li>5. Zavřete <b>Tiskárny a faxy</b> v dialogovém okně.</li></ol>
Windows 2000	<ol style="list-style-type: none"><li>1. Klikněte na tlačítko <b>Start® Nastavení® Tiskárny</b>.</li><li>2. Klikněte pravým tlačítkem myši na tiskárnu a zvolte <b>Vlastnosti</b>.</li><li>3. Když používáte PCL ovladač, klikněte na kartu <b>Možnosti</b> a poté vyberte <b>Získat informace z tiskárny</b>.</li><li>4. Klikněte na tlačítko <b>Použít</b> a potom na tlačítko <b>OK</b>.</li><li>5. Zavřete dialogové okno <b>Tiskárny</b>.</li></ol>

Pokud tiskárna informace nejsou aktualizovány automaticky po kliknutí **získat informace z tiskárny**, postupujte takto:

1. Když používáte PCL ovladač, klikněte na kartu **Možnosti** a vyberte některý z dostupných zásobníků **Zásobník papíru konfigurace**.  
Když použijete XPS ovladač, klikněte na kartu **Možnosti** a potom odstraňte zaškrtnutí z **Povolit Bi-Directional sdělení** zaškrťovací políčko.  
Vybrat některý z misky k dispozici od **Zásobník papíru konfigurace**.
2. Klikněte na tlačítko **Použít** a potom na tlačítko **OK**.
3. Zavřít aktivní dialogové okno zobrazí.

## Při použití PS Driver

Windows 7/Windows 7 x64/Server 2008 R2 x64	<ol style="list-style-type: none"><li>1. Klikněte na tlačítko <b>Start</b> ® <b>Zařízení a tiskárny</b>.</li><li>2. Klikněte pravým tlačítkem myši na tiskárnu, která používá ovladač PS, a pak zvolte <b>Vlastnosti tiskárny</b> v zobrazeném seznamu.</li><li>3. Klikněte na kartu <b>Konfigurace</b> a vyberte možnost <b>Získat informace z tiskárny</b>.</li><li>4. Klikněte na tlačítko <b>Použít</b> a potom na tlačítko <b>OK</b>.</li><li>5. Klikněte na kartu <b>Nastavení zařízení</b> a potom potvrďte konfiguraci zásobníku papíru <b>v položce Instalovatelné doplňky</b>.</li><li>6. Zavřete <b>Zařízení a tiskárny</b> v dialogovém okně.</li></ol> <p>Pokud nemůžete získat informace o tiskárně automaticky pomocí <b>Získat informace z tiskárny</b>, zkuste následující postup:</p> <ol style="list-style-type: none"><li>1. Klikněte na kartu <b>Nastavení zařízení</b> a potom vyberte některý z dostupných zásobníků z <b>Konfigurace zásobníku papíru</b>.</li><li>2. Klikněte na tlačítko <b>Použít</b> a potom na tlačítko <b>OK</b>.</li><li>3. Zavřete <b>Zařízení a tiskárny</b> v dialogovém okně.</li></ol>
Windows Vista/Vista x64	<ol style="list-style-type: none"><li>1. Klikněte na tlačítko <b>Start</b> ® <b>Ovládací panely</b> ® <b>Hardware a zvuk</b> ® <b>Tiskárny</b>.</li><li>2. Klikněte pravým tlačítkem myši na tiskárnu, která používá ovladač PS, a pak vyberte příkaz <b>Vlastnosti</b> v zobrazeném seznamu.</li><li>3. Klikněte na kartu <b>Konfigurace</b> a vyberte možnost <b>Získat informace z tiskárny</b>.</li><li>4. Klikněte na tlačítko <b>Použít</b> a potom na tlačítko <b>OK</b>.</li><li>5. Klikněte na kartu <b>Nastavení zařízení</b> a potom potvrďte konfiguraci zásobníku papíru <b>v položce Instalovatelné doplňky</b>.</li><li>6. Zavřete dialogové okno <b>Tiskárny</b>.</li></ol> <p>Pokud nemůžete získat informace o tiskárně automaticky pomocí <b>Získat informace z tiskárny</b>, zkuste následující postup:</p> <ol style="list-style-type: none"><li>1. Klikněte na kartu <b>Nastavení zařízení</b> a potom vyberte některý z dostupných zásobníků z <b>Konfigurace zásobníku papíru</b>.</li><li>2. Klikněte na tlačítko <b>Použít</b> a potom na tlačítko <b>OK</b>.</li><li>3. Zavřete dialogové okno <b>Tiskárny</b>.</li></ol>
Windows Server 2008/Server 2008 x64	<ol style="list-style-type: none"><li>1. Klikněte na tlačítko <b>Start</b> ® <b>Ovládací panely</b> ® <b>Tiskárny</b>.</li><li>2. Klikněte pravým tlačítkem myši na tiskárnu, která používá ovladač PS, a pak vyberte příkaz <b>Vlastnosti</b> v zobrazeném seznamu.</li><li>3. Klikněte na kartu <b>Konfigurace</b> a vyberte možnost <b>Získat informace z tiskárny</b>.</li><li>4. Klikněte na tlačítko <b>Použít</b> a potom na tlačítko <b>OK</b>.</li><li>5. Klikněte na kartu <b>Nastavení zařízení</b> a potom potvrďte konfiguraci zásobníku papíru <b>v položce Instalovatelné doplňky</b>.</li><li>6. Zavřete dialogové okno <b>Tiskárny</b>.</li></ol> <p>Pokud nemůžete získat informace o tiskárně automaticky pomocí <b>Získat informace z tiskárny</b>, zkuste následující postup:</p> <ol style="list-style-type: none"><li>1. Klikněte na kartu <b>Nastavení zařízení</b> a potom vyberte některý z dostupných zásobníků z <b>Konfigurace zásobníku papíru</b>.</li><li>2. Klikněte na tlačítko <b>Použít</b> a potom na tlačítko <b>OK</b>.</li><li>3. Zavřete dialogové okno <b>Tiskárny</b>.</li></ol>
Windows XP/XP x64/Server 2003/Server 2003 x64	<ol style="list-style-type: none"><li>1. Klikněte na tlačítko <b>Start</b> ® <b>Tiskárny a faxy</b>.</li><li>2. Klikněte pravým tlačítkem myši na tiskárnu, která používá ovladač PS, a pak vyberte příkaz <b>Vlastnosti</b> v zobrazeném seznamu.</li><li>3. Klikněte na kartu <b>Konfigurace</b> a vyberte možnost <b>Získat informace z tiskárny</b>.</li><li>4. Klikněte na tlačítko <b>Použít</b> a potom na tlačítko <b>OK</b>.</li><li>5. Klikněte na kartu <b>Nastavení zařízení</b> a potom potvrďte konfiguraci zásobníku papíru <b>v položce Instalovatelné doplňky</b>.</li><li>6. Zavřete <b>Tiskárny a faxy</b> v dialogovém okně.</li></ol> <p>Pokud nemůžete získat informace o tiskárně automaticky pomocí <b>Získat informace z tiskárny</b>, zkuste následující postup:</p>

	<ol style="list-style-type: none"> <li>1. Klikněte na kartu <b>Nastavení zařízení</b> a potom vyberte některý z dostupných zásobníků z <b>Konfigurace zásobníku papíru</b>.</li> <li>2. Klikněte na tlačítko <b>Použít</b> a potom na tlačítko <b>OK</b>.</li> <li>3. Zavřete <b>Tiskárny a faxy</b> v dialogovém okně.</li> </ol>
Windows 2000	<ol style="list-style-type: none"> <li>1. Klikněte na tlačítko <b>Start</b> ® <b>Nastavení</b> ® <b>Tiskárny</b>.</li> <li>2. Klikněte pravým tlačítkem myši na tiskárnu, která používá ovladač PS, a pak vyberte příkaz <b>Vlastnosti</b> v zobrazeném seznamu.</li> <li>3. Klikněte na kartu <b>Konfigurace</b> a vyberte možnost <b>Získat informace z tiskárny</b>.</li> <li>4. Klikněte na tlačítko <b>Použít</b> a potom na tlačítko <b>OK</b>.</li> <li>5. Klikněte na kartu <b>Nastavení zařízení</b> a potom potvrďte konfiguraci zásobníku papíru v položce <b>Instalovatelné doplňky</b>.</li> <li>6. Zavřete dialogové okno <b>Tiskárny</b>.</li> </ol> <p>Pokud nemůžete získat informace o tiskárně automaticky pomocí <b>Získat informace z tiskárny</b>, zkuste následující postup:</p> <ol style="list-style-type: none"> <li>1. Klikněte na kartu <b>Nastavení zařízení</b> a potom vyberte některý z dostupných zásobníků z <b>Konfigurace zásobníku papíru</b>.</li> <li>2. Klikněte na tlačítko <b>Použít</b> a potom na tlačítko <b>OK</b>.</li> <li>3. Zavřete dialogové okno <b>Tiskárny</b>.</li> </ol>
Mac OS® X 10.5.x	<ol style="list-style-type: none"> <li>1. Zvolte <b>Print &amp; Fax</b> v <b>System Preferences</b>.</li> <li>2. Vyberte tiskárnu v seznamu <b>Printers</b> a klikněte na položku <b>Options &amp; Supplies</b>.</li> <li>3. Vyberte <b>Driver</b>, vyberte doplňky, které byly nainstalovány na tiskárnu, a klikněte na tlačítko <b>OK</b>.</li> </ol>
Mac OS X 10.3.x/10.4.x	<ol style="list-style-type: none"> <li>1. Vyberte tiskárnu z obrazovky <b>Printer List</b> v <b>Print Center</b> (nebo <b>Printer Setup Utility</b>).</li> <li>2. Klikněte na <b>Printers</b> v <b>Print Center</b> (nebo <b>Printer Setup Utility</b>) a zvolte <b>Show Info</b>.</li> <li>3. Zvolte <b>Installable Options</b> a vyberte možnosti, které byly nainstalovány v tiskárně, a potom klikněte na tlačítko <b>Apply changes</b>.</li> </ol>
Mac OS 9	<ol style="list-style-type: none"> <li>1. Vyberte <b>stolní tiskárnu vztahující se k modelu</b>.</li> <li>2. Klikněte na <b>Printing</b> v menu <b>System</b> a zvolte <b>Change Setup</b>.</li> <li>3. Zvolte <b>Paper Tray Configuration</b> v nabídce <b>Change</b>.</li> <li>4. Vyberte možnost, která byla nainstalována na tiskárnu v menu <b>To</b>, a potom klikněte na tlačítko <b>OK</b>.</li> </ol>

## Instalace podavače pro 550 listů a podavače pro 1100 listů

1. Vypněte tiskárnu a odpojte napájecí kabel. Potom odpojte všechny kabely ze zadní strany tiskárny.
2. Zabrzděte dvě kolečka na přední straně podavače pro 1100 listů.

 **UPOZORNĚNÍ:** Pokud brzdy špatně zajistíte, může se tiskárna dát nečekaně do pohybu, což vede ke zranění osob.

 **POZNÁMKA:** Pro snazší a bezpečnější zabrzdění, zatlačte podavač pro 1100 listů dozadu tak, aby kolečka s brzdami směřovala dopředu.

3. Vytáhněte zásobník až na doraz. Lehce nadzvedněte předeček a vyjměte jej.
4. Zvedněte podavač pro 550 listů a srovnejte tři kolíky podavače pro 1100 listů s otvory ve spodní části podavače pro 550 listů.  
Při zvedání podavače pro 550 listů uchopte podavač, jak je znázorněno na obrázku.

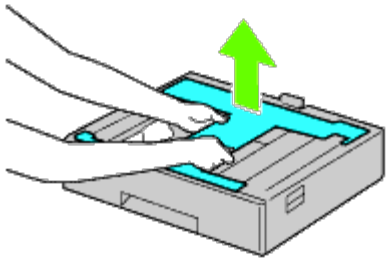

**⚠ UPOZORNĚNÍ:** Při manipulaci s podavačem pro 550 listů, neuchopujte za oblast znázorněnou v následujícím obrázku:

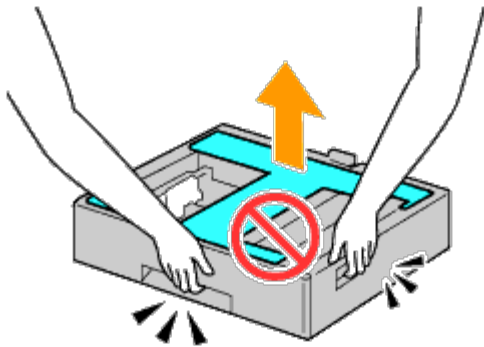

5. Jemně nasadíte podavač pro 550 listů na podavač pro 110 listů.
6. Utáhněte dva šrouby dodávané k podavači pomocí mince nebo šroubováku.
7. Zvedněte tiskárnu a srovnejte tři kolíky na podavači pro 550 listů s otvory ve spodní části tiskárny. Jemně nasadíte tiskárnu na podavač pro 550 listů.

**⚠ POZOR:** Je potřeba tří lidí ke zvednutí tiskárny.

**⚠ UPOZORNĚNÍ:** Dbejte na to, aby se vám prsty nezachytily mezi tiskárnu a podavač.

8. Vytáhněte zásobník až na doraz. Lehce nadzvedněte předeek a vyjměte jej.
9. Utáhněte dva šrouby dodávané k podavači pomocí mince nebo šroubováku.
10. Zajistěte tiskárnu a podavač pro 550 listů plastovou svorkou a dlouhým šroubem dodávaným k podavači.

**🔧 POZNÁMKA:** Pokud máte dva podavače pro 550 listů, opakujte [krok 4](#) až [krok 10](#).

11. Vložte zásobník do tiskárny.
12. Vyjměte zásobník z podavače pro 550 listů a podavače pro 1100 listů.
13. Nastavte vodítka šířky velikosti papíru, který má být vložen.
14. Nastavte vodítka délky papíru, který má být vložen.
15. Vložte papír do zásobníku doporučenou tiskovou stranou nahoru.
16. Vraťte zásobník do podavače.
17. Připojte napájecí kabel k tiskárně a potom do zásuvky.
18. Upevněte napájecí kabel na tiskárnu plastovou sponou.

19. Zapněte tiskárnu.



 **POZNÁMKA:** Pokud se zobrazí zpráva, která oznamuje, abyste provedli úvodní nastavení na ovládacím panelu, vždy tak učiňte.

 **POZNÁMKA:** Tiskárna automaticky detekuje připojený zásobník, ale nerozezná typ papíru.

20. Vytiskněte stránku nastavení tiskárny - tím ověříte, zda je podavač pro 550 listů a podavač pro 1100 listů správně nainstalován, řiďte se podle pokynů níže. Viz "[Tisk stránky nastavení tiskárny](#)."

## Tisk stránky nastavení tiskárny

### Při použití ovládacího panelu

- a. Stiskněte tlačítko **Menu**.
- b. Zajistěte, aby **Report/List** byl zvýrazněn, a poté stiskněte  (**Set**) tlačítko. Zobrazí se **Printer Setting**.
- c. Stiskněte  (**Set**) tlačítko.  
Stránka nastavení tiskárny je vytištěna.
- d. Ověřte, že **podavač pro 550 listů a 1100 listů** je uveden v nastavení tiskárny pod **Printer Options**.  
Není-li podavač na seznamu, vypněte tiskárnu, odpojte napájecí kabel a znovu nainstalujte podavač pro 550 listů a podavač pro 1100 listů.

### Při použití konfigurace tiskárny Dell™ pomocí webového prohlížeče

- a. Spusťte **konfiguraci tiskárny Dell pomocí webového prohlížeče**.
  - 1) Otevřete webový prohlížeč.
  - 2) Zadejte IP adresu tiskárny ve webovém prohlížeči.  
Viz "[Konfigurace tiskárny Dell pomocí webového prohlížeče](#)."
- b. Zvolte **Printer Settings**.
- c. Klikněte na kartu **Printer Settings Report**.
- d. Zvolte **Reports**.
- e. Klikněte na tlačítko **Start** na **Printer Settings**.  
Zpráva o nastavení tiskárny je vytištěna.
- f. Ověřte, **zda podavač pro 550 listů a podavač pro 1100 listů** je uveden v nastavení tiskárny.  
Není-li podavač na seznamu, vypněte tiskárnu, odpojte napájecí kabel a znovu nainstalujte podavač pro 550 listů a podavač pro 1100 listů.

21. Po vložení papíru do instalovaného zásobníku, určete typ papíru pomocí ovládacího panelu tiskárny:

- a. Stiskněte tlačítko **Menu**.
- b. Stiskněte ✓ tlačítko, až bude zvýrazněna položka **Tray Settings**, stiskněte ✓ (**Set**) tlačítko.
- c. Stiskněte ✓ tlačítko, až bude zvýrazněn připojený zásobník, stiskněte ✓ (**Set**) tlačítko.
- d. Zajistěte, aby **Paper Type** byl zvýrazněn, a pak stiskněte ✓ (**Set**) tlačítko.
- e. Stiskněte ✓ tlačítko, až bude zvýrazněn typ papíru připojeného zásobníku, stiskněte ✓ (**Set**) tlačítko.
- f. Ujistěte se, že zvolený typ papíru je označen, a pak stiskněte tlačítko **Menu**.

 **POZNÁMKA:** Pokud jste nainstalovali podavač pro 550 listů a podavač pro 1100 listů až po instalaci ovladače tiskárny, aktualizujte ovladače podle pokynů pro každý operační systém. Je-li tiskárna v síti, aktualizujte ovladače pro každého klienta.  
Pro dokončení instalace příslušenství musí být ovladač tiskárny aktualizován, aby jej detekoval.

## Aktualizace ovladače pro detekci podavače pro 550 listů a podavače pro 1100 listů

### Při použití PCL / XPS Driver

 **POZNÁMKA:** XPS ovladač je podporován následujícími operačními systémy: Windows® 7, Windows 7 x64, Windows Vista®, Windows Vista x64, Windows® Server 2008 R2 x64, Windows Server 2008 a Windows Server 2008 x64.

Windows® 7/Windows 7 x64/Windows Server® 2008 R2 x64	<ol style="list-style-type: none"> <li>1. Klikněte na tlačítko <b>Start® Zařízení a tiskárny</b>.</li> <li>2. Klikněte pravým tlačítkem myši na ikonu tiskárny a zvolte <b>Vlastnosti tiskárny</b>.</li> <li>3. Když používáte PCL ovladač, klikněte na kartu <b>Možnosti</b> a poté vyberte <b>Získat informace z tiskárny</b>. Když používáte XPS ovladač, klikněte na kartu <b>Možnosti</b> a pak se ujistěte, že je <b>povolena obousměrná komunikace</b>, zaškrťovací políčko je zaškrtnuto. Pokud ne, zaškrtněte toto políčko.</li> <li>4. Klikněte na tlačítko <b>Použít</b> a potom na tlačítko <b>OK</b>.</li> <li>5. Zavřete <b>Zařízení a tiskárny</b> v dialogovém okně.</li> </ol>
Windows Vista®/Vista x64	<ol style="list-style-type: none"> <li>1. Klikněte na tlačítko <b>Start® Ovládací panely® Hardware a zvuk® Tiskárny</b>.</li> <li>2. Klikněte pravým tlačítkem myši na ikonu tiskárny a zvolte <b>Vlastnosti</b>.</li> <li>3. Když používáte PCL ovladač, klikněte na kartu <b>Možnosti</b> a poté vyberte <b>Získat informace z tiskárny</b>. Když používáte XPS ovladač, klikněte na kartu <b>Možnosti</b> a pak se ujistěte, že je <b>povolena obousměrná komunikace</b>, zaškrťovací políčko je zaškrtnuto. Pokud ne, zaškrtněte toto políčko.</li> <li>4. Klikněte na tlačítko <b>Použít</b> a potom na tlačítko <b>OK</b>.</li> <li>5. Zavřete dialogové okno <b>Tiskárny</b>.</li> </ol>
Windows Server 2008/Server 2008 x64	<ol style="list-style-type: none"> <li>1. Klikněte na tlačítko <b>Start® Ovládací panely® Tiskárny</b>.</li> <li>2. Klikněte pravým tlačítkem myši na ikonu tiskárny a zvolte <b>Vlastnosti</b>.</li> <li>3. Když používáte PCL ovladač, klikněte na kartu <b>Možnosti</b> a poté vyberte <b>Získat informace z tiskárny</b>. Když používáte XPS ovladač, klikněte na kartu <b>Možnosti</b> a pak se ujistěte, že je <b>povolena obousměrná komunikace</b>, zaškrťovací políčko je zaškrtnuto. Pokud ne, zaškrtněte toto políčko.</li> <li>4. Klikněte na tlačítko <b>Použít</b> a potom na tlačítko <b>OK</b>.</li> <li>5. Zavřete dialogové okno <b>Tiskárny</b>.</li> </ol>



Windows XP/XP x64/Server 2003/Server 2003 x64	<ol style="list-style-type: none"> <li>1. Klikněte na tlačítko <b>Start</b> ® <b>Tiskárny a faxy</b>.</li> <li>2. Klikněte pravým tlačítkem myši na tiskárnu a zvolte <b>Vlastnosti</b>.</li> <li>3. Když používáte PCL ovladač, klikněte na kartu <b>Možnosti</b> a poté vyberte <b>Získat informace z tiskárny</b>.</li> <li>4. Klikněte na tlačítko <b>Použít</b> a potom na tlačítko <b>OK</b>.</li> <li>5. Zavřete <b>Tiskárny a faxy</b> v dialogovém okně.</li> </ol>
Windows 2000	<ol style="list-style-type: none"> <li>1. Klikněte na tlačítko <b>Start</b> ® <b>Nastavení</b> ® <b>Tiskárny</b>.</li> <li>2. Klikněte pravým tlačítkem myši na tiskárnu a zvolte <b>Vlastnosti</b>.</li> <li>3. Když používáte PCL ovladač, klikněte na kartu <b>Možnosti</b> a poté vyberte <b>Získat informace z tiskárny</b>.</li> <li>4. Klikněte na tlačítko <b>Použít</b> a potom na tlačítko <b>OK</b>.</li> <li>5. Zavřete dialogové okno <b>Tiskárny</b>.</li> </ol>

Pokud informace o tiskárně nejsou aktualizovány automaticky po kliknutí na **Získat informace z tiskárny**, postupujte takto:

1. Když používáte PCL ovladač, klikněte na kartu **Možnosti** a vyberte některý z dostupných zásobníků z **Konfigurace zásobníku papíru**.  
Když používáte XPS ovladač, klikněte na kartu **Možnosti** a potom odstraňte zaškrtnutí z **Povolit oboustrannou komunikaci** v zaškrtačím políčku.  
**Vyberte některý z dostupných zásobníků z Konfigurace zásobníku papíru.**
2. Klikněte na tlačítko **Použít** a potom na tlačítko **OK**.
3. Zavřete aktivní dialogové okno, které se zobrazí.

## Při použití PS Driver

Windows 7/Windows 7 x64/Server 2008 R2 x64	<ol style="list-style-type: none"> <li>1. Klikněte na tlačítko <b>Start</b> ® <b>Zařízení a tiskárny</b>.</li> <li>2. Klikněte pravým tlačítkem myši na tiskárnu, která používá ovladač PS, a pak zvolte <b>Vlastnosti tiskárny</b> v zobrazeném seznamu.</li> <li>3. Klikněte na kartu <b>Konfigurace</b> a vyberte možnost <b>Získat informace z tiskárny</b>.</li> <li>4. Klikněte na tlačítko <b>Použít</b> a potom na tlačítko <b>OK</b>.</li> <li>5. Klikněte na kartu <b>Nastavení zařízení</b> a potom potvrďte konfiguraci zásobníku papíru <b>v položce Instalovatelné doplňky</b>.</li> <li>6. Zavřete <b>Zařízení a tiskárny</b> v dialogovém okně.</li> </ol> <p>Pokud nemůžete získat informace o tiskárně automaticky pomocí <b>Získat informace z tiskárny</b>, zkuste následující postup:</p> <ol style="list-style-type: none"> <li>1. Klikněte na kartu <b>Nastavení zařízení</b> a potom vyberte některý z dostupných zásobníků z <b>Konfigurace zásobníku papíru</b>.</li> <li>2. Klikněte na tlačítko <b>Použít</b> a potom na tlačítko <b>OK</b>.</li> <li>3. Zavřete <b>Zařízení a tiskárny</b> v dialogovém okně.</li> </ol>
Windows Vista/Vista x64	<ol style="list-style-type: none"> <li>1. Klikněte na tlačítko <b>Start</b> ® <b>Ovládací panely</b> ® <b>Hardware a zvuk</b> ® <b>Tiskárny</b>.</li> <li>2. Klikněte pravým tlačítkem myši na tiskárnu, která používá ovladač PS, a pak vyberte příkaz <b>Vlastnosti</b> v zobrazeném seznamu.</li> <li>3. Klikněte na kartu <b>Konfigurace</b> a vyberte možnost <b>Získat informace z tiskárny</b>.</li> <li>4. Klikněte na tlačítko <b>Použít</b> a potom na tlačítko <b>OK</b>.</li> <li>5. Klikněte na kartu <b>Nastavení zařízení</b> a potom potvrďte konfiguraci zásobníku papíru <b>v položce Instalovatelné doplňky</b>.</li> <li>6. Zavřete dialogové okno <b>Tiskárny</b>.</li> </ol> <p>Pokud nemůžete získat informace o tiskárně automaticky pomocí <b>Získat informace z tiskárny</b>, zkuste následující postup:</p> <ol style="list-style-type: none"> <li>1. Klikněte na kartu <b>Nastavení zařízení</b> a potom vyberte některý z dostupných zásobníků z <b>Konfigurace zásobníku papíru</b>.</li> <li>2. Klikněte na tlačítko <b>Použít</b> a potom na tlačítko <b>OK</b>.</li> <li>3. Zavřete dialogové okno <b>Tiskárny</b>.</li> </ol>
Windows Server 2008/Server	<ol style="list-style-type: none"> <li>1. Klikněte na tlačítko <b>Start</b> ® <b>Ovládací panely</b> ® <b>Tiskárny</b>.</li> </ol>

2008 x64	<ol style="list-style-type: none"> <li>Klikněte pravým tlačítkem myši na tiskárnu, která používá ovladač PS, a pak vyberte příkaz <b>Vlastnosti</b> v zobrazeném seznamu.</li> <li>Klikněte na kartu <b>Konfigurace</b> a vyberte možnost <b>Získat informace z tiskárny</b>.</li> <li>Klikněte na tlačítko <b>Použít</b> a potom na tlačítko <b>OK</b>.</li> <li>Klikněte na kartu <b>Nastavení zařízení</b> a potom potvrďte konfiguraci zásobníku papíru v položce <b>Instalovatelné doplňky</b>.</li> <li>Zavřete dialogové okno <b>Tiskárny</b>.</li> </ol> <p>Pokud nemůžete získat informace o tiskárně automaticky pomocí <b>Získat informace z tiskárny</b>, zkuste následující postup:</p> <ol style="list-style-type: none"> <li>Klikněte na kartu <b>Nastavení zařízení</b> a potom vyberte některý z dostupných zásobníků z <b>Konfigurace zásobníku papíru</b>.</li> <li>Klikněte na tlačítko <b>Použít</b> a potom na tlačítko <b>OK</b>.</li> <li>Zavřete dialogové okno <b>Tiskárny</b>.</li> </ol>
Windows XP/XP x64/Server 2003/Server 2003 x64	<ol style="list-style-type: none"> <li>Klikněte na tlačítko <b>Start</b> ® <b>Tiskárny a faxy</b>.</li> <li>Klikněte pravým tlačítkem myši na tiskárnu, která používá ovladač PS, a pak vyberte příkaz <b>Vlastnosti</b> v zobrazeném seznamu.</li> <li>Klikněte na kartu <b>Konfigurace</b> a vyberte možnost <b>Získat informace z tiskárny</b>.</li> <li>Klikněte na tlačítko <b>Použít</b> a potom na tlačítko <b>OK</b>.</li> <li>Klikněte na kartu <b>Nastavení zařízení</b> a potom potvrďte konfiguraci zásobníku papíru v položce <b>Instalovatelné doplňky</b>.</li> <li>Zavřete <b>Tiskárny a faxy</b> v dialogovém okně.</li> </ol> <p>Pokud nemůžete získat informace o tiskárně automaticky pomocí <b>Získat informace z tiskárny</b>, zkuste následující postup:</p> <ol style="list-style-type: none"> <li>Klikněte na kartu <b>Nastavení zařízení</b> a potom vyberte některý z dostupných zásobníků z <b>Konfigurace zásobníku papíru</b>.</li> <li>Klikněte na tlačítko <b>Použít</b> a potom na tlačítko <b>OK</b>.</li> <li>Zavřete <b>Tiskárny a faxy</b> v dialogovém okně.</li> </ol>
Windows 2000	<ol style="list-style-type: none"> <li>Klikněte na tlačítko <b>Start</b> ® <b>Nastavení</b> ® <b>Tiskárny</b>.</li> <li>Klikněte pravým tlačítkem myši na tiskárnu, která používá ovladač PS, a pak vyberte příkaz <b>Vlastnosti</b> v zobrazeném seznamu.</li> <li>Klikněte na kartu <b>Konfigurace</b> a vyberte možnost <b>Získat informace z tiskárny</b>.</li> <li>Klikněte na tlačítko <b>Použít</b> a potom na tlačítko <b>OK</b>.</li> <li>Klikněte na kartu <b>Nastavení zařízení</b> a potom potvrďte konfiguraci zásobníku papíru v položce <b>Instalovatelné doplňky</b>.</li> <li>Zavřete dialogové okno <b>Tiskárny</b>.</li> </ol> <p>Pokud nemůžete získat informace o tiskárně automaticky pomocí <b>Získat informace z tiskárny</b>, zkuste následující postup:</p> <ol style="list-style-type: none"> <li>Klikněte na kartu <b>Nastavení zařízení</b> a potom vyberte některý z dostupných zásobníků z <b>Konfigurace zásobníku papíru</b>.</li> <li>Klikněte na tlačítko <b>Použít</b> a potom na tlačítko <b>OK</b>.</li> <li>Zavřete dialogové okno <b>Tiskárny</b>.</li> </ol>
Mac OS® X 10.5.x	<ol style="list-style-type: none"> <li>Zvolte <b>Print &amp; Fax</b> v <b>System Preferences</b>.</li> <li>Vyberte tiskárnu v seznamu <b>Printers</b> a klikněte na položku <b>Options &amp; Supplies</b>.</li> <li>Vyberte <b>Driver</b>, vyberte doplňky, které byly nainstalovány na tiskárny, a klikněte na tlačítko <b>OK</b>.</li> </ol>
Mac OS X 10.3.x/10.4.x	<ol style="list-style-type: none"> <li>Vyberte tiskárnu z obrazovky <b>Printer List</b> v <b>Print Center</b> (nebo <b>Printer Setup Utility</b>).</li> <li>Klikněte na <b>Printers</b> v <b>Print Center</b> (nebo <b>Printer Setup Utility</b>) a zvolte <b>Show Info</b>.</li> <li>Zvolte <b>Installable Options</b> a vyberte možnosti, které byly nainstalovány v tiskárně, a potom klikněte na tlačítko <b>Apply changes</b>.</li> </ol>
Mac OS 9	<ol style="list-style-type: none"> <li>Vyberte <b>stolní tiskárnu vztahující se k modelu</b>.</li> <li>Klikněte na <b>Printing</b> v menu <b>System</b> a zvolte <b>Change Setup</b>.</li> <li>Zvolte <b>Paper Tray Configuration</b> v nabídce <b>Change</b>.</li> <li>Vyberte možnost, která byla nainstalována na tiskárnu v menu <b>To</b>, a potom klikněte na tlačítko <b>OK</b>.</li> </ol>

## Instalace výstupního expandéru

- ⚠ UPOZORNĚNÍ:** Pokud budete instalovat výstupní expandér až po nastavení tiskárny, ujistěte se, že tiskárna je vypnutá, odpojte napájecí kabel a odpojte všechny kabely ze zadní strany tiskárny před dokončením těchto úkolů.
- ⚠ POZOR:** Vždy uchopte a držte výstupní expandér podle návodu, když s ním manipulujete. Pokud tak neučiníte, může vám upadnout, což může vést ke zranění.
- ⚠ UPOZORNĚNÍ:** Po instalaci výstupního expandéru vizuálně zkontrolujte, zda byl expandér připojen správně. Nesprávná instalace výstupního expandéru může způsobit jeho pád a způsobit zranění.
- ⚠ UPOZORNĚNÍ:** Při manipulaci s tiskárnou odpojte výstupní expandér od tiskárny. Pokud tak neučiníte, může se oddělit a jeho pád může způsobit újmu na zdraví.

1. Vypněte tiskárnu a odpojte napájecí kabel. Potom odpojte všechny kabely ze zadní strany tiskárny.
2. Odstraňte veškerý obalový materiál z výstupního expandéru, s výjimkou kartonu. Neodstraňujte ochranný kartonový kryt před dokončením instalace.

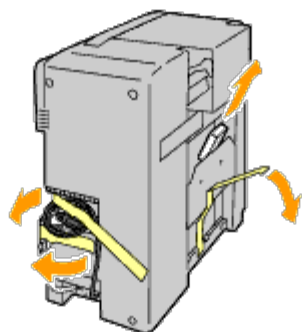
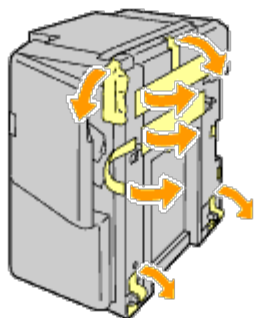

3. Umístěte výstupní expandér na levou stranu tiskárny.

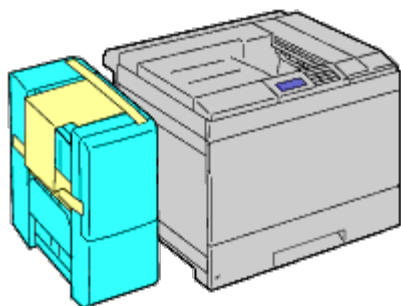

**⚠ POZOR:** Při zvedání výstupního expandéru, vždy držte v místech, jak je uvedeno níže.

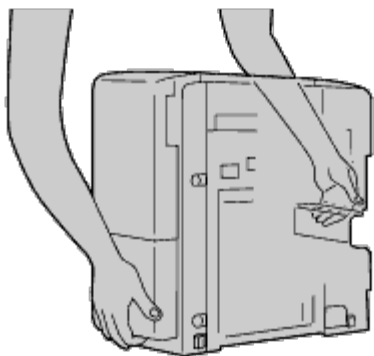

4. Lehce otevřete zásobník 1.

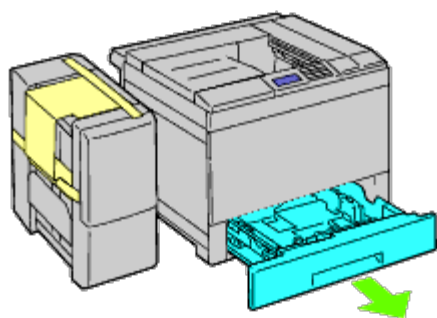

5. Otevřete přední kryt.

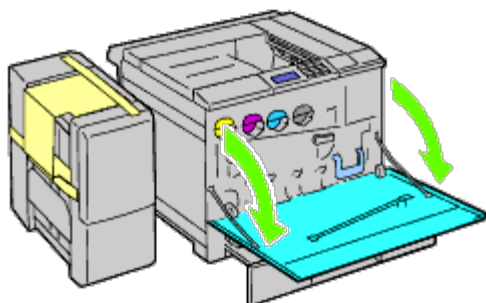

6. Uchopte pásek horního panelu a lehce ji vytáhněte ven, a vytáhněte panel dopředu a odstraňte jej z tiskárny. Opakujte postup na spodním panelu.

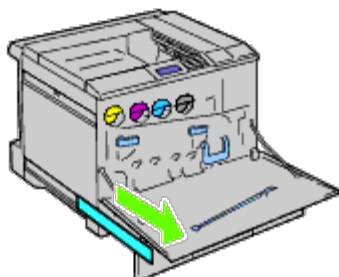
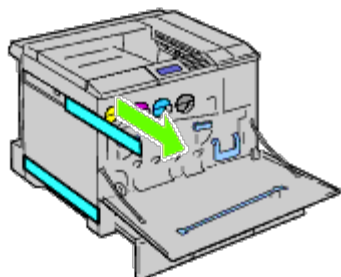
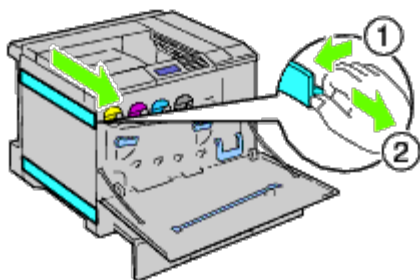

7. Zavřete přední kryt tiskárny.

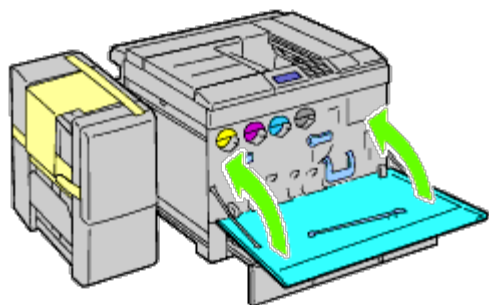

8. Vložte zásobník do tiskárny a zatlačte jej až na doraz.

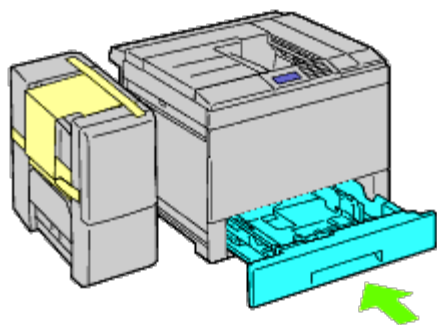

9. Stiskněte pojistku pro otevření středu výstupního zásobníku a zvedněte zásobník, abyste jej odstranili z tiskárny.

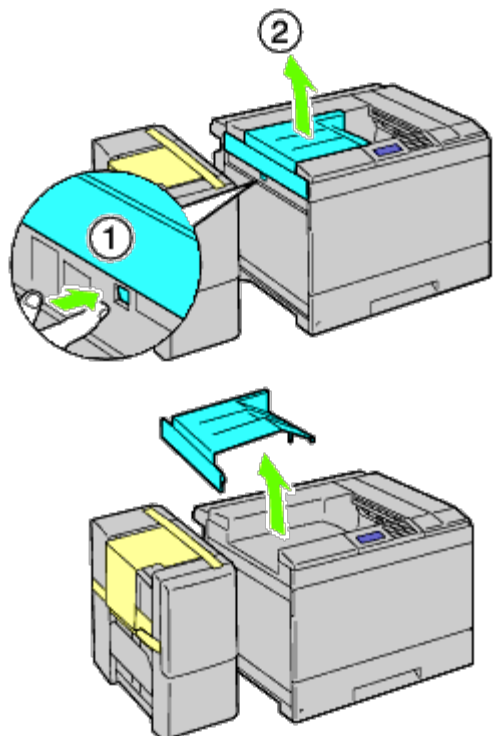

10. Umístěte dopravní H jednotku na tiskárnu.

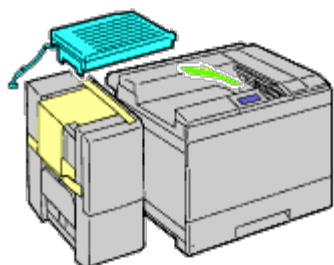

11. Připevněte držák, jak je znázorněno na obrázku níže.

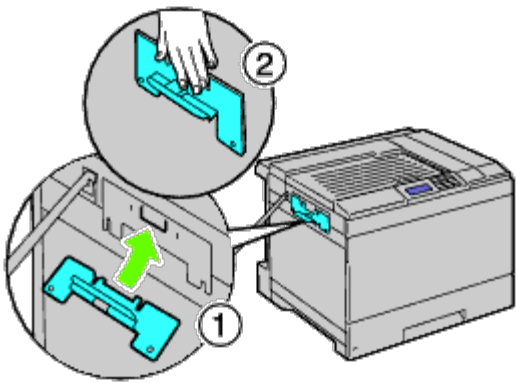

12. Nejdříve volně utáhněte šroub na pravé straně pro pozdější úpravy. Potom utáhněte další šroub vlevo, a pak dotáhněte pravý šroub.

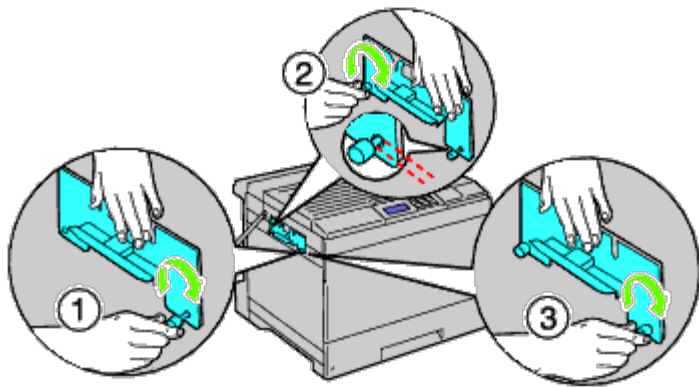

13. Připevněte plastové svorky k tiskárně pro zabezpečení kabelů.

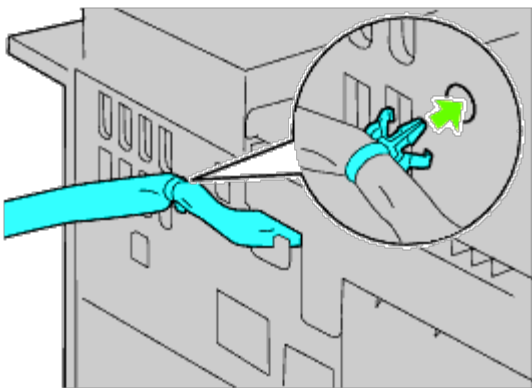

14. Zvedněte výstupní expandér, srovnejte otvor na expandéru s držákem, a potom zahákněte expandér na držák. Chcete-li správně připevnit expandér k tiskárně, vyvíjte tlak na expandér rukama ve směru, jak je zobrazeno na obrázku.

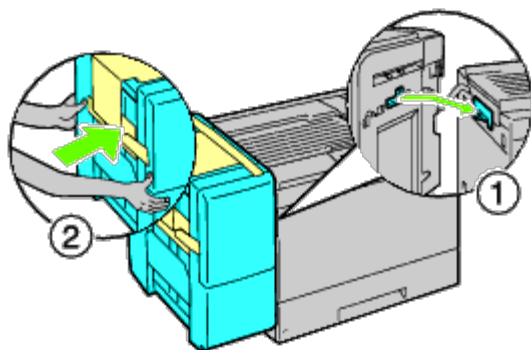

**⚠ POZOR:** Vždy držte v označených místech při zvedání výstupního expandéru.

**⚠ UPOZORNĚNÍ:** Zkontrolujte prostor mezi tiskárnou a výstupním expandérem a ujistěte se, že expandér je připojen správně. Pokud není výstupní expandér připevněn k tiskárně správně, odpojte a nainstalujte jej znovu.

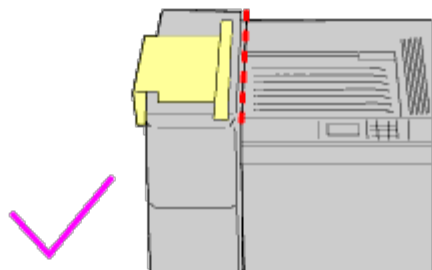
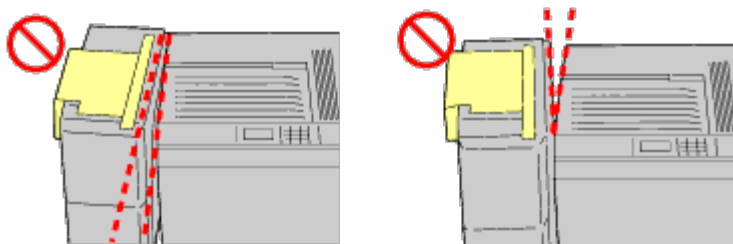

15. Odstraňte ochranný kartonový kryt z výstupního expandéru, a pak připevněte držák výstupního papíru na výstupní expandér. Nejdříve srovnejte připojovací stranu držáku do tiskárny. Potom zasuňte držák dolů, dokud jeho dvě pojistky nezapadnou do otvorů na kovovém panelu, jak je znázorněno na obrázku.



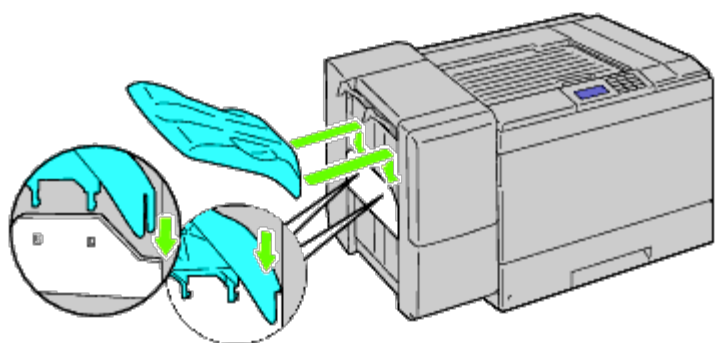
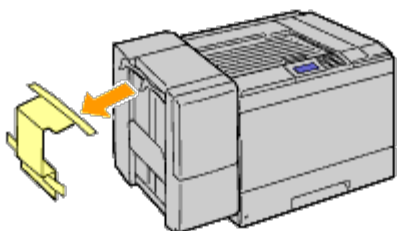
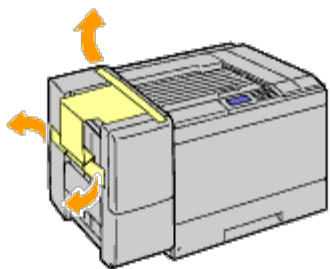

16. Připevněte díly, jak je znázorněno na obrázku níže.

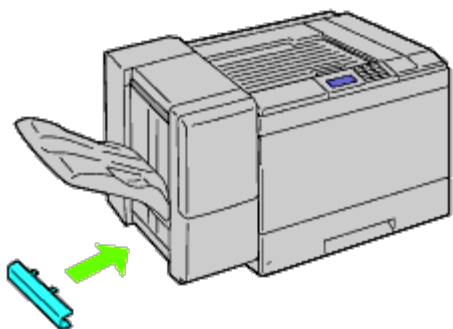
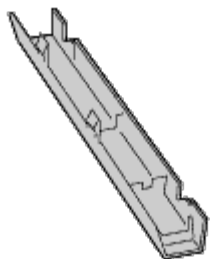

17. Odstraňte kryt konektoru z tiskárny.

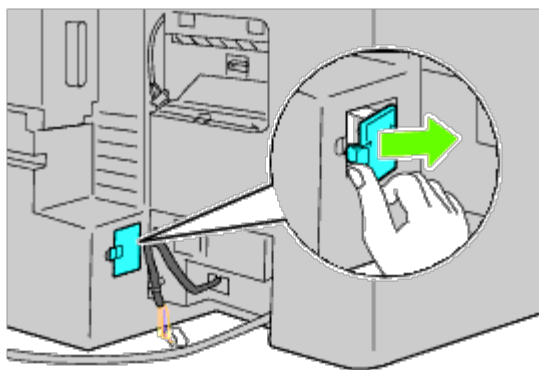

18. Propojte konektory a potom připojte plastové svorky k tiskárně pro zabezpečení kabelů.

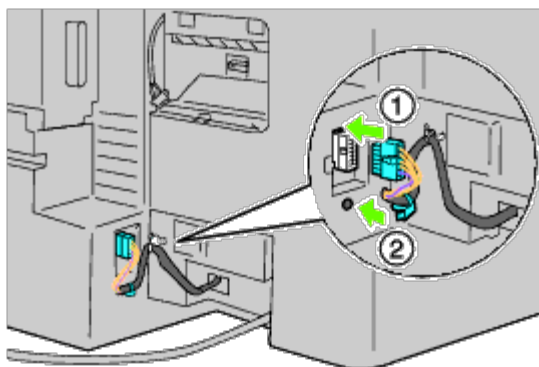

19. Nasadte kryt konektoru 2.

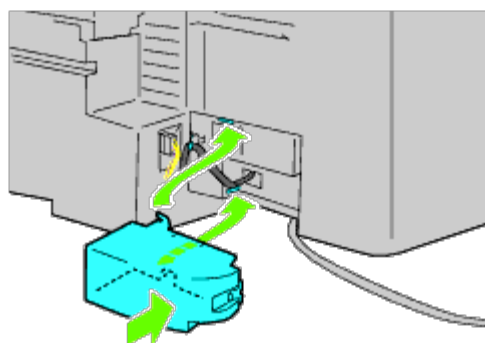

**UPOZORNĚNÍ:** Vždy mějte napájecí kabel stranou od krytu konektoru.

20. Propojte konektory a potom připojte plastovou svorku k tiskárně pro zabezpečení kabelů.

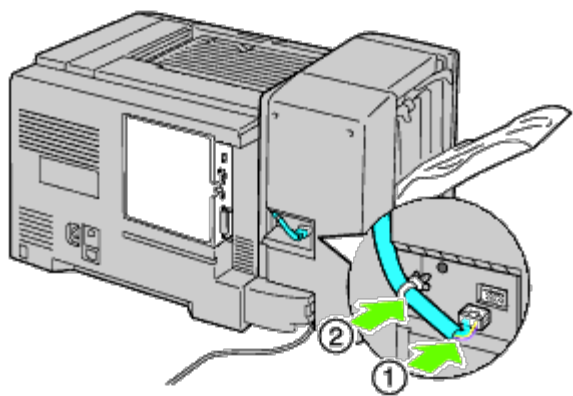

21. Nasadte kryt konektoru 1.  
Nejdříve připojte levou stranu krytu konektoru 1 do tiskárny. Pak zavřete kryt 1, jak je znázorněno na obrázku.

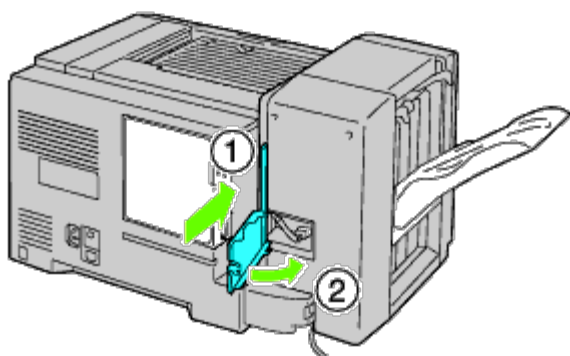

22. Připojte napájecí kabel výstupního expandéru k tiskárně, jak je znázorněno na obrázku.

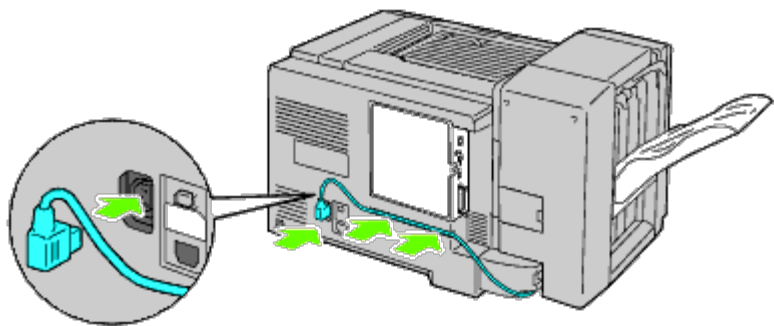

23. Otevřete přední dveře výstupního expandéru.

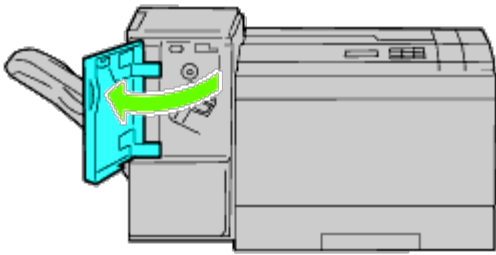

24. Odstraňte obalový materiál z kazety sešivačky.

 **POZNÁMKA:** Ujistěte se, že kovová část je v dolní pozici, jak je znázorněno na obrázku níže.

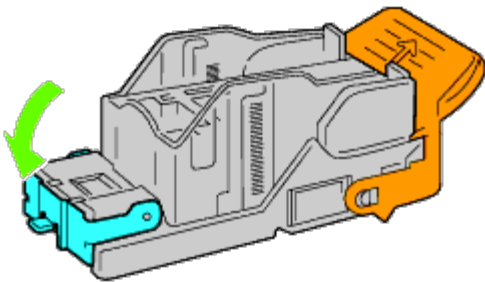

25. Vložte kazetu sešivačky do výstupního expandéru.

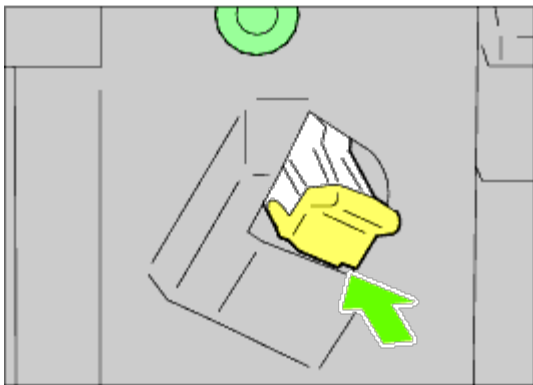

26. Zavřete přední dveře výstupního expandéru.

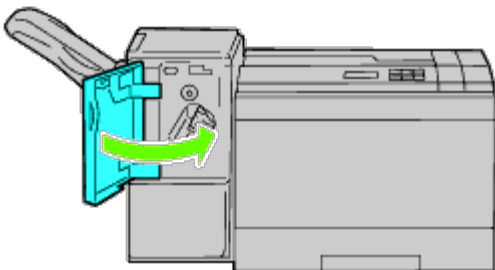

27. Zapněte tiskárnu.

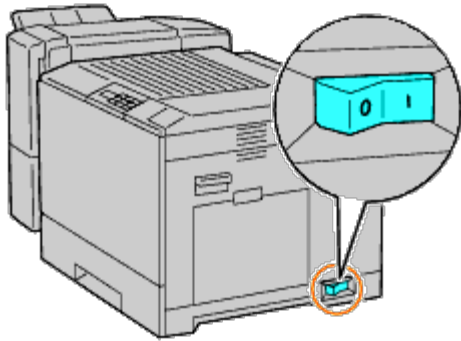

**POZNÁMKA:** Pokud se zobrazí zpráva, která oznamuje, abyste provedli úvodní nastavení na ovládacím panelu, vždy tak učiňte.

28. Vytiskněte stránku nastavení tiskárny, abyste si ověřili, že výstupní expandér je správně nainstalován, podle pokynů níže. Viz "[Tisk stránky nastavení tiskárny.](#)"

## Tisk stránky nastavení tiskárny

### Při použití ovládacího panelu

- a. Stiskněte tlačítko **Menu**.
- b. Zajistěte, aby **Report/List** byl zvýrazněn, a poté stiskněte ✓ (**Set**) tlačítko. Zobrazí se **Printer Setting**.
- c. Stiskněte ✓ (**Set**) tlačítko.  
Stránka nastavení tiskárny je vytištěna.
- d. Ověřte, že **výstupní expandér** je uveden v nastavení tiskárny pod **Printer Options**.

Není-li výstupní expandér na seznamu, vypněte tiskárnu, odpojte napájecí kabel a znovu nainstalujte výstupní expandér.

### Při použití konfigurace tiskárny Dell™ pomocí webového prohlížeče

- a. Spusťte **konfiguraci tiskárny Dell pomocí webového prohlížeče**.
  - 1) Otevřete webový prohlížeč.
  - 2) Zadejte IP adresu tiskárny ve webovém prohlížeči.  
Viz "[Konfigurace tiskárny Dell pomocí webového prohlížeče.](#)"
- b. Zvolte **Printer Settings**.
- c. Klikněte na kartu **Printer Settings Report**.
- d. Zvolte **Reports**.
- e. Klikněte na tlačítko **Start** na **Printer Settings**.

Zpráva o nastavení tiskárny je vytištěna.

f. Ověřte, zda **výstupní expandér** je uveden v nastavení tiskárny.

Není-li výstupní expandér na seznamu, vypněte tiskárnu, odpojte napájecí kabel a znovu nainstalujte výstupní expandér.

 **POZNÁMKA:** Pokud jste nainstalovali výstupní expandér až po instalaci ovladače tiskárny, aktualizujte ovladače podle pokynů pro každý operační systém. Je-li tiskárna v síti, aktualizujte ovladače pro každého klienta. Pro dokončení instalace příslušenství musí být ovladač tiskárny aktualizován, aby jej detekoval.

 **POZNÁMKA:** Výstupní expandér může být specifikován ovladačem tiskárny pouze tehdy, když doplňkový pevný disk nebo RAM disk je k dispozici na ovladačích tiskárny.

 **POZNÁMKA:** Pokud používáte XPS ovladač, následující nastavení nejsou nutná.

## Aktualizace ovladače k rozeznání výstupního expandéru

### Při použití PCL ovladače:

Windows® 7/Windows 7 x64/Windows Server® 2008 R2 x64	<ol style="list-style-type: none"><li>1. Klikněte na tlačítko <b>Start® Zařízení a tiskárny</b>.</li><li>2. Klikněte pravým tlačítkem myši na ikonu tiskárny a zvolte <b>Vlastnosti tiskárny</b>.</li><li>3. Klikněte na kartu <b>Možnosti</b> a poté vyberte <b>Získat informace z tiskárny</b>.</li><li>4. Klikněte na tlačítko <b>Použít</b> a potom na tlačítko <b>OK</b>.</li><li>5. Zavřete <b>Zařízení a tiskárny</b> v dialogovém okně.</li></ol>
Windows Vista®/Vista x64	<ol style="list-style-type: none"><li>1. Klikněte na tlačítko <b>Start® Ovládací panely® Hardware a zvuk® Tiskárny</b>.</li><li>2. Klikněte pravým tlačítkem myši na ikonu tiskárny a zvolte <b>Vlastnosti</b>.</li><li>3. Klikněte na kartu <b>Možnosti</b> a poté vyberte <b>Získat informace z tiskárny</b>.</li><li>4. Klikněte na tlačítko <b>Použít</b> a potom na tlačítko <b>OK</b>.</li><li>5. Zavřete dialogové okno <b>Tiskárny</b>.</li></ol>
Windows Server 2008/Server 2008 x64	<ol style="list-style-type: none"><li>1. Klikněte na tlačítko <b>Start® Ovládací panely® Tiskárny</b>.</li><li>2. Klikněte pravým tlačítkem myši na ikonu tiskárny a zvolte <b>Vlastnosti</b>.</li><li>3. Klikněte na kartu <b>Možnosti</b> a poté vyberte <b>Získat informace z tiskárny</b>.</li><li>4. Klikněte na tlačítko <b>Použít</b> a potom na tlačítko <b>OK</b>.</li><li>5. Zavřete dialogové okno <b>Tiskárny</b>.</li></ol>
Windows XP/XP x64/Server 2003/Server 2003 x64	<ol style="list-style-type: none"><li>1. Klikněte na tlačítko <b>Start® Tiskárny a faxy</b>.</li><li>2. Klikněte pravým tlačítkem myši na tiskárnu a zvolte <b>Vlastnosti</b>.</li><li>3. Klikněte na kartu <b>Možnosti</b> a poté vyberte <b>Získat informace z tiskárny</b>.</li><li>4. Klikněte na tlačítko <b>Použít</b> a potom na tlačítko <b>OK</b>.</li><li>5. Zavřete <b>Tiskárny a faxy</b> v dialogovém okně.</li></ol>
Windows 2000	<ol style="list-style-type: none"><li>1. Klikněte na tlačítko <b>Start® Nastavení® Tiskárny</b>.</li><li>2. Klikněte pravým tlačítkem myši na tiskárnu a zvolte <b>Vlastnosti</b>.</li><li>3. Klikněte na kartu <b>Možnosti</b> a poté vyberte <b>Získat informace z tiskárny</b>.</li><li>4. Klikněte na tlačítko <b>Použít</b> a potom na tlačítko <b>OK</b>.</li><li>5. Zavřete dialogové okno <b>Tiskárny</b>.</li></ol>

Pokud informace o tiskárně nejsou aktualizovány automaticky po kliknutí na **Získat informace z tiskárny**, postupujte takto:

1. Klikněte na kartu **Možnosti** a vyberte **výstupní expandér** z položky seznamu.
2. Vyberte **K dispozici** pro nastavení výstupního expandéru.
3. Klikněte na tlačítko **Použít** a potom na tlačítko **OK**.
4. Zavřete aktivní dialogové okno.

## Při použití PS ovladače

Windows 7/Windows 7 x64/Server 2008 R2 x64	<ol style="list-style-type: none"><li>1. Klikněte na tlačítko <b>Start</b> ® <b>Zařízení a tiskárny</b>.</li><li>2. Klikněte pravým tlačítkem myši na tiskárnu, která používá ovladač PS, a pak zvolte <b>Vlastnosti tiskárny</b> v zobrazeném seznamu.</li><li>3. Klikněte na kartu <b>Konfigurace</b> a vyberte možnost <b>Získat informace z tiskárny</b>.</li><li>4. Klikněte na tlačítko <b>Použít</b> a potom na tlačítko <b>OK</b>.</li><li>5. Klikněte na kartu <b>Nastavení zařízení</b> a potom potvrďte konfiguraci výstupního expandéru <b>v položce Instalovatelné doplňky</b>.</li><li>6. Zavřete <b>Zařízení a tiskárny</b> v dialogovém okně.</li></ol> <p>Pokud nemůžete získat informace o tiskárně automaticky pomocí <b>Získat informace z tiskárny</b>, zkuste následující postup:</p> <ol style="list-style-type: none"><li>1. Klikněte na kartu <b>Nastavení zařízení</b> a potom vyberte některý z dostupných zásobníků z <b>Konfigurace zásobníku papíru</b>.</li><li>2. Klikněte na tlačítko <b>Použít</b> a potom na tlačítko <b>OK</b>.</li><li>3. Zavřete <b>Zařízení a tiskárny</b> v dialogovém okně.</li></ol>
Windows Vista/Vista x64	<ol style="list-style-type: none"><li>1. Klikněte na tlačítko <b>Start</b> ® <b>Ovládací panely</b> ® <b>Hardware a zvuk</b> ® <b>Tiskárny</b>.</li><li>2. Klikněte pravým tlačítkem myši na tiskárnu, která používá ovladač PS, a pak vyberte příkaz <b>Vlastnosti</b> v zobrazeném seznamu.</li><li>3. Klikněte na kartu <b>Konfigurace</b> a vyberte možnost <b>Získat informace z tiskárny</b>.</li><li>4. Klikněte na tlačítko <b>Použít</b> a potom na tlačítko <b>OK</b>.</li><li>5. Klikněte na kartu <b>Nastavení zařízení</b> a potom potvrďte konfiguraci výstupního expandéru <b>v položce Instalovatelné doplňky</b>.</li><li>6. Zavřete dialogové okno <b>Tiskárny</b>.</li></ol> <p>Pokud nemůžete získat informace o tiskárně automaticky pomocí <b>Získat informace z tiskárny</b>, zkuste následující postup:</p> <ol style="list-style-type: none"><li>1. Klikněte na kartu <b>Nastavení zařízení</b> a potom vyberte některý z dostupných zásobníků z <b>Konfigurace zásobníku papíru</b>.</li><li>2. Klikněte na tlačítko <b>Použít</b> a potom na tlačítko <b>OK</b>.</li><li>3. Zavřete dialogové okno <b>Tiskárny</b>.</li></ol>
Windows Server 2008/Server 2008 x64	<ol style="list-style-type: none"><li>1. Klikněte na tlačítko <b>Start</b> ® <b>Ovládací panely</b> ® <b>Tiskárny</b>.</li><li>2. Klikněte pravým tlačítkem myši na tiskárnu, která používá ovladač PS, a pak vyberte příkaz <b>Vlastnosti</b> v zobrazeném seznamu.</li><li>3. Klikněte na kartu <b>Konfigurace</b> a vyberte možnost <b>Získat informace z tiskárny</b>.</li><li>4. Klikněte na tlačítko <b>Použít</b> a potom na tlačítko <b>OK</b>.</li><li>5. Klikněte na kartu <b>Nastavení zařízení</b> a potom potvrďte konfiguraci výstupního expandéru <b>v položce Instalovatelné doplňky</b>.</li><li>6. Zavřete dialogové okno <b>Tiskárny</b>.</li></ol> <p>Pokud nemůžete získat informace o tiskárně automaticky pomocí <b>Získat informace z tiskárny</b>, zkuste následující postup:</p> <ol style="list-style-type: none"><li>1. Klikněte na kartu <b>Nastavení zařízení</b> a potom vyberte některý z dostupných zásobníků z <b>Konfigurace zásobníku papíru</b>.</li><li>2. Klikněte na tlačítko <b>Použít</b> a potom na tlačítko <b>OK</b>.</li><li>3. Zavřete dialogové okno <b>Tiskárny</b>.</li></ol>
Windows XP/XP x64/Server	<ol style="list-style-type: none"><li>1. Klikněte na tlačítko <b>Start</b> ® <b>Tiskárny a faxy</b>.</li></ol>

2003/Server 2003 x64	<ol style="list-style-type: none"> <li>Klikněte pravým tlačítkem myši na tiskárnu, která používá ovladač PS, a pak vyberte příkaz <b>Vlastnosti</b> v zobrazeném seznamu.</li> <li>Klikněte na kartu <b>Konfigurace</b> a vyberte možnost <b>Získat informace z tiskárny</b>.</li> <li>Klikněte na tlačítko <b>Použít</b> a potom na tlačítko <b>OK</b>.</li> <li>Klikněte na kartu <b>Nastavení zařízení</b> a potom potvrďte konfiguraci výstupního expandéru <b>v položce Instalovatelné doplňky</b>.</li> <li>Zavřete <b>Tiskárny a faxy</b> v dialogovém okně.</li> </ol> <p>Pokud nemůžete získat informace o tiskárně automaticky pomocí <b>Získat informace z tiskárny</b>, zkuste následující postup:</p> <ol style="list-style-type: none"> <li>Klikněte na kartu <b>Nastavení zařízení</b> a potom vyberte některý z dostupných zásobníků z <b>Konfigurace zásobníku papíru</b>.</li> <li>Klikněte na tlačítko <b>Použít</b> a potom na tlačítko <b>OK</b>.</li> <li>Zavřete <b>Tiskárny a faxy</b> v dialogovém okně.</li> </ol>
Windows 2000	<ol style="list-style-type: none"> <li>Klikněte na tlačítko <b>Start</b> ® <b>Nastavení</b> ® <b>Tiskárny</b>.</li> <li>Klikněte pravým tlačítkem myši na tiskárnu, která používá ovladač PS, a pak vyberte příkaz <b>Vlastnosti</b> v zobrazeném seznamu.</li> <li>Klikněte na kartu <b>Konfigurace</b> a vyberte možnost <b>Získat informace z tiskárny</b>.</li> <li>Klikněte na tlačítko <b>Použít</b> a potom na tlačítko <b>OK</b>.</li> <li>Klikněte na kartu <b>Nastavení zařízení</b> a potom potvrďte konfiguraci výstupního expandéru <b>v položce Instalovatelné doplňky</b>.</li> <li>Zavřete dialogové okno <b>Tiskárny</b>.</li> </ol> <p>Pokud nemůžete získat informace o tiskárně automaticky pomocí <b>Získat informace z tiskárny</b>, zkuste následující postup:</p> <ol style="list-style-type: none"> <li>Klikněte na kartu <b>Nastavení zařízení</b> a potom vyberte některý z dostupných zásobníků z <b>Konfigurace zásobníku papíru</b>.</li> <li>Klikněte na tlačítko <b>Použít</b> a potom na tlačítko <b>OK</b>.</li> <li>Zavřete dialogové okno <b>Tiskárny</b>.</li> </ol>
Mac OS® X 10.5.x	<ol style="list-style-type: none"> <li>Zvolte <b>Print &amp; Fax</b> v <b>System Preferences</b>.</li> <li>Vyberte tiskárnu v seznamu <b>Printers</b> a klikněte na položku <b>Options &amp; Supplies</b>.</li> <li>Vyberte <b>Driver</b>, vyberte doplňky, které byly nainstalovány na tiskárny, a klikněte na tlačítko <b>OK</b>.</li> </ol>
Mac OS X 10.3.x/10.4.x	<ol style="list-style-type: none"> <li>Vyberte tiskárnu z obrazovky <b>Printer List</b> v <b>Print Center</b> (nebo <b>Printer Setup Utility</b>).</li> <li>Klikněte na <b>Printers</b> v <b>Print Center</b> (nebo <b>Printer Setup Utility</b>) a zvolte <b>Show Info</b>.</li> <li>Zvolte <b>Installable Options</b> a vyberte možnosti, které byly nainstalovány v tiskárně, a potom klikněte na tlačítko <b>Apply changes</b>.</li> </ol>
Mac OS 9	<ol style="list-style-type: none"> <li>Vyberte <b>stolní tiskárnu vztahující se k modelu</b>.</li> <li>Klikněte na <b>Printing</b> v menu <b>System</b> a zvolte <b>Change Setup</b>.</li> <li>Zvolte <b>Output Expander Configuration</b> v nabídce <b>Change</b>.</li> <li>Vyberte možnost, která byla nainstalována na tiskárnu v menu <b>To</b>, a potom klikněte na tlačítko <b>OK</b>.</li> </ol>

## Instalace paměťového modulu

Tiskárna je dodávána s 256 MB nainstalované paměti. Pro zvýšení paměti můžete přidat volitelný 1024 MB paměťový modul na ovládacím panelu.

- Ujistěte se, že je tiskárna vypnutá.
- Otočte šroub na kovovém plášti proti směru hodinových ručiček, abyste otevřeli kryt.



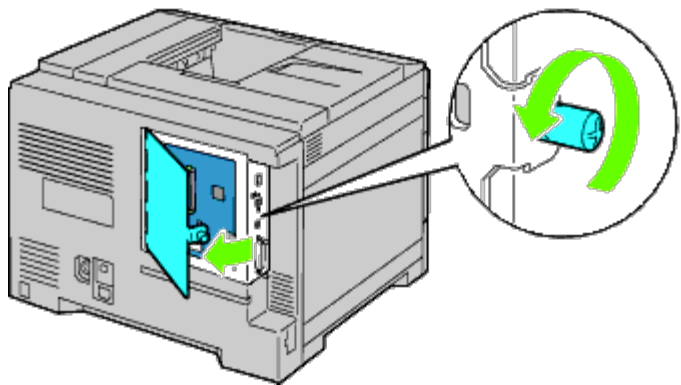

3. Odstraňte kryt ovládací desky.

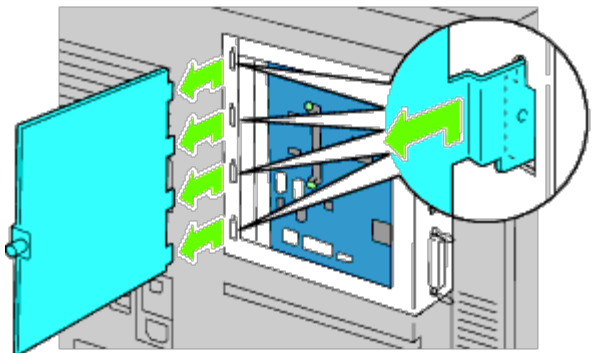

4. Dejte pozor, aby směr paměťového modulu byl srovnán zářezy s těmi na slotu. Vložte paměťový modul do slotu vertikálně tak, že konektor paměťového modulu směřuje ke slotu. Poté stiskněte paměťový modul dolů rovnoměrně na obou stranách až na doraz.

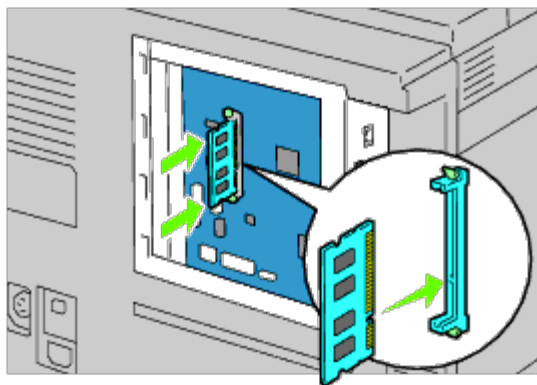

5. Ověřte si, že pojistky jsou zamčené.

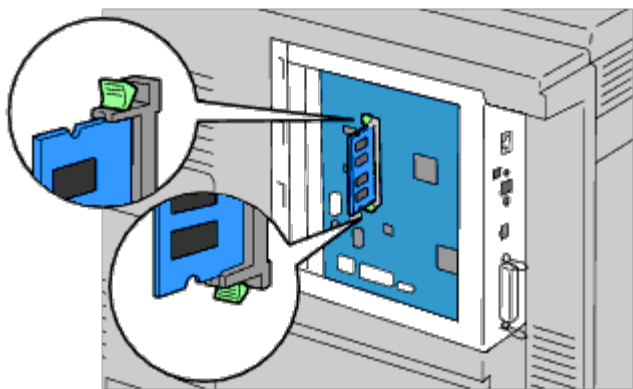

6. Nainstalujte kryt ovládací desky.

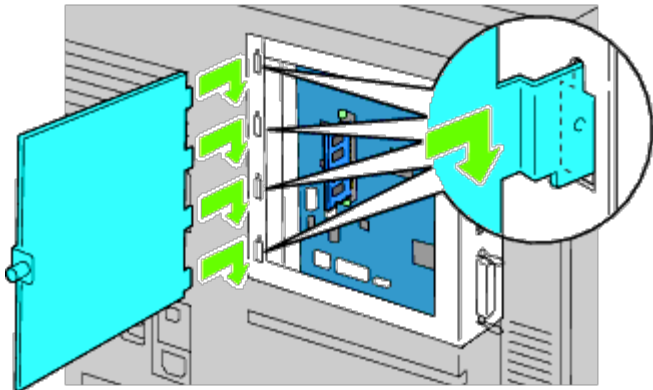

7. Zavřete kryt ovládací desky a otočte šroubem ve směru hodinových ručiček.

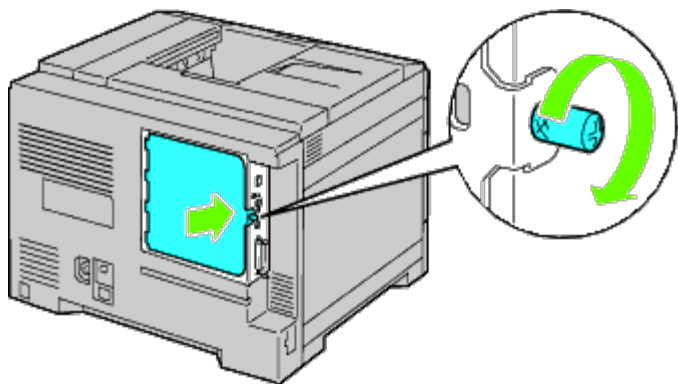

8. Zapněte tiskárnu.

9. Vytiskněte stránku nastavení tiskárny, abyste si ověřili, že je paměť správně nainstalována podle pokynů níže. Viz "[Tisk stránky nastavení tiskárny.](#)"

## Tisk stránky nastavení tiskárny

### Při použití ovládacího panelu

- a. Stiskněte tlačítko **Menu**.
- b. Zajistěte, aby **Report/List** byl zvýrazněn, a poté stiskněte ✓ (**Set**) tlačítko. Zobrazí se **Printer Setting**.
- c. Stiskněte ✓ (**Set**) tlačítko.  
Stránka nastavení tiskárny je vytisknuta.
- d. Ověřte **Memory Capacity** uvedenou v nastavení tiskárny pod položkou **General**.

Není-li kapacita paměti vyšší, vypněte tiskárnu, odpojte napájecí kabel a znovu nainstalujte paměťový modul.

### Při použití konfigurace tiskárny Dell™ pomocí webového prohlížeče

- a. Spusťte konfiguraci tiskárny Dell pomocí webového prohlížeče.

- 1) Otevřete webový prohlížeč.
  - 2) Zadejte IP adresu tiskárny ve webovém prohlížeči.
- Viz "[Konfigurace tiskárny Dell pomocí webového prohlížeče.](#)"

- b. Zvolte **Printer Settings**.
- c. Klikněte na kartu **Printer Settings Report**.
- d. Zvolte **Reports**.
- e. Klikněte na tlačítko **Start** na **Printer Settings**.
- f. Zpráva o nastavení tiskárny je vytištěna.
- g. Ověřte **Memory Capacity** uvedenou v nastavení tiskárny.  
Není-li kapacita paměti vyšší, vypněte tiskárnu, odpojte napájecí kabel a znovu nainstalujte paměťový modul.

 **POZNÁMKA:** Pokud jste nainstalovali paměťový modul až po instalaci ovladače tiskárny, aktualizujte ovladače podle pokynů pro každý operační systém. Je-li tiskárna v síti, aktualizujte ovladače pro každého klienta. Pro dokončení instalace příslušenství musí být ovladač tiskárny aktualizován, aby jej detekoval.







 **POZNÁMKA:** Paměťový modul může být specifikován ovladačem tiskárny pouze tehdy, když doplňkový pevný disk nebo RAM disk je k dispozici na ovladačích tiskárny.

 **POZNÁMKA:** Pokud používáte XPS ovladač, následující nastavení nejsou nutná.

## Aktualizace ovladače k rozeznání paměťového modulu

### Při použití PCL / XPS ovladače

 **POZNÁMKA:** XPS ovladač je podporován následujícími operačními systémy: Windows<sup>®</sup> 7, Windows 7 x64, Windows Vista<sup>®</sup>, Windows Vista x64, Windows<sup>®</sup> Server 2008 R2 x64, Windows Server 2008 a Windows Server 2008 x64.

Windows 7/Windows 7 x64/Server 2008 R2 x64	<ol style="list-style-type: none"> <li>1. Klikněte na tlačítko <b>Start</b>  <b>Zařízení a tiskárny</b>.</li> <li>2. Klikněte pravým tlačítkem myši na ikonu tiskárny a zvolte <b>Vlastnosti tiskárny</b>.</li> <li>3. Když používáte PCL ovladač, klikněte na kartu <b>Možnosti</b> a poté vyberte <b>Získat informace z tiskárny</b>. Když používáte XPS ovladač, klikněte na kartu <b>Možnosti</b> a pak se ujistěte, že je <b>povolena obousměrná komunikace</b>, zaškrťovací políčko je zaškrtnuto. Pokud ne, zaškrtněte toto políčko.</li> <li>4. Klikněte na tlačítko <b>Použít</b> a potom na tlačítko <b>OK</b>.</li> <li>5. Zavřete <b>Zařízení a tiskárny</b> v dialogovém okně.</li> </ol>
Windows Vista/Vista x64	<ol style="list-style-type: none"> <li>1. Klikněte na tlačítko <b>Start</b>  <b>Ovládací panely</b>  <b>Hardware a zvuk</b>  <b>Tiskárny</b>.</li> <li>2. Klikněte pravým tlačítkem myši na ikonu tiskárny a zvolte <b>Vlastnosti</b>.</li> <li>3. Když používáte PCL ovladač, klikněte na kartu <b>Možnosti</b> a poté vyberte <b>Získat informace z tiskárny</b>. Když používáte XPS ovladač, klikněte na kartu <b>Možnosti</b> a pak se ujistěte, že je <b>povolena obousměrná komunikace</b>, zaškrťovací políčko je zaškrtnuto. Pokud ne, zaškrtněte toto políčko.</li> <li>4. Klikněte na tlačítko <b>Použít</b> a potom na tlačítko <b>OK</b>.</li> <li>5. Zavřete dialogové okno <b>Tiskárny</b>.</li> </ol>
Windows Server 2008/Server 2008 x64	<ol style="list-style-type: none"> <li>1. Klikněte na tlačítko <b>Start</b>  <b>Ovládací panely</b>  <b>Tiskárny</b>.</li> <li>2. Klikněte pravým tlačítkem myši na ikonu tiskárny a zvolte <b>Vlastnosti</b>.</li> <li>3. Když používáte PCL ovladač, klikněte na kartu <b>Možnosti</b> a poté vyberte <b>Získat informace z tiskárny</b>.</li> </ol>

	<p>Když používáte XPS ovladač, klikněte na kartu <b>Možnosti</b> a pak se ujistěte, že je <b>povolena obousměrná komunikace</b>, zaškrťovací políčko je zaškrtnuto. Pokud ne, zaškrtněte toto políčko.</p> <ol style="list-style-type: none"> <li>Klikněte na tlačítko <b>Použít</b> a potom na tlačítko <b>OK</b>.</li> <li>Zavřete dialogové okno <b>Tiskárny</b>.</li> </ol>
Windows XP/XP x64/Windows Server 2003/Windows Server 2003 x64	<ol style="list-style-type: none"> <li>Klikněte na tlačítko <b>Start</b> ® <b>Tiskárny a faxy</b>.</li> <li>Klikněte pravým tlačítkem myši na tiskárnu a zvolte <b>Vlastnosti</b>.</li> <li>Když používáte PCL ovladač, klikněte na kartu <b>Možnosti</b> a poté vyberte <b>Získat informace z tiskárny</b>.</li> <li>Klikněte na tlačítko <b>Použít</b> a potom na tlačítko <b>OK</b>.</li> <li>Zavřete <b>Tiskárny a faxy</b> v dialogovém okně.</li> </ol>
Windows 2000	<ol style="list-style-type: none"> <li>Klikněte na tlačítko <b>Start</b> ® <b>Nastavení</b> ® <b>Tiskárny</b>.</li> <li>Klikněte pravým tlačítkem myši na tiskárnu a zvolte <b>Vlastnosti</b>.</li> <li>Když používáte PCL ovladač, klikněte na kartu <b>Možnosti</b> a poté vyberte <b>Získat informace z tiskárny</b>.</li> <li>Klikněte na tlačítko <b>Použít</b> a potom na tlačítko <b>OK</b>.</li> <li>Zavřete dialogové okno <b>Tiskárny</b>.</li> </ol>

Pokud informace o tiskárně nejsou aktualizovány automaticky po kliknutí na **Získat informace z tiskárny**, postupujte takto:

- Když používáte PCL ovladač, klikněte na kartu **Možnosti** a vyberte celkovou velikost nainstalované paměti tiskárny pro nastavení kapacity paměti v seznamu **Položek**.  
Když používáte XPS ovladač, klikněte na kartu **Možnosti** a potom odstraňte zaškrtnutí z **Povolit oboustrannou komunikaci** v zaškrťovacím políčku.  
**Vyberte** celkovou velikost nainstalované paměti tiskárny pro nastavení kapacity paměti v seznamu **Položek**.
- Klikněte na tlačítko **Použít** a potom na tlačítko **OK**.
- Zavřete aktivní dialogové okno, které se zobrazí.

## Při použití PS ovladače

Windows 7/Windows 7 x64/Server 2008 R2 x64	<ol style="list-style-type: none"> <li>Klikněte na tlačítko <b>Start</b> ® <b>Zařízení a tiskárny</b>.</li> <li>Klikněte pravým tlačítkem myši na tiskárnu, která používá ovladač PS, a pak zvolte <b>Vlastnosti tiskárny</b> v zobrazeném seznamu.</li> <li>Klikněte na kartu <b>Konfigurace</b> a vyberte možnost <b>Získat informace z tiskárny</b>.</li> <li>Klikněte na tlačítko <b>Použít</b> a potom na tlačítko <b>OK</b>.</li> <li>Klikněte na kartu <b>Nastavení zařízení</b> a potom potvrďte konfiguraci kapacity paměti v položce <b>Instalovatelné doplňky</b>.</li> <li>Zavřete <b>Zařízení a tiskárny</b> v dialogovém okně.</li> </ol> <p>Pokud nemůžete získat informace o tiskárně automaticky pomocí <b>Získat informace z tiskárny</b>, zkuste následující postup:</p> <ol style="list-style-type: none"> <li>Klikněte na kartu <b>Nastavení zařízení</b> a potom vyberte některý z dostupných zásobníků z <b>Konfigurace zásobníku papíru</b>.</li> <li>Klikněte na tlačítko <b>Použít</b> a potom na tlačítko <b>OK</b>.</li> <li>Zavřete <b>Zařízení a tiskárny</b> v dialogovém okně.</li> </ol>
Windows Vista/Vista x64	<ol style="list-style-type: none"> <li>Klikněte na tlačítko <b>Start</b> ® <b>Ovládací panely</b> ® <b>Hardware a zvuk</b> ® <b>Tiskárny</b>.</li> <li>Klikněte pravým tlačítkem myši na tiskárnu, která používá ovladač PS, a pak vyberte příkaz <b>Vlastnosti</b> v zobrazeném seznamu.</li> <li>Klikněte na kartu <b>Konfigurace</b> a vyberte možnost <b>Získat informace z tiskárny</b>.</li> <li>Klikněte na tlačítko <b>Použít</b> a potom na tlačítko <b>OK</b>.</li> <li>Klikněte na kartu <b>Nastavení zařízení</b> a potom potvrďte konfiguraci kapacity paměti v položce <b>Instalovatelné doplňky</b>.</li> <li>Zavřete dialogové okno <b>Tiskárny</b>.</li> </ol> <p>Pokud nemůžete získat informace o tiskárně automaticky pomocí <b>Získat informace z tiskárny</b>, zkuste následující postup:</p>

	<ol style="list-style-type: none"> <li>1. Klikněte na kartu <b>Nastavení zařízení</b> a potom vyberte některý z dostupných zásobníků z <b>Konfigurace zásobníku papíru</b>.</li> <li>2. Klikněte na tlačítko <b>Použít</b> a potom na tlačítko <b>OK</b>.</li> <li>3. Zavřete dialogové okno <b>Tiskárny</b>.</li> </ol>
Windows Server 2008/Server 2008 x64	<ol style="list-style-type: none"> <li>1. Klikněte na tlačítko <b>Start</b> ® <b>Ovládací panely</b> ® <b>Tiskárny</b>.</li> <li>2. Klikněte pravým tlačítkem myši na tiskárnu, která používá ovladač PS, a pak vyberte příkaz <b>Vlastnosti</b> v zobrazeném seznamu.</li> <li>3. Klikněte na kartu <b>Konfigurace</b> a vyberte možnost <b>Získat informace z tiskárny</b>.</li> <li>4. Klikněte na tlačítko <b>Použít</b> a potom na tlačítko <b>OK</b>.</li> <li>5. Klikněte na kartu <b>Nastavení zařízení</b> a potom potvrďte konfiguraci kapacity paměti v položce <b>v položce Instalovatelné doplňky</b>.</li> <li>6. Zavřete dialogové okno <b>Tiskárny</b>.</li> </ol> <p>Pokud nemůžete získat informace o tiskárně automaticky pomocí <b>Získat informace z tiskárny</b>, zkuste následující postup:</p> <ol style="list-style-type: none"> <li>1. Klikněte na kartu <b>Nastavení zařízení</b> a potom vyberte některý z dostupných zásobníků z <b>Konfigurace zásobníku papíru</b>.</li> <li>2. Klikněte na tlačítko <b>Použít</b> a potom na tlačítko <b>OK</b>.</li> <li>3. Zavřete dialogové okno <b>Tiskárny</b>.</li> </ol>
Windows XP/XP x64/Server 2003/Server 2003 x64	<ol style="list-style-type: none"> <li>1. Klikněte na tlačítko <b>Start</b> ® <b>Tiskárny a faxy</b>.</li> <li>2. Klikněte pravým tlačítkem myši na tiskárnu, která používá ovladač PS, a pak vyberte příkaz <b>Vlastnosti</b> v zobrazeném seznamu.</li> <li>3. Klikněte na kartu <b>Konfigurace</b> a vyberte možnost <b>Získat informace z tiskárny</b>.</li> <li>4. Klikněte na tlačítko <b>Použít</b> a potom na tlačítko <b>OK</b>.</li> <li>5. Klikněte na kartu <b>Nastavení zařízení</b> a potom potvrďte konfiguraci kapacity paměti v položce <b>Instalovatelné doplňky</b>.</li> <li>6. Zavřete <b>Tiskárny a faxy</b> v dialogovém okně.</li> </ol> <p>Pokud nemůžete získat informace o tiskárně automaticky pomocí <b>Získat informace z tiskárny</b>, zkuste následující postup:</p> <ol style="list-style-type: none"> <li>1. Klikněte na kartu <b>Nastavení zařízení</b> a potom vyberte některý z dostupných zásobníků z <b>Konfigurace zásobníku papíru</b>.</li> <li>2. Klikněte na tlačítko <b>Použít</b> a potom na tlačítko <b>OK</b>.</li> <li>3. Zavřete <b>Tiskárny a faxy</b> v dialogovém okně.</li> </ol>
Windows 2000	<ol style="list-style-type: none"> <li>1. Klikněte na tlačítko <b>Start</b> ® <b>Nastavení</b> ® <b>Tiskárny</b>.</li> <li>2. Klikněte pravým tlačítkem myši na tiskárnu, která používá ovladač PS, a pak vyberte příkaz <b>Vlastnosti</b> v zobrazeném seznamu.</li> <li>3. Klikněte na kartu <b>Konfigurace</b> a vyberte možnost <b>Získat informace z tiskárny</b>.</li> <li>4. Klikněte na tlačítko <b>Použít</b> a potom na tlačítko <b>OK</b>.</li> <li>5. Klikněte na kartu <b>Nastavení zařízení</b> a potom potvrďte konfiguraci kapacity paměti v položce <b>Instalovatelné doplňky</b>.</li> <li>6. Zavřete dialogové okno <b>Tiskárny</b>.</li> </ol> <p>Pokud nemůžete získat informace o tiskárně automaticky pomocí <b>Získat informace z tiskárny</b>, zkuste následující postup:</p> <ol style="list-style-type: none"> <li>1. Klikněte na kartu <b>Nastavení zařízení</b> a potom vyberte některý z dostupných zásobníků z <b>Konfigurace zásobníku papíru</b>.</li> <li>2. Klikněte na tlačítko <b>Použít</b> a potom na tlačítko <b>OK</b>.</li> <li>3. Zavřete dialogové okno <b>Tiskárny</b>.</li> </ol>
Mac OS® X 10.5.x	<ol style="list-style-type: none"> <li>1. Zvolte <b>Print &amp; Fax</b> v <b>System Preferences</b>.</li> <li>2. Vyberte tiskárnu v seznamu <b>Printers</b> a klikněte na položku <b>Options &amp; Supplies</b>.</li> <li>3. Vyberte <b>Driver</b>, vyberte doplňky, které byly nainstalovány na tiskárny, a klikněte na tlačítko <b>OK</b>.</li> </ol>
Mac OS X 10.3.x/10.4.x	<ol style="list-style-type: none"> <li>1. Vyberte tiskárnu z obrazovky <b>Printer List</b> v <b>Print Center</b> (nebo <b>Printer Setup Utility</b>).</li> <li>2. Klikněte na <b>Printers</b> v <b>Print Center</b> (nebo <b>Printer Setup Utility</b>) a zvolte <b>Show Info</b>.</li> <li>3. Zvolte <b>Installable Options</b> a vyberte možnosti, které byly nainstalovány v tiskárně, a potom klikněte na tlačítko <b>Apply changes</b>.</li> </ol>

	4. Klikněte na <b>Apply</b> , a potom klikněte na tlačítko <b>OK</b> .
Mac OS 9	<ol style="list-style-type: none"><li>1. Vyberte <b>stolní tiskárnu vztahující se k modelu</b>.</li><li>2. Klikněte na <b>Printing</b> v menu <b>System</b> a zvolte <b>Change Setup</b>.</li><li>3. Zvolte <b>Memory Capacity</b> v nabídce <b>Change</b>.</li><li>4. Vyberte možnost, která byla nainstalována na tiskárnu v menu <b>To</b>, a potom klikněte na tlačítko <b>OK</b>.</li></ol>

## Instalace pevného disku

1. Ujistěte se, že je tiskárna vypnutá.
2. Otočte šroub na kovovém plášti proti směru hodinových ručiček, abyste otevřeli kryt.

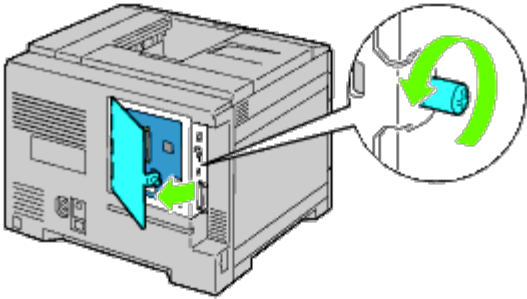

3. Odstraňte kryt ovládací desky.

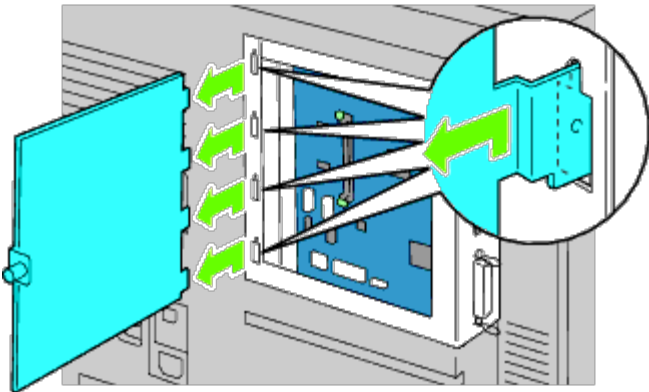

4. Vložte dva plastové kolíky do otvorů kovového pláště pevného disku.

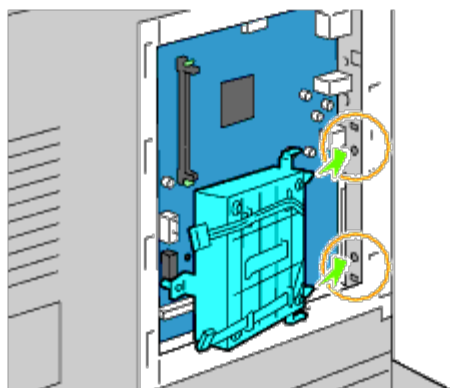
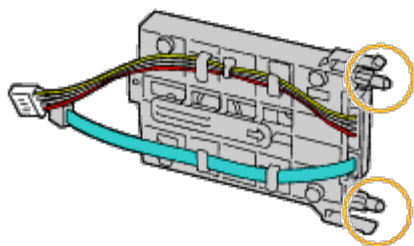

5. Připojte pevný disk na levé straně na ovládací desku.

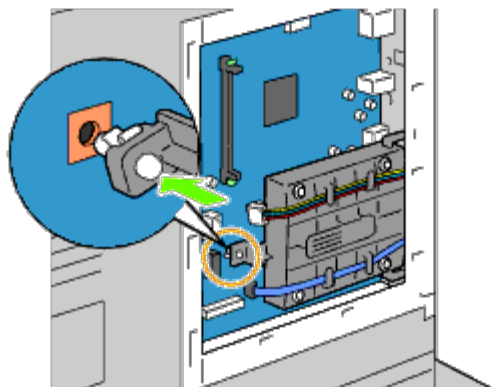

6. Připojit kabely pevného disku ke konektorům ovládací desky.

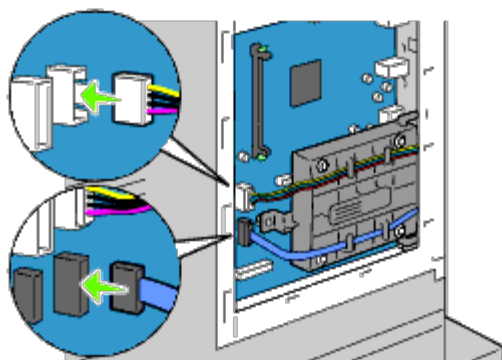

7. Vraťte kryt ovládací desky.

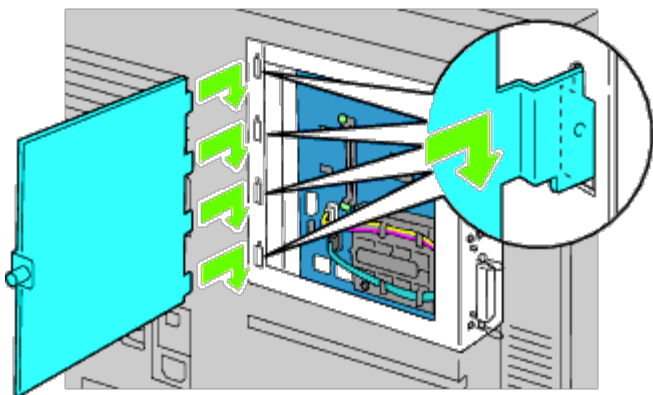

8. Zavřete kryt ovládací desky a poté otočte šroubem ve směru hodinových ručiček.

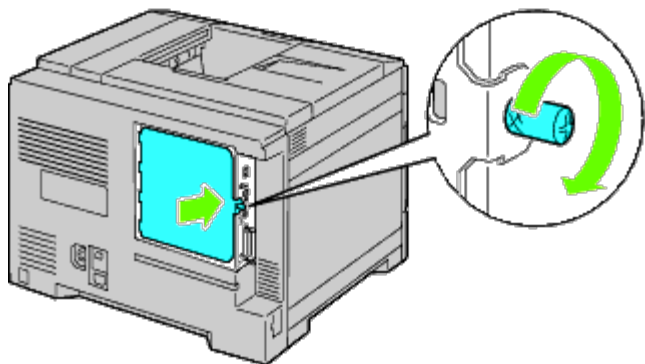

9. Zapněte tiskárnu.

 **POZNÁMKA:** Pokud se zobrazí zpráva, která oznamuje, abyste provedli úvodní nastavení na ovládacím panelu, vždy tak učiňte.

10. Vytiskněte stránku nastavení tiskárny, abyste si ověřili, že volitelný pevný disk je správně nainstalován, podle pokynů. Viz "[Tisk stránky nastavení tiskárny](#)."

## Tisk stránky nastavení tiskárny

### 11. Při použití ovládacího panelu

- a. Stiskněte tlačítko **Menu**.
- b. Zajistěte, aby Report/List byl zvýrazněn, a poté stiskněte ✓ (**Set**) tlačítko.
- c. Zobrazí se Printer Setting. Stiskněte ✓ (**Set**) tlačítko.
- d. Stránka nastavení tiskárny je vytištěna.
- d. Ověřte **Hard disk** uvedený v nastavení tiskárny pod **Printer Options**.  
Není-li uveden, vypněte tiskárnu, odpojte napájecí kabel a znovu nainstalujte pevný disk.

**Při použití konfigurace tiskárny Dell™ pomocí webového prohlížeče**



a. Spusťte **konfiguraci tiskárny Dell pomocí webového prohlížeče.**

1) Otevřete webový prohlížeč.

2) Zadejte IP adresu tiskárny ve webovém prohlížeči.

Viz "[Konfigurace tiskárny Dell pomocí webového prohlížeče.](#)"

b. Zvolte **Printer Settings.**

c. Klikněte na kartu **Printer Settings Report .**

d. Zvolte **Reports.**

e. Klikněte na tlačítko **Start** na **Printer Settings.**

Zpráva o nastavení tiskárny je vytištěna.

f. Ověřte, zda **pevný disk** je uvedena v nastavení tiskárny.

Není-li pevný disk na seznamu, vypněte tiskárnu, odpojte napájecí kabel a znovu nainstalujte pevný disk.

 **POZNÁMKA:** Pokud jste nainstalovali pevný disk až po instalaci ovladače tiskárny, aktualizujte ovladače podle pokynů pro každý operační systém. Je-li tiskárna v síti, aktualizujte ovladače pro každého klienta. Pro dokončení instalace příslušenství musí být ovladač tiskárny aktualizován, aby jej detekoval.

 **POZNÁMKA:** Pevný disk může být specifikován ovladačem tiskárny pouze tehdy, když doplňkový pevný disk nebo RAM disk je k dispozici na ovladačích tiskárny.

 **POZNÁMKA:** Pokud používáte XPS ovladač, následující nastavení nejsou nutná.

## Aktualizace ovladače k rozeznání pevného disku

### Při použití PCL / XPS ovladače

 **POZNÁMKA:** Při použití ovladače XPS, následující nastavení nejsou nutná.

Windows 7/Windows 7 x64/Server 2008 R2 x64	<ol style="list-style-type: none"><li>1. Klikněte na tlačítko <b>Start® Zařízení a tiskárny.</b></li><li>2. Klikněte pravým tlačítkem myši na ikonu tiskárny a zvolte <b>Vlastnosti tiskárny.</b></li><li>3. Klikněte na kartu <b>Možnosti</b> a poté vyberte <b>Získat informace z tiskárny.</b></li><li>4. Klikněte na tlačítko <b>Použít</b> a potom na tlačítko <b>OK.</b></li><li>5. Zavřete <b>Zařízení a tiskárny</b> v dialogovém okně.</li></ol>
Windows Vista/Vista x64	<ol style="list-style-type: none"><li>1. Klikněte na tlačítko <b>Start® Ovládací panely® Hardware a zvuk® Tiskárny.</b></li><li>2. Klikněte pravým tlačítkem myši na ikonu tiskárny a zvolte <b>Vlastnosti.</b></li><li>3. Klikněte na kartu <b>Možnosti</b> a poté vyberte <b>Získat informace z tiskárny.</b></li><li>4. Klikněte na tlačítko <b>Použít</b> a potom na tlačítko <b>OK.</b></li><li>5. Zavřete dialogové okno <b>Tiskárny.</b></li></ol>
Windows Server 2008/Server 2008 x64	<ol style="list-style-type: none"><li>1. Klikněte na tlačítko <b>Start® Ovládací panely® Tiskárny.</b></li><li>2. Klikněte pravým tlačítkem myši na ikonu tiskárny a zvolte <b>Vlastnosti.</b></li><li>3. Klikněte na kartu <b>Možnosti</b> a poté vyberte <b>Získat informace z tiskárny.</b></li><li>4. Klikněte na tlačítko <b>Použít</b> a potom na tlačítko <b>OK.</b></li><li>5. Zavřete dialogové okno <b>Tiskárny.</b></li></ol>

Windows XP/XP x64/Server 2003/Server 2003 x64	<ol style="list-style-type: none"> <li>1. Klikněte na tlačítko <b>Start</b> ® <b>Tiskárny a faxy</b>.</li> <li>2. Klikněte pravým tlačítkem myši na tiskárnu a zvolte <b>Vlastnosti</b>.</li> <li>3. Klikněte na kartu <b>Možnosti</b> a poté vyberte <b>Získat informace z tiskárny</b>.</li> <li>4. Klikněte na tlačítko <b>Použít</b> a potom na tlačítko <b>OK</b>.</li> <li>5. Zavřete <b>Tiskárny a faxy</b> v dialogovém okně.</li> </ol>
Windows 2000	<ol style="list-style-type: none"> <li>1. Klikněte na tlačítko <b>Start</b> ® <b>Nastavení</b> ® <b>Tiskárny</b>.</li> <li>2. Klikněte pravým tlačítkem myši na tiskárnu a zvolte <b>Vlastnosti</b>.</li> <li>3. Klikněte na kartu <b>Možnosti</b> a poté vyberte <b>Získat informace z tiskárny</b>.</li> <li>4. Klikněte na tlačítko <b>Použít</b> a potom na tlačítko <b>OK</b>.</li> <li>5. Zavřete dialogové okno <b>Tiskárny</b>.</li> </ol>

Pokud informace o tiskárně nejsou aktualizovány automaticky po kliknutí na **Získat informace z tiskárny**, postupujte takto:

1. Klikněte na kartu **Možnosti** a potom vyberte **Pevný disk** ze seznamu **Položek**.
2. Vyberte **K dispozici** pro nastavení pevného disku.
3. Klikněte na tlačítko **Použít** a potom na tlačítko **OK**.
4. Zavřete aktivní dialogové okno, které se zobrazí.

## Při použití PS ovladače

Windows 7/Windows 7 x64/Server 2008 R2 x64	<ol style="list-style-type: none"> <li>1. Klikněte na tlačítko <b>Start</b> ® <b>Zařízení a tiskárny</b>.</li> <li>2. Klikněte pravým tlačítkem myši na tiskárnu, která používá ovladač PS, a pak zvolte <b>Vlastnosti tiskárny</b> v zobrazeném seznamu.</li> <li>3. Klikněte na kartu <b>Konfigurace</b> a vyberte možnost <b>Získat informace z tiskárny</b>.</li> <li>4. Klikněte na tlačítko <b>Použít</b> a potom na tlačítko <b>OK</b>.</li> <li>5. Klikněte na kartu <b>Nastavení zařízení</b> a potom potvrďte konfiguraci úložného zařízení v položce <b>Instalovatelné doplňky</b>.</li> <li>6. Zavřete <b>Zařízení a tiskárny</b> v dialogovém okně.</li> </ol> <p>Pokud nemůžete získat informace o tiskárně automaticky pomocí <b>Získat informace z tiskárny</b>, zkuste následující postup:</p> <ol style="list-style-type: none"> <li>1. Klikněte na kartu <b>Nastavení zařízení</b> a potom vyberte některý z dostupných zásobníků z <b>Konfigurace zásobníku papíru</b>.</li> <li>2. Klikněte na tlačítko <b>Použít</b> a potom na tlačítko <b>OK</b>.</li> <li>3. Zavřete <b>Zařízení a tiskárny</b> v dialogovém okně.</li> </ol>
Windows Vista/Vista x64	<ol style="list-style-type: none"> <li>1. Klikněte na tlačítko <b>Start</b> ® <b>Ovládací panely</b> ® <b>Hardware a zvuk</b> ® <b>Tiskárny</b>.</li> <li>2. Klikněte pravým tlačítkem myši na tiskárnu, která používá ovladač PS, a pak vyberte příkaz <b>Vlastnosti</b> v zobrazeném seznamu.</li> <li>3. Klikněte na kartu <b>Konfigurace</b> a vyberte možnost <b>Získat informace z tiskárny</b>.</li> <li>4. Klikněte na tlačítko <b>Použít</b> a potom na tlačítko <b>OK</b>.</li> <li>5. Klikněte na kartu <b>Nastavení zařízení</b> a potom potvrďte konfiguraci úložného zařízení v položce <b>Instalovatelné doplňky</b>.</li> <li>6. Zavřete dialogové okno <b>Tiskárny</b>.</li> </ol> <p>Pokud nemůžete získat informace o tiskárně automaticky pomocí <b>Získat informace z tiskárny</b>, zkuste následující postup:</p> <ol style="list-style-type: none"> <li>1. Klikněte na kartu <b>Nastavení zařízení</b> a potom vyberte některý z dostupných zásobníků z <b>Konfigurace zásobníku papíru</b>.</li> <li>2. Klikněte na tlačítko <b>Použít</b> a potom na tlačítko <b>OK</b>.</li> <li>3. Zavřete dialogové okno <b>Tiskárny</b>.</li> </ol>
Windows Server 2008/Server 2008 x64	<ol style="list-style-type: none"> <li>1. Klikněte na tlačítko <b>Start</b> ® <b>Ovládací panely</b> ® <b>Tiskárny</b>.</li> <li>2. Klikněte pravým tlačítkem myši na tiskárnu, která používá ovladač PS, a pak vyberte příkaz <b>Vlastnosti</b> v zobrazeném seznamu.</li> <li>3. Klikněte na kartu <b>Konfigurace</b> a vyberte možnost <b>Získat informace z tiskárny</b>.</li> </ol>

	<ol style="list-style-type: none"> <li>4. Klikněte na tlačítko <b>Použít</b> a potom na tlačítko <b>OK</b>.</li> <li>5. Klikněte na kartu <b>Nastavení zařízení</b> a potom potvrďte konfiguraci úložného zařízení v položce <b>v položce Instalovatelné doplňky</b>.</li> <li>6. Zavřete dialogové okno <b>Tiskárny</b>.</li> </ol> <p>Pokud nemůžete získat informace o tiskárně automaticky pomocí <b>Získat informace z tiskárny</b>, zkuste následující postup:</p> <ol style="list-style-type: none"> <li>1. Klikněte na kartu <b>Nastavení zařízení</b> a potom vyberte některý z dostupných zásobníků z <b>Konfigurace zásobníku papíru</b>.</li> <li>2. Klikněte na tlačítko <b>Použít</b> a potom na tlačítko <b>OK</b>.</li> <li>3. Zavřete dialogové okno <b>Tiskárny</b>.</li> </ol>
Windows XP/XP x64/Server 2003/Server 2003 x64	<ol style="list-style-type: none"> <li>1. Klikněte na tlačítko <b>Start</b> ® <b>Tiskárny a faxy</b>.</li> <li>2. Klikněte pravým tlačítkem myši na tiskárnu, která používá ovladač PS, a pak vyberte příkaz <b>Vlastnosti</b> v zobrazeném seznamu.</li> <li>3. Klikněte na kartu <b>Konfigurace</b> a vyberte možnost <b>Získat informace z tiskárny</b>.</li> <li>4. Klikněte na tlačítko <b>Použít</b> a potom na tlačítko <b>OK</b>.</li> <li>5. Klikněte na kartu <b>Nastavení zařízení</b> a potom potvrďte konfiguraci úložného zařízení v položce <b>Instalovatelné doplňky</b>.</li> <li>6. Zavřete <b>Tiskárny a faxy</b> v dialogovém okně.</li> </ol> <p>Pokud nemůžete získat informace o tiskárně automaticky pomocí <b>Získat informace z tiskárny</b>, zkuste následující postup:</p> <ol style="list-style-type: none"> <li>1. Klikněte na kartu <b>Nastavení zařízení</b> a potom vyberte některý z dostupných zásobníků z <b>Konfigurace zásobníku papíru</b>.</li> <li>2. Klikněte na tlačítko <b>Použít</b> a potom na tlačítko <b>OK</b>.</li> <li>3. Zavřete <b>Tiskárny a faxy</b> v dialogovém okně.</li> </ol>
Windows 2000	<ol style="list-style-type: none"> <li>1. Klikněte na tlačítko <b>Start</b> ® <b>Nastavení</b> ® <b>Tiskárny</b>.</li> <li>2. Klikněte pravým tlačítkem myši na tiskárnu, která používá ovladač PS, a pak vyberte příkaz <b>Vlastnosti</b> v zobrazeném seznamu.</li> <li>3. Klikněte na kartu <b>Konfigurace</b> a vyberte možnost <b>Získat informace z tiskárny</b>.</li> <li>4. Klikněte na tlačítko <b>Použít</b> a potom na tlačítko <b>OK</b>.</li> <li>5. Klikněte na kartu <b>Nastavení zařízení</b> a potom potvrďte konfiguraci úložného zařízení v položce <b>Instalovatelné doplňky</b>.</li> <li>6. Zavřete dialogové okno <b>Tiskárny</b>.</li> </ol> <p>Pokud nemůžete získat informace o tiskárně automaticky pomocí <b>Získat informace z tiskárny</b>, zkuste následující postup:</p> <ol style="list-style-type: none"> <li>1. Klikněte na kartu <b>Nastavení zařízení</b> a potom vyberte některý z dostupných zásobníků z <b>Konfigurace zásobníku papíru</b>.</li> <li>2. Klikněte na tlačítko <b>Použít</b> a potom na tlačítko <b>OK</b>.</li> <li>3. Zavřete dialogové okno <b>Tiskárny</b>.</li> </ol>
Mac OS® X 10.5.x	<ol style="list-style-type: none"> <li>1. Zvolte <b>Print &amp; Fax</b> v <b>System Preferences</b>.</li> <li>2. Vyberte tiskárnu v seznamu <b>Printers</b> a klikněte na položku <b>Options &amp; Supplies</b>.</li> <li>3. Vyberte <b>Driver</b>, vyberte doplňky, které byly nainstalovány na tiskárnu, a klikněte na tlačítko <b>OK</b>.</li> </ol>
Mac OS X 10.3.x/10.4.x	<ol style="list-style-type: none"> <li>1. Vyberte tiskárnu z obrazovky <b>Printer List</b> v <b>Print Center</b> (nebo <b>Printer Setup Utility</b>).</li> <li>2. Klikněte na <b>Printers</b> v <b>Print Center</b> (nebo <b>Printer Setup Utility</b>) a zvolte <b>Show Info</b>.</li> <li>3. Zvolte <b>Installable Options</b> a vyberte možnosti, které byly nainstalovány v tiskárně, a potom klikněte na tlačítko <b>Apply changes</b>.</li> <li>4. Klikněte na <b>Apply</b>, a potom klikněte na tlačítko <b>OK</b>.</li> </ol>
Mac OS 9	<ol style="list-style-type: none"> <li>1. Vyberte <b>stolní tiskárnu vztahující se k modelu</b>.</li> <li>2. Klikněte na <b>Printing</b> v menu <b>System</b> a zvolte <b>Change Setup</b>.</li> <li>3. Zvolte <b>Storage Device</b> v nabídce <b>Change</b>.</li> <li>4. Vyberte možnost, která byla nainstalována na tiskárnu v menu <b>To</b>, a potom klikněte na tlačítko <b>OK</b>.</li> </ol>

# Instalace bezdrátového adaptéru

Bezdrátový adaptér umožňuje použít tiskárnu s bezdrátovým připojením k síti.

Specifikace bezdrátového adaptéru jsou popsány níže:

Položka	Specifikace
Připojení	Bezdrátové
Standardní připojení	IEEE802.11b/g/n
Pásmo	2.4 GHz
Data Transfer Rate	IEEE802.11b mode: 11, 5.5, 2, 1 Mbps IEEE802.11g mode: 54, 48, 36, 24, 18, 12, 9, 6 Mbps IEEE802.11n mode: 65 Mbps
Bezpečnost	64(40-bit key)/128(104-bit key) WEP, WPA-PSK(TKIP, AES), WPA2-PSK(AES), WPA-Enterprise(TKIP, AES) *1, *2, WPA2-Enterprise(AES) *1, *2

\*1 : PEAPV0 MS-CHAPV2 pouze.

\*2: Tato položka je k dispozici pouze v případě, že je volitelný pevný disk nainstalován.

 **POZNÁMKA:** Je-li nainstalován bezdrátový adaptér, nelze použít ověřování IEEE 802.1x a / nebo Ethernet port pro připojení kabelem.

## Ověření obsahu balení

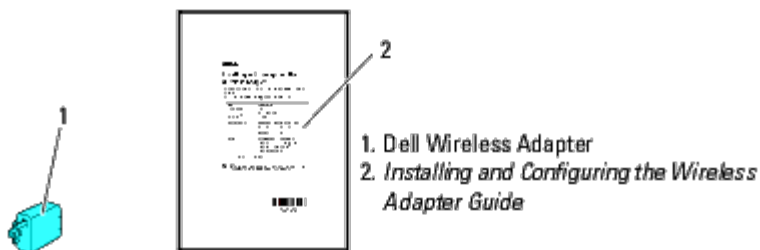



 **POZNÁMKA:** Pro dokončení nastavení bezdrátového připojení budete potřebovat *Drivers and Utility CD*, které se dodává s tiskárnou. Konfigurační utility a ovladače lze také stáhnout z [support.dell.com](http://support.dell.com).

## Před instalací bezdrátového adaptéru

Chcete-li nainstalovat Dell bezdrátový adaptér, proveďte jednu z následujících metod.

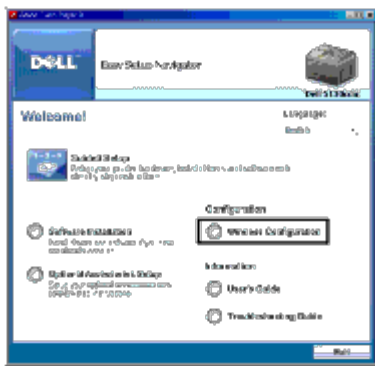
1. Video návody (doporučeno)
  - a. Vložte *Drivers and Utility CD* do počítače. Soubor **Průvodce snadnou instalací** se automaticky spustí.
  - b. Klikněte na tlačítko **Bezdrátová konfigurace** v okně **Průvodce snadnou instalací** a postupujte podle pokynů na obrazovce, až se na obrazovce objeví **Konfigurace bezdrátové tiskárny**.



 **Poznámka:** Pro další informace o konfiguraci bezdrátových adaptérů, viz "[Konfigurace bezdrátového adaptéru.](#)"

## 2. Tiskěný návod

Viz *Průvodce instalací a nastavením bezdrátového adaptéru* dodávaný k bezdrátovému adaptéru.

# Instalace bezdrátového adaptéru

1. Ujistěte se, že je tiskárna vypnutá. Pak odpojte všechny kabely včetně napájecího kabelu ze zadní části tiskárny.

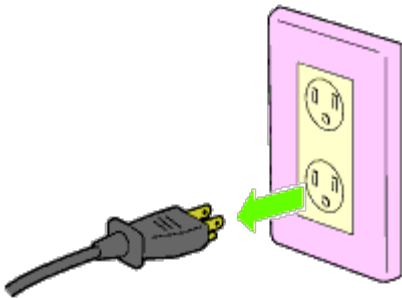

2. Odstraňte víčko z bezdrátového adaptéru.

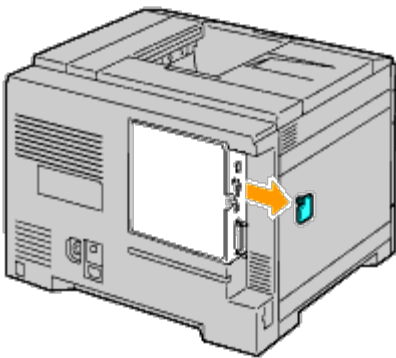

3. Srovnejte konektor a tři výčnělky na bezdrátovém adaptéru se čtyřmi otvory a vložte adaptér.

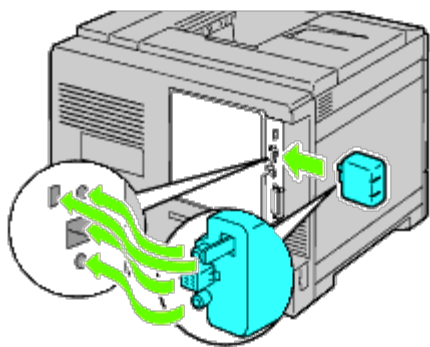

 **POZNÁMKA:** Ujistěte se, že adaptér je plně zasunut a zajištěn.



4. Znovu připojte napájecí kabel a zapněte tiskárnu.

 **POZNÁMKA:** Pokud se zobrazí zpráva, která oznamuje, abyste provedli úvodní nastavení na ovládacím panelu, vždy tak učiňte.

5. Vytiskněte stránku nastavení tiskárny, abyste si ověřili, že bezdrátový adaptér je správně nainstalován, podle pokynů níže. Viz "[Tisk stránky nastavení tiskárny](#)."

## Tisk stránky nastavení tiskárny

### Při použití ovládacího panelu

- a. Stiskněte tlačítko **Menu**.
- b. Zajistěte, aby **Report/List** byl zvýrazněn, a pak stiskněte  (**Set**) tlačítko.
- c. Zobrazí se **Printer Settings**. Stiskněte  (**Set**) tlačítko.

Stránka nastavení tiskárny je vytištěna.

6. Ověřte, zda **síť (bezdrátová)** existuje.

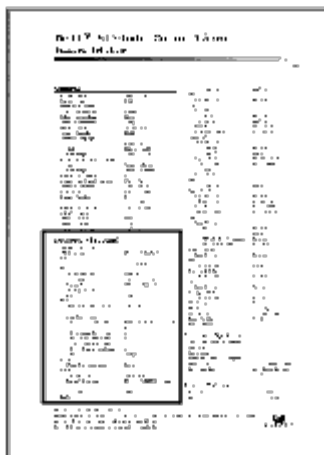

 **POZNÁMKA:** Pro další informace o konfiguraci bezdrátového adaptéru, viz "[Konfigurace bezdrátového adaptéru](#)."

## Určování nastavení bezdrátové sítě

Pro použití tiskárny jako bezdrátového zařízení je potřeba znát nastavení bezdrátové sítě. Pro podrobnosti o nastavení, obraťte se na správce sítě.

<b>Nastavení bezdrátové</b>	SSID	Určuje název, který identifikuje bezdrátovou síť. Až 32 alfanumerických znaků.
	Typ sítě	Určuje typ sítě od ad-hoc nebo infrastrukturu.
<b>Nastavení zabezpečení</b>	Bezpečnost	Vybere způsob zabezpečení od č. bezpečnosti, WEP, WPA-PSK TKIP a WPA2-PSK-AES/WPA-PSK-AES.
	Přenosový klíč	Určuje předání klíče ze seznamu.
	WEP klíč	Předepsaná sada WEP klíčů užívaná prostřednictvím bezdrátové sítě pouze v případě, že WEP je vybrán pro zabezpečení.
	Pass Phrase	Určuje heslo alfanumerických znaků, 8 - 63 bytů dlouhé, pouze v případě, že WPA-PSK je vybrán pro šifrování.

## Konfigurace bezdrátového adaptéru

Tato sekce popisuje, jak nastavit bezdrátový adaptér pomocí Průvodce snadnou instalací.

Můžete si vybrat způsob nakonfigurování bezdrátového adaptéru z následujících možností:

Průvodce nastavením přes <a href="#">USB</a> připojení		
Pomocí pokročilého nastavení	<a href="#">Ethernet</a> připojení	
	<a href="#">Ovládací panel nebo Konfigurace tiskárny Dell pomocí webového prohlížeče</a>	
	<a href="#">WPS-PIN</a> *1	
	<a href="#">WPS-PBC</a> *2	
	<a href="#">USB</a> připojení	

\*1 WPS-PIN \* 1 (Wi-Fi<sup>®</sup> Protected Setup-Personal Identification Number) je metoda pro ověřování a registraci zařízení potřebná pro bezdrátovou konfiguraci, zadáním PIN do tiskárny a počítače. Toto nastavení, provedené přes přístupový bod, je k dispozici pouze v případě, že přístupové body z vašeho bezdrátového routeru podporují WPS.

\*2 WPS-PBC (Wi-Fi Protected Setup Push Button Configuration) je metoda pro ověřování a registraci zařízení potřebná pro bezdrátové nastavení, stisknutím tlačítka prostřednictvím přístupového bodu bezdrátového routeru se pak provede WPS PBC nastavení na ovládacím panelu. Toto nastavení je k dispozici pouze v případě, že přístupový bod podporuje WPS.

 **POZNÁMKA:** volitelný bezdrátový adaptér musí být nainstalován v tiskárně.

 **POZNÁMKA:** Informace o tom, jak nainstalovat bezdrátový adaptér, viz "[Instalace bezdrátového adaptéru.](#)"

## Použití Průvodce nastavením pro konfiguraci bezdrátového adaptéru

1. Vložte *Drivers and Utility* CD dodávané k tiskárně do Vašeho počítače. Soubor **Průvodce snadnou instalací** se automaticky spustí.
2. Klikněte na tlačítko **Wireless Configuration** v okně **Easy Setup Navigator**.

Otevře se okno **Wireless Configuration**.

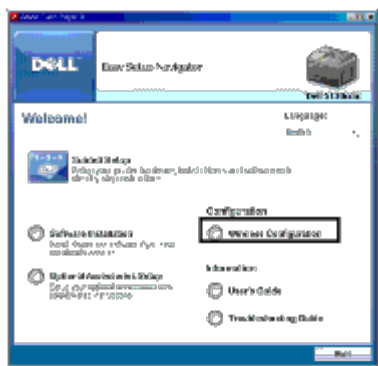

3. Vyberte **Wizard** a klikněte na tlačítko **Next**.

Spustí se instruktážní video.

4. Postupujte podle pokynů na obrazovce do chvíle, než se objeví tlačítko **Wireless Setting Tool**.
5. Klikněte na tlačítko **Wireless Setting Tool**.

Spustí se **Wireless Setting Tool**.

6. Objeví se komentáře o připojení. Klikněte na tlačítko **Next**.



**POZNÁMKA:** Pokud již tiskárna byla připojena, tato obrazovka se nezobrazí. Kromě toho, tato obrazovka se nezmění v další obrazovku, dokud bude tiskárna připojena.

7. Ze seznamu **Select Printer**, vyberte bezdrátovou tiskárnu, kterou chcete nastavit, a klikněte na tlačítko **Next**.



**POZNÁMKA:** Pokud je pouze jedna tiskárna připojena přes USB, obrazovka **Select Printer** se nezobrazí.

8. Na obrazovce **Enter Wireless Network Settings**, zadejte nastavení bezdrátové sítě a klikněte na tlačítko **Next**.

9. Na obrazovce **Select IP Mode**, zvolte IP režim, který chcete nastavit, a klikněte na tlačítko **Next**.

**Pouze když je IPv4 zvolen:**

Na obrazovce **Enter IPv4 Address Settings**, vyberte jednotlivá nastavení a klikněte na tlačítko **Send** pro odeslání nastavení bezdrátového připojení k tiskárně.

**Pouze když je IPv6 zvolen:**

Na obrazovce **Enter IPv6 Address Settings**, vyberte jednotlivá nastavení a klikněte na tlačítko **Send** pro odeslání nastavení bezdrátového připojení k tiskárně.

**Když dual stack (obojí IPv4 a IPv6) je zvolen:**

a. Na obrazovce **Enter IPv4 Address Settings**, vyberte jednotlivá nastavení a klikněte na tlačítko **Next**.

b. Na obrazovce **Enter IPv6 Address Settings**, vyberte jednotlivá nastavení a klikněte na tlačítko **Send** pro odeslání nastavení bezdrátového připojení k tiskárně.

10. Na obrazovce **Complete Wireless Settings**, klikněte na tlačítko **Next** pro dokončení nastavení bezdrátové sítě a zavřete nástroje bezdrátového nastavení.

**Průvodce snadnou instalací** se restartuje.

11. Následujte pokyny na obrazovce, abyste dokončili konfiguraci bezdrátového adaptéru.

## Použití pokročilých nastavení pro konfiguraci bezdrátového adaptéru

Vyberte pokročilé nastavení pro konfiguraci bezdrátového adaptéru z následujících možností:

- Ethernet



- Ovládací panel
- Konfigurace tiskárny Dell pomocí webového prohlížeče
- WPS-PIN
- WPS-PBC
- USB

## Ethernet

1. Vložte *Drivers and Utility* CD dodávané k tiskárně do počítače. Soubor **Easy Setup Navigator** se automaticky spustí.
2. Klikněte na tlačítko **Wireless Configuration** v okně **Easy Setup Navigator**.

Otevře se okno **Wireless Configuration**.

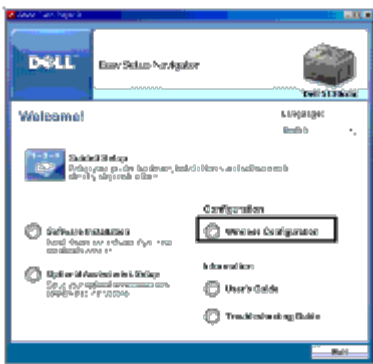

3. Vyberte **Advanced**, potom klikněte na tlačítko **Next**.
4. Zvolte **Ethernet**, a klikněte na tlačítko **Next**.  
Spustí se instruktážní video.
5. Postupujte podle pokynů na obrazovce až do chvíle, než se objeví tlačítko **Wireless Setting Tool**.
6. Klikněte na tlačítko **Wireless Setting Tool** pro spuštění nastavení bezdrátové sítě.  
Spustí se Wireless Setting Tool.
7. Pokud vaše tiskárna není uvedena na obrazovce **Select Printer**, klikněte na tlačítko **Refresh**, nebo **Enter IP Address (zadejte IP adresu)**.  
Na obrazovce **Enter IP Address**, zadejte existující IP adresu tiskárny.
8. Ze seznamu na obrazovce **Select Printer**, vyberte bezdrátovou tiskárnu, kterou chcete nastavit, a klikněte na tlačítko **Next**.
9. Na obrazovce **Enter Wireless Network Settings**, vyberte všechna bezdrátová nastavení a klikněte na tlačítko **Next**.
10. Na obrazovce **Select IP Mode**, zvolte IP režim, který chcete nastavit, a klikněte na tlačítko **Next**.  
**Pouze když je IPv4 zvolen:**  
Na obrazovce **Enter IPv4 Address Settings**, vyberte jednotlivá nastavení a klikněte na tlačítko **Send** pro odeslání nastavení bezdrátového připojení k tiskárně.  
**Pouze když je IPv6 zvolen:**  
Na obrazovce **Enter IPv6 Address Settings**, vyberte jednotlivá nastavení a klikněte na tlačítko **Send** pro odeslání nastavení bezdrátového připojení k tiskárně.  
**Když dual stack (obojí IPv4 a IPv6) je zvolen:**
  - a. Na obrazovce **Enter IPv4 Address Settings**, vyberte jednotlivá nastavení a klikněte na tlačítko **Next**.

- b. Na obrazovce **Enter IPv6 Address Settings**, vyberte jednotlivá nastavení a klikněte na tlačítko **Send** pro odeslání nastavení bezdrátového připojení k tiskárně.
11. Na obrazovce **Complete Wireless Settings**, klikněte na tlačítko **Next** pro dokončení nastavení bezdrátové sítě a zavřete nástroje bezdrátového nastavení. Easy Setup Navigator se restartuje.
12. Následujte pokyny na obrazovce, abyste dokončili konfiguraci bezdrátového adaptéru.

## Ovládací panel nebo konfigurace tiskárny Dell™ pomocí webového prohlížeče

1. Vložte *Drivers and Utility* CD dodávané k tiskárně do počítače. Soubor **Easy Setup Navigator** se automaticky spustí.
2. Klikněte na tlačítko **Wireless Configuration** v okně **Easy Setup Navigator**.

Otevře se okno **Wireless Configuration**.

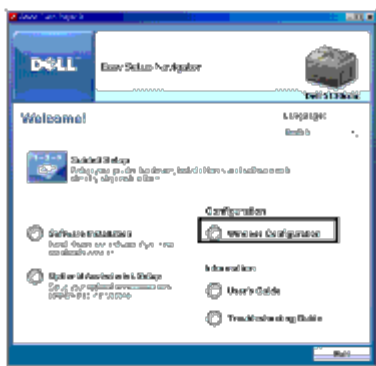

3. Vyberte **Advanced**, potom klikněte na tlačítko **Next**.
4. Zvolte **Operator Panel** nebo **Dell Printer Configuration Web Tool**, a klikněte na tlačítko **Next**. Spustí se instruktážní video.
5. Následujte pokyny na obrazovce pro dokončení konfigurace bezdrátového adaptéru.

## WPS-PIN

**POZNÁMKA:** WPS-PIN (Wi-Fi Protected Setup-Personal Identification Number) je metoda pro ověřování a registraci zařízení potřebná pro bezdrátovou konfiguraci, zadáním PIN do tiskárny a počítače. Toto nastavení, provedené přes přístupový bod, je k dispozici pouze v případě, že přístupové body z vašeho bezdrátového routeru podporují WPS.

1. Stiskněte tlačítko **Menu**.
2. Stiskněte **✓** tlačítko, dokud nebude **Admin menu** zvýrazněno, a pak stiskněte **✓ (Set)** tlačítko.
3. Zajistěte, aby **Network** byl zvýrazněn, a poté stiskněte **✓ (Set)** tlačítko.
4. Stiskněte **✓** tlačítko, dokud nebude **wireless setup** zvýrazněn, a poté stiskněte **✓ (Set)** tlačítko.
5. Stiskněte **✓** tlačítko, dokud nebude **WPS** zvýrazněn, a poté stiskněte **✓ (Set)** tlačítko.
6. Stiskněte **✓** tlačítko, dokud nebude **PIN Code** zvýrazněn, a poté stiskněte **✓ (Set)** tlačítko.
7. Zapište si na papír 8-místný PIN kód zobrazený na prvním řádku displeje panelu nebo stiskněte **✓** tlačítko, dokud

nebude `Print PIN Code` zvýrazněn, a poté stiskněte ✓ **(Set)** tlačítko. PIN kód je vytištěn.

- Zajistěte, aby `Start Configuration` byl zvýrazněn, a poté stiskněte ✓ **(Set)** tlačítko.
- Ujistěte se, že zpráva `Please wait Wireless Setting` je zobrazena, a poté zadejte PIN kód zobrazený v [kroku 7](#) do přístupového bodu bezdrátové sítě LAN (kanceláře).

 **POZNÁMKA:** Pro provoz WPS v přístupovém bodu bezdrátové sítě LAN, hledejte v příručce dodané k přístupovému bodu bezdrátové sítě LAN.

- Je-li provoz WPS úspěšný a tiskárna je restartována, připojení k bezdrátové síti LAN je dokončeno.

## WPS-PBC

 **POZNÁMKA:** WPS-PBC (Wi-Fi Protected Setup Push Button Configuration) je metoda pro ověřování a registraci zařízení potřebná pro bezdrátové nastavení, stisknutím tlačítka prostřednictvím přístupového bodu bezdrátového routeru se pak provede WPS PBC nastavení na ovládacím panelu. Toto nastavení je k dispozici pouze v případě, že přístupový bod podporuje WPS.

- Stiskněte tlačítko **Menu**.
- Stiskněte ✓ tlačítko, dokud nebude `Admin menu` zvýrazněno, a pak stiskněte ✓ **(Set)** tlačítko.
- Zajistěte, aby `Network` byl zvýrazněn, a poté stiskněte ✓ **(Set)** tlačítko.
- Stiskněte ✓ tlačítko, dokud nebude `Wireless Setup` zvýrazněn, a poté stiskněte ✓ **(Set)** tlačítko.
- Stiskněte ✓ tlačítko, dokud nebude `WPS` zvýrazněn, a poté stiskněte ✓ **(Set)** tlačítko.
- Zajistěte, aby `Push Button Control` byl zvýrazněn, a poté stiskněte ✓ **(Set)** tlačítko.
- Stiskněte ✓ tlačítko, dokud nebude `PBC Start` zvýrazněn, a poté stiskněte ✓ **(Set)** tlačítko.
- Stiskněte ✓ tlačítko, dokud nebude `Start` zvýrazněno, a poté stiskněte ✓ **(Set)** tlačítko.
- Ujistěte se, že zpráva `Please wait Wireless Setting` je zobrazena, a pak spusťte WPS-PBC v přístupovém bodu bezdrátové sítě LAN (kanceláře), do dvou minut od [kroku 8](#).

 **Poznámka:** Pro provoz WPS v přístupovém bodu bezdrátové sítě LAN, hledejte v příručce dodané k přístupovému bodu bezdrátové sítě LAN.

- Je-li provoz WPS úspěšný a tiskárna je restartována, připojení k bezdrátové síti LAN je dokončeno.

## USB

- Vložte `Drivers and Utility` CD dodávané k tiskárně do počítače. Soubor **Easy Setup Navigator** se automaticky spustí.
- Klikněte na tlačítko **Wireless Configuration** v okně **Easy Setup Navigator**.

Otevře se okno **Wireless Configuration**.

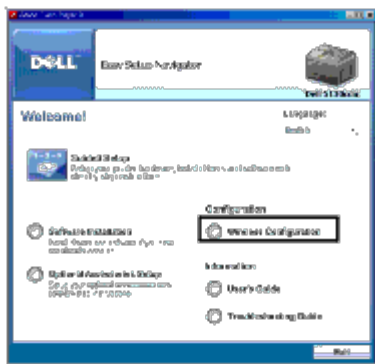

3. Vyberte **Advanced**, a potom klikněte na tlačítko **Next**.
4. Vyberte **USB**, a klikněte na tlačítko **Next**.  
Spustí se instruktážní video.
5. Postupujte podle pokynů na obrazovce do chvíle, než se objeví tlačítko **Wireless Setting Tool**.
6. Klikněte na tlačítko **Wireless Setting Tool** pro spuštění nastavení bezdrátové sítě.  
Spustí se Wireless Setting Tool.
7. Objeví se komentáře o připojení. Klikněte na tlačítko **Next**.



**POZNÁMKA:** Pokud již tiskárna byla připojena, tato obrazovka nezobrazí. Kromě toho, tato obrazovka se nezmění v další obrazovku, dokud bude tiskárna připojena.

8. Ze seznamu na obrazovce **Select Printer**, vyberte bezdrátovou tiskárnu, kterou chcete nastavit, a klikněte na tlačítko **Next**.



**POZNÁMKA:** Pokud je pouze jedna tiskárna připojena přes USB, okno **Select Printer** se nezobrazí.

9. Na obrazovce **Enter Wireless Network Settings**, vyberte všechna bezdrátová nastavení a klikněte na tlačítko **Next**.
10. Na obrazovce **Select IP Mode**, zvolte IP režim, který chcete nastavit, a klikněte na tlačítko **Next**.  
**Pouze když je IPv4 zvolen:**  
Na obrazovce **Enter IPv4 Address Settings**, vyberte jednotlivá nastavení a klikněte na tlačítko **Send** pro odeslání nastavení bezdrátového připojení k tiskárně.  
**Pouze když je IPv6 zvolen:**  
Na obrazovce **Enter IPv6 Address Settings**, vyberte jednotlivá nastavení a klikněte na tlačítko **Send** pro odeslání nastavení bezdrátového připojení k tiskárně.  
**Když dual stack (obojí IPv4 a IPv6) je zvolen:**
  - a. Na obrazovce **Enter IPv4 Address Settings**, vyberte jednotlivá nastavení a klikněte na tlačítko **Next**.
  - b. Na obrazovce **Enter IPv6 Address Settings**, vyberte jednotlivá nastavení a klikněte na tlačítko **Send** pro odeslání nastavení bezdrátového připojení k tiskárně.
11. Na obrazovce **Complete Wireless Settings**, klikněte na tlačítko **Next** pro dokončení nastavení bezdrátové sítě a zavřete nástroje bezdrátového nastavení.  
Easy Setup Navigator se restartuje.
12. Následujte pokyny na obrazovce, abyste dokončili konfiguraci bezdrátového adaptéru.

**Vytvoření nové bezdrátové sítě ve vašem počítači (Pokud potřebujete**

# nastavit bezdrátové připojení k počítači)

## K síti DHCP:

1. Nastavení počítače pro bezdrátové připojení:

**POZNÁMKA:** Pokud je váš počítač vybaven bezdrátovým adaptérem, změňte nastavení bezdrátové sítě pomocí tohoto nástroje. Nebo můžete změnit nastavení bezdrátové sítě pomocí nástroje dodávaného s operačním systémem, viz pokyny uvedené níže.

### Pro systém Windows XP a Windows Server 2003:

- a. Zvolte **Síťová připojení** v ovládacím panelu.
- b. Pravým tlačítkem klikněte na **Bezdrátové připojení k síti** a zvolte **Vlastnosti**.
- c. Vyberte kartu **Bezdrátové sítě**.
- d. Ujistěte se, že políčko pro **použití systému Windows pro konfiguraci nastavení bezdrátové sítě** je zaškrtnuto.

**POZNÁMKA:** Ujistěte se, že jste si zapsali aktuální bezdrátové nastavení počítače v [kroku e](#) a [kroku g](#), takže jej můžete později obnovit.

- e. Klikněte na tlačítko **Upřesnit**.
- f. Vyberte **Počítač k počítači (ad hoc) pouze v sítích** a zavřete dialogové okno **Upřesnit**.
- g. Klikněte na tlačítko **Přidat** pro zobrazení **Vlastností bezdrátové sítě**.
- h. Na kartě **Association**, zadejte následující informace a klikněte na tlačítko **OK**.

Network name (SSID): dell\_device

Network Authentication: Open

Data encryption: Disabled

Ad hoc network: checked

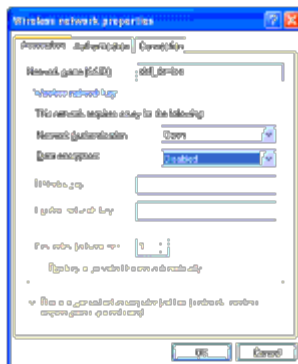

- i. Klikněte na tlačítko **Přesunout nahoru** pro přesunutí nově přidané SSID na začátek seznamu.
- j. Klikněte na tlačítko **OK**, abyste zavřeli dialogové okno **Vlastnosti**.

**POZNÁMKA:** Je-li váš operační systém starší než Windows 2000, zvolte nastavení podle pokynů uvedených v příručce pro bezdrátové nastavení, který vám dodal výrobce bezdrátového zařízení.

**Pro Windows Vista:**

- a. Otevřete **Ovládací panely**.
- b. Vyberte **Síť a internet**.
- c. Vyberte **Centrum sítí a sdílení**.
- d. Vyberte **Připojit k síti**.
- e. Vyberte **dell\_device** z položek uvedených v **Připojit k síti**.
- f. Vyberte **Připojit tak jako tak** v dialogovém okně Upozornění, označujícím, že se nacházíte v nezabezpečené oblasti.
- g. Klikněte na tlačítko **Zavřít** v dialogovém okně po potvrzení, že spojení proběhlo úspěšně.

**Windows Server 2008:**

- a. Otevřete **Ovládací panely**.
- b. Vyberte **Centrum sítí a sdílení**.
- c. Zvolte **Připojit k síti**.
- d. Vyberte **dell\_device** z položek uvedených v **Připojit k síti**.
- e. Vyberte **Připojit tak jako tak** v dialogovém okně Upozornění, označujícím, že se nacházíte v nezabezpečené oblasti.
- f. Klikněte na tlačítko **Zavřít** v dialogovém okně po potvrzení, že připojení proběhlo úspěšně.

**Pro systém Windows Server 2008 R2 a Windows 7:**

- a. Otevřete **Ovládací panely**.
- b. Vyberte **Síť a internet**.
- c. Vyberte **Centrum sítí a sdílení**.
- d. Zvolte **Připojit k síti**.
- e. Vyberte **dell\_device** z položek uvedených v seznamu dostupných sítí, a klikněte na tlačítko **Připojit**.

2. Zkontrolujte IP adresu přiřazenou AutoIP na tiskárně.

- a. Stiskněte tlačítko **Menu** na ovládacím panelu tiskárny.
- b. Rolujte dolů a vyberte **Admin Menu**.
- c. Rolujte dolů a vyberte **Síť**.
- d. Rolujte dolů a vyberte **TCP / IP**.
- e. Rolujte dolů a vyberte **IPv4**.
- f. Rolujte dolů a vyberte **IP adresu**.  
(Výchozí nastavení IP adres: 169.254.xxx.yyy)

IP adresa
169.254.000.041*

3. Zkontrolujte, zda je IP adresa vašeho počítače přidělena DHCP.

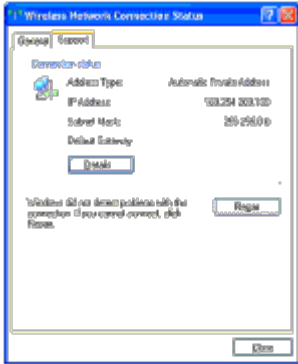

4. Otevřete **Konfiguraci tiskárny Dell pomocí webového prohlížeče.**

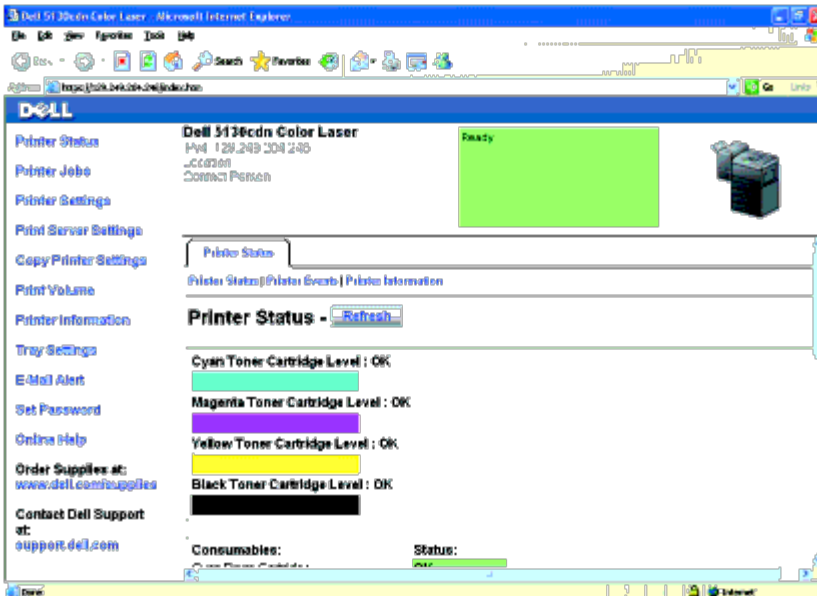

5. Vytvořte bezdrátové nastavení tiskárny v **Konfiguraci tiskárny Dell pomocí webového prohlížeče.**

6. Restartujte tiskárnu.

7. Obnovte nastavení bezdrátové sítě v počítači.

**POZNÁMKA:** Pokud je váš počítač vybaven bezdrátovým adaptérem, změňte nastavení bezdrátové sítě pomocí tohoto nástroje. Nebo můžete změnit nastavení bezdrátové sítě pomocí nástroje dodávaného s operačním systémem, viz pokyny uvedené níže.

#### Pro systém Windows XP a Windows Server 2003:

- a. Zvolte **Síťová připojení** v Ovládacích panelech.
- b. Pravým tlačítkem klikněte na **Bezdrátové připojení k síti** a zvolte **Vlastnosti**.
- c. Vyberte kartu **Bezdrátové sítě**.
- d. Ujistěte se, že políčko pro **použití systému Windows pro konfiguraci nastavení bezdrátové sítě** je zaškrtnuto.
- e. Klikněte na tlačítko **Upřesnit**.
- f. Proveďte jednu z následujících možností:

*Je-li bezdrátový ad-hoc mode nastaven na tiskárně:*

Vyberte **Počítač k počítači (ad hoc) pouze v sítích** a zavřete dialogové okno **Upřesnit**.

*Je-li režim bezdrátové infrastruktury nastaven na tiskárně:*

Zvolte **Přístupový bod (infrastruktura)** pouze v sítích a zavřete dialogové okno **Upřesnit**.

- g. Klikněte na tlačítko **Přidat**, aby se zobrazily **Vlastnosti bezdrátové sítě**.
- h. Zadejte nastavení, které chcete poslat na tiskárnu a klikněte na tlačítko **OK**.
- i. Klikněte na tlačítko **Posunout nahoru**, kterým se posune nastavení na začátek seznamu.
- j. Klikněte na tlačítko **OK**, abyste zavřeli dialogové okno **Vlastnosti**.

 **POZNÁMKA:** Je-li váš operační systém starší než Windows 2000, zvolte nastavení podle pokynů uvedených v příručce pro bezdrátové nastavení, který vám dodal výrobce bezdrátového zařízení.

#### **Pro Windows Vista:**

- a. Otevřete **Ovládací panely**.
- b. Vyberte **Síť a internet**.
- c. Vyberte **Centrum sítí a sdílení**.
- d. Zvolte **Připojit k síti**.
- e. Vyberte nastavení, které pošlete na tiskárnu z položek uvedených v **Připojit k síti**.
- f. Vyberte **Připojit tak jako tak** v dialogovém okně Upozornění, označujícím, že se nacházíte v nezabezpečené oblasti.
- g. Klikněte na tlačítko **Zavřít** v dialogovém okně po potvrzení, že připojení proběhlo úspěšně.

#### **Pro Windows Server 2008:**

- a. Otevřete **Ovládací panely**.
- b. Vyberte **Centrum sítí a sdílení**.
- c. Zvolte **Připojit k síti**.
- d. Vyberte nastavení, které pošlete na tiskárnu z položek uvedených v **Připojit k síti**.
- e. Vyberte **Připojit tak jako tak** v dialogovém okně Upozornění, označujícím, že se nacházíte v nezabezpečené oblasti.
- f. Klikněte na tlačítko **Zavřít** v dialogovém okně po potvrzení, že připojení proběhlo úspěšně.

#### **Pro systém Windows Server 2008 R2 a Windows 7:**

- a. Otevřete **Ovládací panely**.
- b. Vyberte **Síť a internet**.
- c. Vyberte **Centrum sítí a sdílení**.
- d. Zvolte **Připojit k síti**.
- e. Vyberte nastavení, které pošlete na tiskárnu z položek uvedených v seznamu dostupných sítí, a klikněte na tlačítko **Připojit**.
- f. Zadejte **Bezpečnostní klíč** a klikněte na tlačítko **OK**, pokud je to nezbytné.

#### **Pro pevné IP sítě:**



## 1. Nastavení počítače pro bezdrátové připojení:

 **POZNÁMKA:** Pokud je váš počítač vybaven bezdrátovým adaptérem, změňte nastavení bezdrátové sítě pomocí tohoto nástroje. Nebo můžete změnit nastavení bezdrátové sítě pomocí nástroje dodávaného s operačním systémem, viz pokyny uvedené níže.

### Pro systém Windows XP a Windows Server 2003:

- Zvolte **Síťová připojení** v Ovládacích panelech.
- Pravým tlačítkem klikněte na **Bezdrátové připojení k síti** a zvolte **Vlastnosti**.
- Vyberte kartu **Bezdrátové sítě**.
- Ujistěte se, že políčko pro **použití systému Windows pro konfiguraci nastavení bezdrátové sítě** je zaškrtnuto.

 **POZNÁMKA:** Ujistěte se, že jste si zapsali aktuální bezdrátové nastavení počítače v [kroku d](#) a [kroku f](#), takže jej můžete později obnovit.

- Klikněte na tlačítko **Upřesnit**.
- Vyberte **Počítač k počítači (ad hoc) pouze v sítích** a zavřete dialogové okno **Upřesnit**.
- Klikněte na tlačítko **Přidat** pro zobrazení **Vlastností bezdrátové sítě**.
- Na kartě **Association**, zadejte následující informace a klikněte na tlačítko **OK**.

Network name (SSID): dell\_device

Network Authentication: Open

Data encryption: Disabled

Ad hoc network: checked

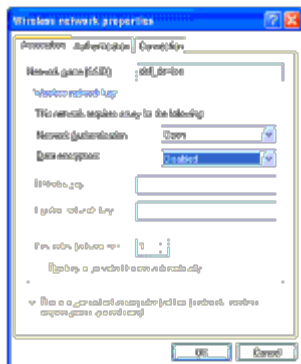

- Klikněte na tlačítko **Posunout nahoru** pro přesun nově přidané SSID na začátek seznamu.
- Klikněte na tlačítko **OK**, abyste zavřeli dialogové okno **Vlastnosti**.

 **POZNÁMKA:** Je-li váš operační systém starší než Windows 2000, zvolte nastavení podle pokynů uvedených v příručce pro bezdrátové nastavení, který vám dodal výrobce bezdrátového zařízení.

### Pro Windows Vista:

- Otevřete **Ovládací panely**.
- Vyberte **Síť a internet**.
- Vyberte **Centrum sítí a sdílení**.

- d. Zvolte **Připojit k síti**.
- e. Vyberte **dell\_device** z položek uvedených v **Připojit k síti**.
- f. Vyberte **Připojit tak jako tak** v dialogovém okně Upozornění, označujícím, že se nacházíte v nezabezpečené oblasti.
- g. Klikněte na tlačítko **Zavřít** v dialogovém okně po potvrzení, že připojení proběhlo úspěšně.

#### Windows Server 2008:

- a. Otevřete **Ovládací panely**.
- b. Vyberte **Centrum sítí a sdílení**.
- c. Zvolte **Připojit k síti**.
- e. Vyberte **dell\_device** z položek uvedených v **Připojit k síti**.
- f. Vyberte **Připojit tak jako tak** v dialogovém okně Upozornění, označujícím, že se nacházíte v nezabezpečené oblasti.
- g. Klikněte na tlačítko **Zavřít** v dialogovém okně po potvrzení, že připojení proběhlo úspěšně.

#### Pro systém Windows Server 2008 R2 a Windows 7:

- a. Otevřete **Ovládací panely**.
- b. Vyberte **Síť a internet**.
- c. Vyberte **Centrum sítí a sdílení**.
- d. Zvolte **Připojit k síti**.
- e. Vyberte **dell\_device** z položek uvedených v seznamu dostupných sítí, a klikněte na tlačítko **Připojit**.

2. Zkontrolujte IP adresu vašeho počítače.

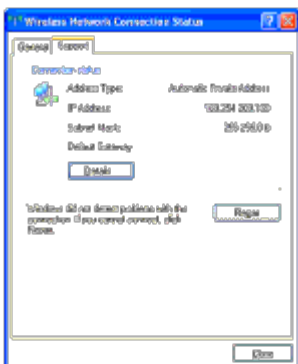

3. Nastavte IP adresu na tiskárně.

- a. Stiskněte tlačítko **Menu**.
- b. Rolujte na menu **Admin**.
- c. Vyberte **Sítě**.
- d. Vyberte **Protokol TCP / IP**.
- e. Zvolte **Získat IP adresu**.

- f. Vyberte **Panel**.
- g. Rolujte zpět na **IP adresu**.
- h. Ručně zadejte IP adresu pomocí směrových tlačítek na ovládacím panelu a stiskněte tlačítko ENTER.

IP adresa  172.031.000.041*
-----------------------------------

4. Otevřete Konfiguraci tiskárny Dell pomocí webového prohlížeče použitím WEB browseru.

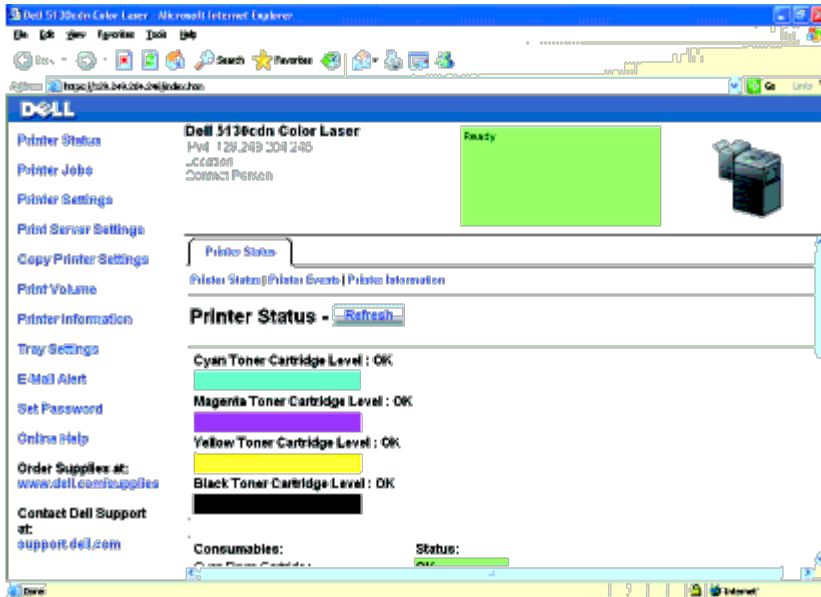

5. Změňte bezdrátové nastavení tiskárny v **Konfiguraci tiskárny Dell pomocí webového prohlížeče**.
6. Restartujte tiskárnu.
7. Obnovte nastavení bezdrátové sítě vašeho počítače.

**POZNÁMKA:** Pokud je váš počítač vybaven bezdrátovým adaptérem, změňte nastavení bezdrátové sítě pomocí tohoto nástroje. Nebo můžete změnit nastavení bezdrátové sítě pomocí nástroje dodávaného s operačním systémem, viz pokyny uvedené níže.

#### Pro systém Windows XP a Windows Server 2003:

- a. Zvolte **Síťová připojení** v Ovládacích panelech.
- b. Pravým tlačítkem klikněte na **Bezdrátové připojení k síti** a zvolte **Vlastnosti**.
- c. Vyberte kartu **Bezdrátové sítě**.
- d. Ujistěte se, že políčko pro **použití systému Windows pro konfiguraci nastavení bezdrátové sítě** je zaškrtnuto.
- e. Klikněte na tlačítko **Upřesnit**.
- f. Proveďte jednu z následujících možností:

*Je-li bezdrátový ad-hoc mode nastaven na tiskárně:*

Vyberte **Počítač k počítači (ad hoc) pouze v sítích** a zavřete dialogové okno **Upřesnit**.

*Je-li režim bezdrátové infrastruktury nastaven na tiskárně:*

Zvolte **Přístupový bod (infrastruktura)** pouze v sítích a zavřete dialogové okno **Upřesnit**.

- g. Klikněte na tlačítko **Přidat** pro zobrazení **Vlastností bezdrátové sítě**.
- h. Zadejte nastavení, které chcete poslat na tiskárnu a klikněte na tlačítko **OK**.
- i. Klikněte na tlačítko **Posunout nahoru**, pro posun nastavení na začátek seznamu.
- j. Klikněte na tlačítko **OK**, abyste zavřeli dialogové okno **Vlastnosti**.

 **POZNÁMKA:** Je-li váš operační systém starší než Windows 2000, zvolte nastavení podle pokynů uvedených v příručce pro bezdrátové nastavení, který vám dodal výrobce bezdrátového zařízení.

#### Pro Windows Vista:

- a. Otevřete **Ovládací panely**.
- b. Vyberte **Síť a internet**.
- c. Vyberte **Centrum sítí a sdílení**.
- d. Zvolte **Připojit k síti**.
- e. Zvolte nastavení, které pošlete na tiskárnu z položek uvedených v **Připojit k síti**.
- f. Vyberte **Připojit tak jako tak** v dialogovém okně Upozornění, označujícím, že se nacházíte v nezabezpečené oblasti.
- g. Klikněte na tlačítko **Zavřít** v dialogovém okně po potvrzení, že připojení proběhlo úspěšně.

#### Pro Windows Server 2008:

- a. Otevřete **Ovládací panely**.
- b. Vyberte **Centrum sítí a sdílení**.
- c. Zvolte **Připojit k síti**.
- d. Zvolte nastavení, které pošlete na tiskárnu z položek uvedených v **Připojit k síti**.
- e. Zvolte **Připojit tak jako tak** v dialogovém okně Upozornění, označujícím, že se nacházíte v nezabezpečené oblasti.
- f. Klikněte na tlačítko **Zavřít** v dialogovém okně po potvrzení, že připojení proběhlo úspěšně.

#### Pro systém Windows Server 2008 R2 a Windows 7:

- a. Otevřete **Ovládací panely**.
- b. Vyberte **Síť a internet**.
- c. Vyberte **Centrum sítí a sdílení**.
- d. Zvolte **Připojit k síti**.
- e. Zvolte nastavení, které pošlete na tiskárnu z položek uvedených v seznamu dostupných sítí, a klikněte na tlačítko **Připojit**.
- f. Zadejte **Bezpečnostní klíč** a klikněte na tlačítko **OK**, pokud je to nezbytné.





# Připojení k počítači nebo jako síťovou tiskárnu

- [Připojení k počítači nebo jako síťovou tiskárnu](#)
- [Tisk a kontrola stránky nastavení tiskárny](#)
- [Přiřazení IP adresy](#)
- [Ověření IP nastavení](#)
- [Použití tlačítka reset](#)

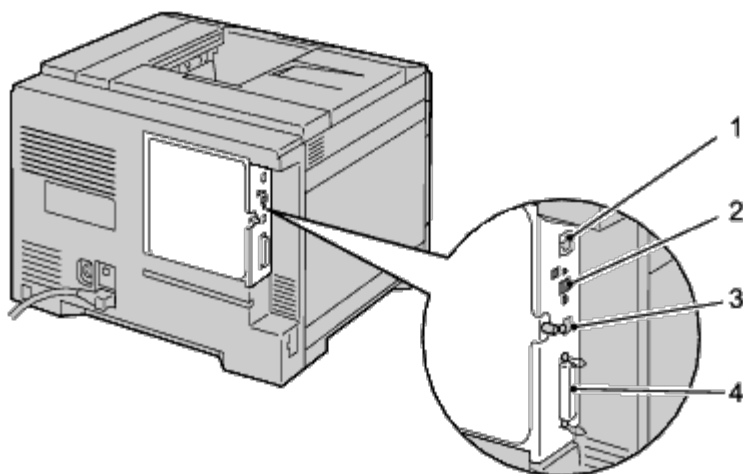
Propojovací kabel Vaší barevné laserové tiskárny Dell™ 5130cdn musí splňovat následující požadavky:

Typ připojení	Specifikace připojení
Ethernet	10 Base-T/100 Base-TX/1000 Base-T
Bezdrátové	IEEE802.11b/802.11g/802.11n
USB	USB 2.0
Paralelní	IEEE 1284



1	Ethernet Port	
2	Wireless Adapter Socket	
3	USB Port	
4	Parallel Port	

---

## Připojení k počítači nebo jako síťovou tiskárnu

### Přímé připojení

Místní tiskárna je tiskárna připojená k počítači pomocí USB nebo paralelního kabelu. Pokud je tiskárna připojena k síti, místo k vašemu počítači, tuto část přeskočte a přejděte na "[Připojení k síti](#)."

## USB kabel

Microsoft® Windows® 2000, Windows XP, Windows XP 64-bit Edition, Windows Server® 2003, Windows Server 2003 x64 Edition, Windows Server 2008, Windows Server 2008 64-bit Edition, Windows Server 2008 R2 64-bit Edition, Windows Vista®, Windows Vista 64-bit Edition, Windows 7, Windows 7 64-bit Edition and Mac OS® X nebo novější operační systémy podporující USB připojení. Některé UNIX® a Linux počítačů také podporují USB připojení. Podívejte se do dokumentace operačního systému vašeho počítače, zda váš systém podporuje rozhraní USB.

Chcete-li připojit tiskárnu k počítači:

1. Ujistěte se, že tiskárna, počítač a další připojená zařízení jsou vypnuta a odpojena od zdroje energie / zásuvky.
2. Připojte menší USB konektor do USB portu na zadní straně tiskárny.

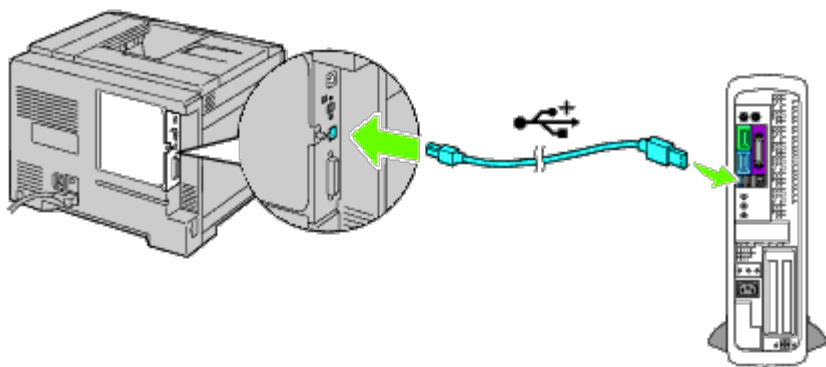

3. Ujistěte se, že USB kabel odpovídá USB na tiskárně.
4. Připojte druhý konec kabelu do USB portu počítače.

**POZNÁMKA:** Nepřipojujte USB kabel pro tiskárny do USB klávesnice.

## Paralelní kabel

Paralelní port vyžaduje paralelní kabel.

Chcete-li připojit tiskárnu k počítači:

1. Ujistěte se, že tiskárna, počítač a další připojená zařízení jsou vypnuta a odpojena od zdroje energie / zásuvky.
2. Připojte paralelní kabel do paralelního portu na zadní straně tiskárny.

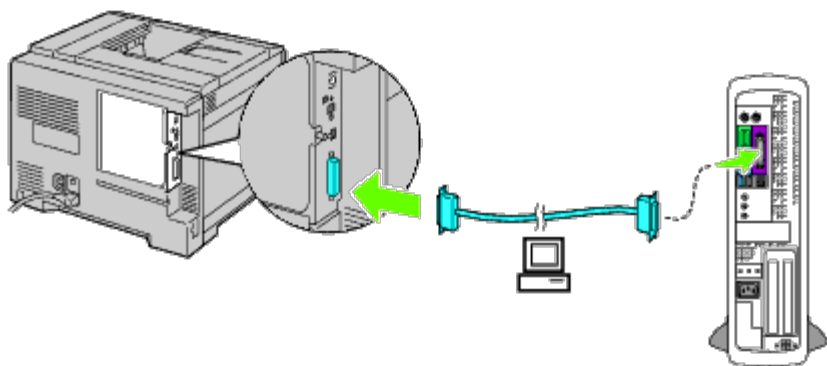

3. Zajistěte, aby paralelní kabel byl správně připojen k tiskárně.
4. Bezpečně upevněte svorky paralelního kabelu.
5. Připojte druhý konec kabelu do paralelního portu na zadní straně počítače.

## Připojení k síti

Chcete-li připojit tiskárnu k síti:

1. Ujistěte se, že tiskárna, počítač a další připojená zařízení byla vypnuta a všechny kabely byly odpojeny.
2. Připojte síťový kabel nebo bezdrátový adaptér.

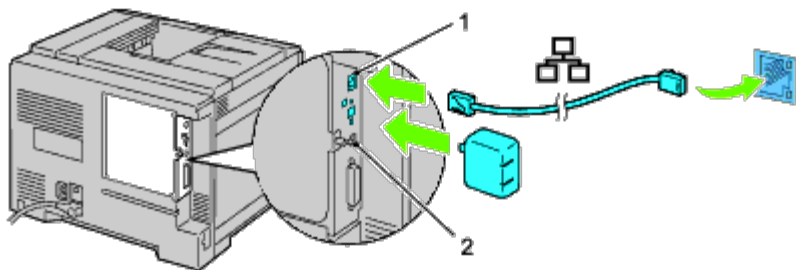

1	Ethernet Port
2	Wireless Adapter Socket

**POZNÁMKA:** Chcete-li použít bezdrátový adaptér, nezapomeňte odpojit síťový kabel.

Pro připojení tiskárny k síti, připojte jeden konec Ethernet kabelu do Ethernet portu na zadní straně tiskárny a druhý konec do počítačové sítě. Pro bezdrátové připojení, vložte bezdrátový adaptér do zásuvky bezdrátového adaptéru na zadní straně tiskárny.

Pro bezdrátové připojení, viz "[Instalace bezdrátového adaptéru.](#)"

## Tisk a kontrola stránky nastavení tiskárny

Vytiskněte stránku nastavení tiskárny.

### Při použití ovládacího panelu

1. Stiskněte tlačítko **Menu**.

2. Zajistěte, aby `Report/List` byl zvýrazněn, a poté stiskněte ✓ **(Set)** tlačítko.
3. `Printer Setting` se zobrazí. Stiskněte ✓ **(Set)** tlačítko.

Stránka nastavení tiskárny je vytištěna.

4. Pokud IP adresa ukazuje něco jiného, než `0.0.0.0` (tovární nastavení) nebo `169.254.xx.xx`, tiskárna má IP adresu přidělenou a uloženu. Jdi na "[Ověření IP nastavení](#)."

## Při použití konfigurace tiskárny Dell™ pomocí webového prohlížeče

1. Zadejte IP adresu tiskárny do webového prohlížeče.  
Jestliže nevíte, jak spustit Konfiguraci tiskárny Dell pomocí webového prohlížeče, viz "[Konfigurace tiskárny Dell pomocí webového prohlížeče](#)."

Dell Printer Configuration Tool se otevře.

2. Zvolte **Printer Settings**.
3. Klikněte na kartu **Printer Settings Report**.
4. Zvolte **Reports**.
5. Klikněte na tlačítko **Start v Printer Settings**.

Stránka nastavení tiskárny je vytištěna.

---

## Přiřazení IP adresy

 **POZNÁMKA:** Jestliže ručně přiřadíte IP adresu v režimu IPv6, použijte konfiguraci tiskárny Dell pomocí webového prohlížeče. Chcete-li otevřít konfiguraci tiskárny Dell pomocí webového prohlížeče, použijte odkaz na lokální adresu. (Chcete-li zkontrolovat propojení místní adresy, viz "[Tisk a kontrola stránky nastavení tiskárny](#).")

IP adresa je jedinečné číslo, které se skládá ze čtyř částí, které jsou ohraničeny tečkou a může obsahovat až tři číslice v jednotlivých sekcích, například `111.222.33.44`.

Přiřazení IP adresy, která se již používá, může způsobit problémy s výkonem sítě.

 **Poznámka:** Přiřazení IP adresy je považováno za pokročilou funkci a obvykle ji provádí správce systému.

 **POZNÁMKA:** V závislosti na kategorii adresy, může být rozsah přiřazených IP adres odlišný. V kategorii A, například, bude IP adresa přidělena v rozsahu od `0.0.0.0` do `127.255.255.255`. Pro přiřazení IP adres, obraťte se na správce systému.

## Při použití ovládacího panelu

Pro více informací o používání vašeho ovládacího panelu, viz "[ovládací panel](#)."

1. Zapněte tiskárnu.

Zobrazí se `Ready to Print`.

2. Stiskněte tlačítko **Menu**.
3. Stiskněte ✓ tlačítko, dokud nebude `Admin Menu` zvýrazněno, a pak stiskněte ✓ **(Set)** tlačítko.



4. Zajistěte, aby `Network` byl zvýrazněn, a poté stiskněte ✓ **(Set)** tlačítko.
5. Stiskněte ✓ tlačítko, dokud se nezobrazí `TCP/IP` a poté stiskněte ✓ **(Set)** tlačítko.
6. Stiskněte ✓ tlačítko, dokud nebude `IPv4` zvýrazněn, a poté stiskněte ✓ **(Set)** tlačítko.
7. Zajistěte, aby `Get IP Address` byl zvýrazněn, a pak stiskněte ✓ **(Set)** tlačítko.
8. Stiskněte ✓ tlačítko, až bude zvýrazněno `Panel` a poté stiskněte ✓ **(Set)** tlačítko.
9. Stiskněte ✓ tlačítko, až bude zvýrazněno `IP Address` a pak stiskněte ✓ **(Set)** tlačítko.
10. První číslice IP adresy je zvýrazněna. Stiskněte ^ tlačítko nebo ✓ tlačítko pro zadání čísel do IP adresy.
11. Stiskněte > tlačítko.

Další číslice je zvýrazněna.

12. Zopakujte [krok 8](#) a [krok 9](#) pro zadání všech číslic do IP adresy, a pak stiskněte ✓ **(Set)** tlačítko.
13. Stiskněte ✓ tlačítko, až bude zvýrazněno `Subnet Mask`, a poté stiskněte ✓ **(Set)** tlačítko.
14. Zopakujte [krok 8](#) a [krok 9](#) pro nastavení `Subnet Mask`, a poté stiskněte ✓ **(Set)** tlačítko.
15. Stiskněte ✓ tlačítko, až bude zvýrazněno `Gateway Address`, a poté stiskněte ✓ **(Set)** tlačítko.
16. Zopakujte [krok 8](#) a [krok 9](#) pro nastavení `Gateway Address`, a poté stiskněte ✓ **(Set)** tlačítko.
17. Vypněte tiskárnu, a poté ji znovu zapněte.

## Při použití konfigurace tiskárny Dell™ pomocí webového prohlížeče (pro IPv4 režim)

1. Zadejte IP adresu tiskárny do webového prohlížeče.  
Jestliže nevíte, jak spustit **konfiguraci tiskárny Dell pomocí webového prohlížeče**, viz "[Konfigurace tiskárny Dell pomocí webového prohlížeče](#)."  
**Konfigurace tiskárny Dell pomocí webového prohlížeče** se otevře.
2. Zvolte **Print Server Settings**.
3. Klikněte na kartu **Print Server Reports**.  
Otevře se stránka **TCP/IP Settings**.
4. Zvolte **mode from IP Mode**.
5. Vyberte **IP Address Mode**.
6. Zadejte adresy na **IP Address**, **Manual Subnet Mask**, a **Manual Gateway Address**.

## Při použití konfigurace tiskárny Dell™ pomocí webového prohlížeče (pro IPv6 režim)

1. Zadejte IP adresu tiskárny do webového prohlížeče.  
" Jestliže nevíte, jak spustit **konfiguraci tiskárny Dell pomocí webového prohlížeče**, viz "[Konfigurace tiskárny Dell](#)

[pomocí webového prohlížeče.](#)"

**Konfigurace tiskárny Dell pomocí webového prohlížeče** se otevře.

2. Zvolte **Print Server Settings**.
3. Klikněte na kartu **Print Server Reports**.  
Otevře se stránka **TCP/IP Settings**.
4. Zadejte IP adresy.
  - Při zaškrtnutí adres bez dané příslušnosti:  
Zaškrtněte políčko **Enable Stateless Address to automatically configure IP addresses**.
  - Při zadávání adresy ručně:  
Zaškrtněte políčko pro **Use Manual Address**, a potom zadejte adresy v **Manual Address** a **Manual Gateway Address**.

Můžete také přiřadit IP adresu tiskárny při instalaci ovladačů tiskárny s instalátorem. Když používáte funkci **Síťová instalace**, a `Get IP Address` je nastavena na `AutoIP` v nabídce ovládacího panelu, můžete nastavit IP adresu z `0.0.0.0` na požadovanou IP adresu v okně výběru tiskáren.

---

## Ověření IP nastavení

1. Vytiskněte další stránku nastavení tiskárny.
2. Zkontrolujte **protokol TCP / IP** na vytištěné stránce nastavení tiskárny, pro ujištění, že IP adresa, subnet mask a gateway jsou to, co jste nastavili.

nebo

Ping na tiskárnu a ověřte, zda reaguje. Například, v příkazovém řádku v síťovém počítači, zadejte příkaz ping následovaný novou IP adresou (např. 192.168.0.11):

```
ping 192.168.0.11
```

Pokud je tiskárna v síti aktivní, obdržíte odpověď.

---

## Použití tlačítka reset

Vaše tiskárna je dodávána s elektronickou pojistkou, která chrání před elektrickým šokem nebo požárem v důsledku zkratu - automaticky odpojí elektrické obvody uvnitř tiskárny.

Pokud dojde k aktivaci pojistky, vyskočí tlačítko **RESET**. V tomto případě stiskněte tlačítko **RESET** pro opětovné zapnutí tiskárny. Pokud tlačítko **RESET** po stisknutí vyskočí znovu, kontaktujte firmu Dell.

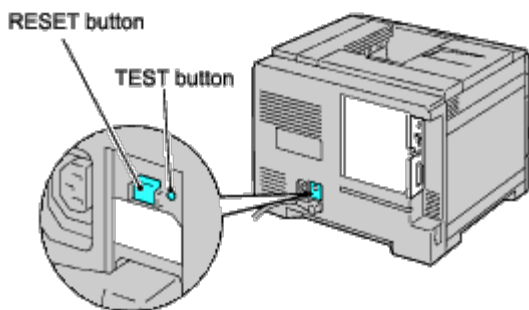

Zkontrolujte, zda elektronická pojistka funguje či nefunguje alespoň jednou za měsíc pomocí následujících kroků:

1. Zapněte tiskárnu a stiskněte tlačítko **TEST**.

- Vyskočí-li tlačítko **RESET** a tiskárna se vypne, funguje pojistka správně. Stiskněte tlačítko **RESET** pro opětovné zapnutí tiskárny.
  - Nevyskočí-li tlačítko **RESET**, kontaktujte firmu Dell. Nepoužívejte nadále tiskárnu, pokud elektronická pojistka není funkční.
- 

[Zpět na obsah](#)

## Provedení úvodního nastavení

- [Zapnutí tiskárny](#)
- [Nastavit úvodní nastavení na ovládacím panelu](#)

### Zapnutí tiskárny

Port pro připojení napájecího kabelu je v levém dolním rohu na zadní straně tiskárny.

1. Připojte napájecí kabel k tiskárně. Potom, upevněte napájecí kabel na tiskárnu plastovou sponou.

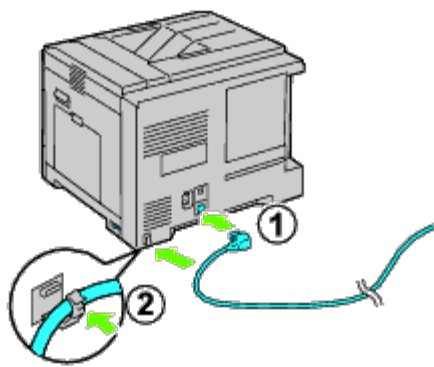

**⚠ UPOZORNĚNÍ:** Nepoužívejte prodlužovací kabely nebo zásuvky.

**⚠ UPOZORNĚNÍ:** Tiskárna by neměla být zapojena do systému UPS.

2. Připojte druhý konec kabelu ke zdroji energie.
3. Zapněte tiskárnu.
4. Postupujte podle pokynů na obrazovce v ovládacím panelu pro nastavení úvodního nastavení tiskárny.

### Nastavit úvodní nastavení na ovládacím panelu

Musíte nastavit jazyk tiskárny, hodiny, datum a čas, když zapnete tiskárnu poprvé.

Když zapnete tiskárnu, objeví se obrazovka průvodce pro provedení úvodního nastavení na ovládacím panelu. Postupujte podle pokynů níže pro nastavení úvodního nastavení.

**📌 POZNÁMKA:** Pokud nespustíte konfiguraci úvodního nastavení, zobrazí se Ready to Print na ovládacím panelu za tři minuty. Je-li potřeba, lze pro pozdější provedení úvodního nastavení použít ovládací panel nebo **Konfiguraci tiskárny Dell pomocí webového prohlížeče**.  
Pro více informací o ovládacím panelu, viz "[Základní informace o nabídce tiskárny](#)."

Pro více informací o konfiguraci tiskárny Dell pomocí webového prohlížeče, viz "[Konfigurace tiskárny Dell pomocí webového prohlížeče](#)."

1. Zajistěte, aby "Panel Language" byl zvýrazněn, a poté stiskněte **✓ (Set)** tlačítko. Určete jazyk textu na ovládacím panelu, a potom stiskněte **✓ (Set)** tlačítko.

English
Français
Italiano
Deutsch
Español
Dansk
Nederlands
Norsk
Svenska

2. Set Time Zone se objeví. Určete časové pásmo a pak stiskněte  **(Set)** tlačítko.

- Vyberte časové pásmo podle seznamu dole:

UTC - 12:00	-
UTC - 11:00	UNITED STATES
UTC - 10:00	UNITED STATES
UTC - 09:00	UNITED STATES
UTC - 08:00	CANADA, UNITED STATES, MEXICO
UTC - 07:00	CANADA, UNITED STATES, MEXICO
UTC - 06:00	CANADA, UNITED STATES, MEXICO
UTC - 05:00	BRAZIL, CANADA, UNITED STATES, COLOMBIA
UTC - 04:00	BRAZIL, CANADA, PURETO RICO, TRINIDAD AND TOBAGO
UTC - 03:30	BRAZIL, CANADA
UTC - 03:00	BRAZIL
UTC - 02:00	BRAZIL
UTC - 01:00	ALGERIA, AUSTRIA, BELGIUM, DENMARK
UTC 00:00	ICELAND, IRELAND, MOROCCO, PORTUGAL, UNITED KINGDOM, IVORY COAST
UTC +01:00	DENMARK, CZECH REPUBLIC, FRANCE, GERMANY, HUNGARY, ITALY, LIECHTENSTEIN, LUXEMBOURG, MALTA, NETHERLANDS, NORWAY, POLAND, SLOVAKIA, SLOVENIA, SPAIN, SWEDEN, SWITZERLAND, TUNISIA,
UTC +02:00	BULGARIA, CYPRUS, EGYPT, ESTONIA, FINLAND, GREECE, ISRAEL, JORDAN, LATVIA, LEBANON, LITHUANIA, ROMANIA, SOUTH AFRICA, TURKEY, RUSSIAN FEDERATION
UTC	KUWAIT, QATAR, SAUDI ARABIA, TURKEY, BAHRAIN, IRAQ, RUSSIAN FEDERATION

+03:00	
UTC +03:30	RUSSIAN FEDERATION
UTC +04:00	RUSSIAN FEDERATION, OMAN, UNITED ARAB EMIRATES
UTC +04:30	RUSSIAN FEDERATION, AFGHANISTAN
UTC +05:00	RUSSIAN FEDERATION
UTC +05:30	RUSSIAN FEDERATION
UTC +05:45	RUSSIAN FEDERATION
UTC +06:00	RUSSIAN FEDERATION
UTC +06:30	RUSSIAN FEDERATION
UTC +07:00	RUSSIAN FEDERATION
UTC +08:00	RUSSIAN FEDERATION, PHILIPPINES, SINGAPORE, AUSTRALIA
UTC +09:00	RUSSIAN FEDERATION, JAPAN, SOUTH KOREA
UTC +09:30	RUSSIAN FEDERATION, AUSTRALIA
UTC +10:00	RUSSIAN FEDERATION, AUSTRALIA
UTC +11:00	RUSSIAN FEDERATION
UTC +12:00	RUSSIAN FEDERATION, NEW ZEALAND
UTC +13:00	-

3. `Date Format` se objeví. Vyberte datumový formát, a poté stiskněte ✓ **(Set)** tlačítko.
4. `Time Format` se objeví. Vyberte formát času, a poté stiskněte ✓ **(Set)** tlačítko.
5. `Set Date` se objeví. Zadejte aktuální datum, a poté stiskněte ✓ **(Set)** tlačítko.
6. `Set Time` se objeví. Zadejte aktuální čas, a poté stiskněte ✓ **(Set)** tlačítko.
7. `Exit Menu` se objeví. Zvolte **Start** pro odchod z menu úvodního nastavení.

Tiskárna se automaticky restartuje po resetování vašeho místního času.

---

[Zpět na obsah](#)

# Nainstalování ovladače tiskárny v počítači se systémem Windows

- [Identifikování stavu ovladače tiskárny před instalací](#)
- [Vložení Drivers and Utility CD](#)
- [Přímé připojení nastavení](#)
- [Nastavení připojení k síti](#)
- [Nastavení pro sdílený tisk](#)
- [Nastavení zabezpečení](#)
- [Pokyny pro řešení problémů](#)

## Identifikování stavu ovladače tiskárny před instalací

Před instalací ovladače tiskárny v počítači, vytiskněte stránku nastavení tiskárny pro kontrolu IP adresy tiskárny.

## Při použití ovládacího panelu

1. Stiskněte tlačítko **Menu**.
2. Zajistěte, aby Report/List byl zvýrazněn, a poté stiskněte ✓ (**Set**) tlačítko.
3. Zobrazí se Printer Setting, stiskněte ✓ (**Set**) tlačítko.

Stránka nastavení tiskárny je vytištěna.

4. Zkontrolujte **protokol TCP / IP** na stránce nastavení tiskárny.

Pokud je IP adresa 0.0.0.0, počkejte několik minut, aby se IP adresa nastavila automaticky, a potom vytiskněte stránku nastavení tiskárny znovu.

Nenastaví-li se IP adresa automaticky, viz "[Přiřazení IP adresy](#)."

## Zakažte v Microsoft® Windows® XP, Windows Server® 2008, Windows Server 2008 R2, Windows Vista®, nebo Windows 7 Firewall před instalací softwaru tiskárny

 **POZNÁMKA:** Tento krok je nutný, pokud máte nainstalován Windows XP Service Pack 2 nebo 3.

Pokud je tiskárna připojena přímo k síti a Windows 7, Windows Vista, Windows Server 2008 R2, Windows Server 2008 nebo Windows XP firewall je povolen, nezobrazí se vám vaše síťová tiskárna (tiskárny) při spuštění instalace softwaru tiskárny Dell™. Aby se předešlo této situaci, zakažte Windows 7, Windows Vista, Windows Server 2008 R2, Windows Server 2008 nebo Windows XP firewall před instalací softwaru tiskárny Dell. Chcete-li zakázat či povolit Windows 7, Windows Vista, Windows Server 2008 R2, Windows Server 2008 nebo Windows XP firewall, proveďte následující kroky.

 **UPOZORNĚNÍ:** Doporučuje se, abyste povolili Windows 7, Windows Vista, Windows Server 2008 R2, Windows Server 2008 nebo Windows XP firewall po instalaci softwaru tiskárny. Povolení Windows 7, Windows Vista, Windows Server 2008 R2, Windows Server 2008 nebo Windows XP firewall po instalaci softwaru tiskárny neomezuje využití tiskárny.

1. Klikněte na tlačítko **Start** a na příkaz **Nápověda a podpora**.

 **POZNÁMKA:** V systému Windows Server 2008 R2 a Windows 7, pokud používáte **online nápovědy**, přepněte na **offline nápovědy** v okně **Nápověda a podpora**.

2. Do vyhledávacího pole zadejte `firewall`, a stiskněte klávesu **Enter**.

V seznamu, klikněte na položku **Zapnout nebo vypnout bránu firewall systému Windows** a poté postupujte podle pokynů na obrazovce.

## Vložení Drivers and Utility CD

1. Vložte *Drivers and Utilities* CD do počítače pro spuštění **Průvodce snadnou instalací**.

 **POZNÁMKA:** Pokud se disk CD nespustí automaticky, klikněte na tlačítko **Start** ® **Všechny programy** (pro Windows Vista a Windows 7) **Doplňky** ® (pro Windows Vista a Windows 7) ® **Spustit** a zadejte příkaz `D:\setup_assist.exe` (kde D je písmeno jednotky vašeho CD) a klikněte na tlačítko **OK**.

## Přímé připojení nastavení

## Pro instalaci PS a PCL ovladače tiskárny

1. Klikněte na tlačítko **Instalace softwaru** pro zahájení instalace softwaru.
2. Zvolte **Osobní instalaci**, a klikněte na tlačítko **Další**.
3. Postupujte podle pokynů na obrazovce pro připojení počítače a tiskárny s USB kabelem a zapněte tiskárnu. Instalace Plug and Play se spustí a pokračuje instalace softwaru automaticky na další stránku.
- 3.

 **POZNÁMKA:** Pokud instalační software nebude automaticky pokračovat na další stránku, klikněte na tlačítko **Instalovat**.

4. Vyberte buď **Typickou instalaci** nebo **Vlastní instalaci** z instalačního průvodce a klikněte na tlačítko **Instalovat**. Pokud zvolíte možnost **Vlastní instalace**, můžete vybrat konkrétní software, který chcete nainstalovat.
5. Klikněte na tlačítko **Dokončit**, abyste ukončili průvodce, když se objeví obrazovka **Gratulujeme!** Pokud je to nutné, klikněte na tlačítko **Vytisknout zkušební stránku** pro vytištění zkušební stránky.

### USB Tisk

Osobní tiskárna je tiskárna připojená k počítači nebo tiskovému serveru pomocí USB." Pokud je tiskárna připojena k síti, a ne k počítači, viz "[Nastavení připojení k síti](#)."

## Pro instalaci XPS ovladače tiskárny

 **POZNÁMKA:** XPS ovladač je podporován následujícími operačními systémy: Windows 7, Windows 7 x64, Windows Vista, Windows Vista x64, Windows Server 2008 R2 x64, Windows Server 2008 a Windows Server 2008 x64.

1. Rozbalte následující složky na ploše, apod.  
D:\Drivers\XPS\Win\_VistaXP2K\XPS\_5130.zip (kde D je písmeno jednotky CD)
2. Klikněte na tlačítko **Start** @ **Ovládací panely** @ **Hardware a zvuk** (pouze pro Windows Vista) @ **Tiskárny**
3. Klikněte na tlačítko **Přidat tiskárnu** pro spuštění Průvodce přidáním tiskárny.
4. Klikněte na tlačítko **Přidat místní tiskárnu**.
5. Vyberte port připojený k tomuto produktu a klikněte na tlačítko **Další**.
6. Specifikujte model tiskárny. Klikněte na tlačítko **Z disku** pro zobrazení dialogového okna **Instalace z disku**.
7. Vyberte složku rozbalenou v kroku 1.
8. Zobrazí se dialogové okno pro zadání názvu tiskárny. Chcete-li změnit název tiskárny, zadejte název tiskárny do pole **Název tiskárny**. Chcete-li použít tuto tiskárnu jako výchozí tiskárnu, zaškrtněte zaškrtačkové políčko pod **Názvem tiskárny**.
9. Instalace se spustí. Pokud se objeví dialogové okno **Pokračovat s uživatelským účtem** s dotazem, zda pokračovat v instalaci uprostřed instalace, klikněte na tlačítko **Pokračovat**.

 **POZNÁMKA:** V závislosti na uživatelských právech, pod kterými jste se přihlásili, administrátorské jméno a heslo může být vyžadováno. V takovém případě zadejte administrátorské jméno a heslo.

10. Instalace ovladače byla dokončena. Pokud je to nutné, klikněte na tlačítko **Vytisknout zkušební stránku** pro vytištění zkušební stránky.

## Nastavení připojení k síti

 **POZNÁMKA:** Chcete-li použít tuto tiskárnu v prostředí UNIX nebo Linux, budete potřebovat nainstalovat UX filtr nebo Linux ovladač. Pro více informací o tom, jak je nainstalovat a používat, viz "[Tisk s Filtry UX \(UNIX\)](#)" a "[Tisk s CUPS \(Linux\)](#)."

 **POZNÁMKA:** Při použití jednotky CD v prostředí Linux, budete muset připojit CD dle vašeho systémového prostředí. Příkazový řetězec je mount / media / cdrom.

## Nastavení síťové tiskárny v místní síti

### Pro instalaci PS a PCL ovladače tiskárny

1. Klikněte na tlačítko **Instalace softwaru** pro zahájení instalace softwaru.
2. Zvolte **Síťová instalace**, a klikněte na tlačítko **Další**.
3. Zvolte **Místní instalace** a klikněte na tlačítko **Další**.
4. Vyberte tiskárnu, kterou chcete instalovat, ze seznamu tiskáren a klikněte na tlačítko **Další**. Pokud není cílová tiskárna zobrazena v seznamu, klikněte na tlačítko **Aktualizovat** pro aktualizaci seznamu nebo klikněte na tlačítko **Přidat tiskárnu** pro přidání tiskárny do seznamu ručně. V tomto bodě můžete zadat IP adresu a název portu.

Pokud jste nainstalovali tuto tiskárnu na server, zaškrtněte políčko **Nastavuji tuto tiskárnu na server**.





 **POZNÁMKA:** Při použití AutoIP, zobrazí se 0.0.0.0 v instalátoru. Než budete moci pokračovat, musíte zadat platnou IP adresu.

 **POZNÁMKA:** V některých případech se v tomto kroku zobrazí **Výstraha zabezpečení systému Windows**, pokud používáte Windows Vista, Windows Vista x64 Edition, Windows Server 2008, Windows Server 2008 64-bit Edition, Windows Server 2008 R2 64-bit Edition, Windows 7, 7 nebo Windows 64-bit Edition. V tomto případě zvolte **Odblokovat (Povolit přístup)** pro systém Windows Server 2008 R2 a Windows 7), a pak pokračujte v práci.

5. Určete nastavení tiskárny, a klikněte na tlačítko **Další**.
  - a. Zadejte název tiskárny.
  - b. Pokud chcete zpřístupnit ostatním uživatelům v síti tuto tiskárnu, vyberte možnost **Sdílet tuto tiskárnu s ostatními počítači v síti**, a potom zadejte název sdílené složky, kterou uživatelé snadno rozpoznají.
  - c. Pokud chcete nastavit tiskárnu jako výchozí, zaškrtněte políčko **Nastavit tuto tiskárnu jako výchozí**.
  - d. Pokud chcete omezit barevný tisk, zvolte vhodnou možnost **Sledování barevného tisku (Dell ColorTrack)**. Zadejte heslo, pokud je **Color-Password Enabled** vybráno pro **Dell ColorTrack**.
  - e. Pokud chcete nainstalovat ovladač PostScript, zaškrtněte **PostScript ovladač**.
6. Vyberte software a dokumentaci, kterou chcete nainstalovat, a klikněte na tlačítko **Další**. Můžete určit složky, do kterých chcete nainstalovat software a dokumentaci společnosti Dell. Chcete-li změnit složky, klikněte na tlačítko **Procházet**.
7. Klikněte na tlačítko **Dokončit**, abyste ukončili průvodce, když se objeví obrazovka **Gratulujeme!**  
Pokud je to nutné, klikněte na tlačítko **Vytisknout zkušební stránku** pro vytištění zkušební stránky.

## Pro instalaci XPS ovladače tiskárny

 **POZNÁMKA:** XPS ovladač je podporován následujícími operačními systémy: Windows 7, Windows 7 x64, Windows Vista, Windows Vista x64, Windows Server 2008 R2 x64, Windows Server 2008 a Windows Server 2008 x64.

1. Rozbalte následující složky na ploše, apod.  
D:\Drivers\XPS\Win\_VistaXP2K\XPS\_5130.zip (kde D je písmeno jednotky CD)
  2. Klikněte na tlačítko **Start** ® **Ovládací panely** ® **Hardware a zvuk** (pouze pro Windows Vista) ® **Tiskárny**.
  3. Klikněte na tlačítko **Přidat tiskárnu** pro spuštění Průvodce přidáním tiskárny.
  4. Klikněte na tlačítko **Přidat síťovou, bezdrátovou nebo Bluetooth tiskárnu**.
  5. Zadejte název tiskárny. Vyberte tiskárnu nebo klikněte na **Tiskárnu, kterou chci a není na seznamu**, a zadejte název tiskárny, která má být připojena.
  6. Vyberte možnost **Přidat tiskárnu pomocí protokolu TCP / IP adresy nebo názvu hostitele**, a pak zvolte **Standardní TCP / IP Port** z **Vytvořit nový port**. Klikněte na tlačítko **Další**.
  7. Zadejte IP adresu pro tiskárnu do **Jména hosta nebo IP adresy** a klikněte na tlačítko **Další**.
  8. Specifikujte model tiskárny. Klikněte na tlačítko **Z disku** pro zobrazení dialogového okna **Instalace z disku**.
  9. Vyberte složku rozbalenou v kroku 1.
  10. Zobrazí se dialogové okno pro zadání názvu tiskárny. Chcete-li změnit název tiskárny, zadejte název tiskárny do pole **Název tiskárny**. Chcete-li použít tuto tiskárnu jako výchozí tiskárnu, zaškrtněte zaškrtačkové políčko pod **Názvem tiskárny**.
  11. Instalace se spustí. Pokud se objeví dialogové okno **Pokračovat s uživatelským účtem** s dotazem, zda pokračovat v instalaci uprostřed instalace, klikněte na tlačítko **Pokračovat**.
-  **POZNÁMKA:** V závislosti na uživatelských právech, pod kterými jste se přihlásili, administrátorské jméno a heslo může být vyžadováno. V takovém případě zadejte administrátorské jméno a heslo.
12. Instalace ovladače byla dokončena. Pokud je to nutné, klikněte na tlačítko **Vytisknout zkušební stránku** pro vytištění zkušební stránky.

Použijte **Konfiguraci tiskárny Dell pomocí webového prohlížeče** pro sledování stavu vaší síťové tiskárny, aniž byste opustili svůj pracovní stůl. Můžete si prohlédnout a / nebo změnit nastavení konfigurace tiskárny, monitorovat množství toneru, a pokud nastal čas pro objednání spotřebního materiálu, stačí kliknout na odkaz dodávky od firmy Dell přímo ve webovém prohlížeči.

 **POZNÁMKA:** Konfigurace tiskárny Dell pomocí webového prohlížeče není k dispozici, je-li tiskárna lokálně připojena k počítači nebo tiskovému serveru.

Chcete-li spustit **Konfiguraci tiskárny Dell pomocí webového prohlížeče**, zadejte IP adresu tiskárny do vašeho prohlížeče, a konfigurace tiskárny se objeví na obrazovce.

Můžete nastavit **Konfiguraci tiskárny Dell pomocí webového prohlížeče**, aby vám tiskárna poslala e-mail, když potřebuje doplnit spotřební materiál nebo servis.

Chcete-li nastavit upozornění e-mailem:

1. Spusťte **Konfiguraci tiskárny Dell pomocí webového prohlížeče**.
2. Klikněte na odkaz **Upozornění e-mailem**.
3. V položce **Nastavení e-mailových seznamů a upozornění**, zadejte **primární SMTP bránu**, **Adresu pro odpověď** a zadejte svou e-mailovou adresu, nebo e-mailovou adresu klíčového provozovatele do seznamu e-mailů.
4. Klikněte na tlačítko **Použít nové nastavení**.

 **POZNÁMKA:** SMTP server zobrazí zprávu **Probíhá připojování** až do chvíle, než dojde k chybě.

# Nastavení síťové tiskárny na vzdálené síti

## Před instalací

Než začnete se vzdálenou instalací, proveďte následující postupy.

### *Allow Print Spooler to Accept Client Connections*

 **POZNÁMKA:** Tento krok je nutný pro Windows Vista, Windows Vista 64-bit Edition, Windows XP, Windows Vista 64-bit Edition, Windows Server 2003, Windows Server 2003 x64 Edition, Windows Server 2008, Windows Server 2008 64-bit Edition, Windows Server 2008 R2 64-bit Edition, Windows 7, a Windows 7 64-bit Edition.

#### Pro Windows XP, Windows Vista, Windows Server 2003 a Windows Server 2008:

1. Klikněte na tlačítko **Start** @ **Všechny programy** (pouze v systému Windows Vista) @ **Příslušenství** (pouze pro Windows Vista) @ **Spustit**.
2. Zadejte příkaz `gpedit.msc` a klikněte na tlačítko **OK**.
3. Klikněte na **Konfigurace počítače** @ **Šablony pro správu** @ **Tiskárny**.
4. Pravým tlačítkem klikněte na **Allow Print Spooler to Accept Client Connections** a zvolte **Vlastnosti**.
5. V kartě **Nastavení** vyberte možnost **Povoleno** a potom klikněte na tlačítko **OK**.
6. Restartujte počítač.

#### Pro systém Windows Server 2008 R2 a Windows 7:

1. Klikněte na tlačítko **Start** @ **Všechny programy** (pouze pro Windows 7) @ **příslušenství** (pouze pro Windows 7) @ **Spustit**.
2. Zadejte příkaz `gpedit.msc` a klikněte na tlačítko **OK**.
3. Klikněte na **Konfigurace počítače** @ **Šablony pro správu** @ **Tiskárny**.
4. Pravým tlačítkem klikněte na **Allow Print Spooler to Accept Client Connections** a zvolte **Upravit**.
5. Zvolte možnost **Povoleno** a potom klikněte na tlačítko **OK**.
6. Restartujte počítač.

### *Sdílení Firewall souboru a tiskárny*

 **POZNÁMKA:** Tento krok je nutný pro Windows Vista, Windows Vista 64-bit Edition, Windows XP, Windows XP 64-bit Edition, Windows Server 2008, Windows Server 2008 64-bit Edition, Windows Server 2008 R2 64-bit Edition, Windows 7, Windows 7 a 64-bit Edition.

#### Pro Windows Vista::

1. Klikněte na tlačítko **Start** @ **Ovládací panely**.
2. Zvolte **Zabezpečení**.
3. Klikněte na položku **Windows Firewall**.
4. Klikněte na tlačítko **Změnit nastavení**.
5. Klikněte na tlačítko **Pokračovat**.
6. Na kartě **Výjimky**, zaškrtněte **Sdílení souborů a tiskárny** a klikněte na tlačítko **OK**.

#### Windows Server 2008:

1. Klikněte na tlačítko **Start** @ **Ovládací panely**.
2. Dvakrát klikněte na **Windows Firewall**.
3. Klikněte na tlačítko **Změnit nastavení**.
4. Na kartě **Výjimky**, zaškrtněte **Sdílení souborů a tiskárny** a klikněte na tlačítko **OK**.

#### Pro systém Windows Server 2008 R2 a Windows 7:

1. Klikněte na tlačítko **Start** @ **Ovládací panely**.
2. Zvolte **System a zabezpečení**.
3. Klikněte na položku **Windows Firewall**.
4. Klikněte na tlačítko **Povolit program nebo funkce přes Windows Firewall**.
5. Jsou-li zaškrťovací políčka v poloze **Povolené programy a funkce**: potlačená, klikněte na tlačítko **Změnit nastavení**.
6. Zaškrtněte políčko **Sdílení souborů a tiskárny**. **Domácí/pracovní (soukromé)**, nebo **Veřejné** zaškrťovací políčko je automaticky zvoleno, v závislosti na vašem nastavení.  
Pokud se objeví dialogové okno **Vlastnosti sdílení souborů a tiskárny**, klikněte na tlačítko **OK**.
7. Klikněte na tlačítko **OK**.

#### Pro Windows XP:

1. Klikněte na tlačítko **Start** @ **Ovládací panely**.
2. Vyberte **Centrum zabezpečení**.
3. Klikněte na položku **Windows Firewall**.
4. Na kartě **Výjimky**, zaškrtněte **Sdílení souborů a tiskárny** a klikněte na tlačítko **OK**.

#### Spuštění vzdáleného registru



**POZNÁMKA:** Tento krok je nutný pro Windows Vista, Windows Vista 64-bit Edition, Windows 7 a Windows 7 64-bit Edition.

1. Klikněte na tlačítko **Start** @ **Ovládací panely**.
2. Vyberte **Systém a údržba** (**Systém a zabezpečení** pro systém Windows 7).
3. Klikněte na **Nástroje pro správu**.
4. Dvakrát klikněte na položku **Služby**.
5. Klikněte na tlačítko **Pokračovat** (pro Windows Vista pouze).
6. Pravým tlačítkem klikněte na **Vzdálený registr** a zvolte **Start**.
7. Pravým tlačítkem klikněte na **Vzdálený registr** a zvolte **Vlastnosti**.
8. Změňte **Typ spuštění**: na **Automaticky** a klikněte na tlačítko **OK**.

#### Zakázání nástroje Řízení uživatelských účtů



**UPOZORNĚNÍ:** Zakázání Řízení uživatelských účtů by mohlo způsobit, že systém bude zranitelný vůči útokům virů.



**POZNÁMKA:** Tento krok je nutný pro Windows Vista, Windows Vista 64-bit Edition, Windows Server 2008, Windows Server 2008 64-bit Edition, Windows Server 2008 R2 64-bit Edition, Windows 7 a Windows 7 64-bit Edition.

#### Pro Windows Vista:

1. Klikněte na tlačítko **Start** @ **Ovládací panely**.
2. Vyberte **Uživatelské účty a zabezpečení rodiny**.
3. Klikněte na položku **Uživatelské účty**.
4. Klikněte na možnost **Zapnout nebo vypnout nástroj Řízení uživatelských účtů**.
5. Klikněte na tlačítko **Pokračovat**.
6. Zrušte **Používání řízení uživatelských účtů (UAC) umožňujících ochranu počítače**.
7. Restartujte počítač.

#### Windows Server 2008:

1. Klikněte na tlačítko **Start** @ **Ovládací panely**.
2. Dvakrát klikněte na **Uživatelské účty**.
3. Klikněte na možnost **Zapnout nebo vypnout nástroj Řízení uživatelských účtů**.
4. Zrušte **Používání řízení uživatelských účtů (UAC) umožňujících ochranu počítače**.
5. Klikněte na tlačítko **OK**.
6. Restartujte počítač.

#### Windows Server 2008 R2:

1. Klikněte na tlačítko **Start** @ **Ovládací panely**.
2. Vyberte **Uživatelské účty**.
3. Klikněte na položku **Uživatelské účty**.
4. Klikněte na tlačítko **Změnit nastavení Řízení uživatelských účtů**.
5. Pohněte posuvníkem až dolů, a klikněte na tlačítko **OK**.
6. Restartujte počítač.

#### Pro Windows 7:

1. Klikněte na tlačítko **Start** @ **Ovládací panely**.

2. Vyberte **Uživatelské účty a zabezpečení rodiny**.
3. Klikněte na položku **Uživatelské účty**.
4. Klikněte na tlačítko **Změnit nastavení Řízení uživatelských účtů**.
5. Pohněte posuvníkem až dolů, a klikněte na tlačítko **OK**.
6. Klikněte na tlačítko **Ano** v dialogovém okně **Řízení uživatelských účtů**.
7. Restartujte počítač.

### **Povolit sdílení souborů a vyhledání sítě pro všechny veřejné sítě**

Můžete přeskočit "[Zakázání nástroje Řízení uživatelských účtů](#)" pro tento postup.

 **POZNÁMKA:** Tento krok je vyžadován pouze při používání Windows Vista, Windows Vista 64-bit Edition, Windows Server 2008, Windows Server 2008 64-bit Edition, Windows Server 2008 R2 64-bit Edition, Windows 7 a Windows 7 64-bit Edition na serveru.

1. Klikněte na tlačítko **Start @ Síť (Start @ vaše uživatelské jméno @ Síť pro Windows 7)**.
2. Klikněte na položku **Sdílení souborů a vyhledání sítě je vypnuto. Síťové počítače a zařízení, která nejsou viditelná. Klikněte na toto, abyste to změnili**.
3. Klikněte na možnost **Zapnout sdílení souborů a vyhledání sítě**.
4. Klikněte na tlačítko **Ano, zapnout sdílení souborů a vyhledání sítě pro všechny veřejné sítě**.

### **Zakázat Zjednodušené sdílení souborů**

 **POZNÁMKA:** Tento krok je vyžadován pro Windows XP a Windows XP 64-bit Edition.

1. Klikněte na tlačítko **Start @ Ovládací panely**.
2. Zvolte **Vzhled a motivy**.
3. Zvolte **Možnosti složky**.
4. Na kartě **Zobrazení** zrušte **Použit zjednodušené sdílení souborů (doporučeno)** a klikněte na tlačítko **OK**.
5. Klikněte na tlačítko **Start @ Ovládací panely**.
6. Zvolte **Výkon a údržba**.
7. Zvolte **Nástroje pro správu**.
8. Klikněte na položku **Místní zásady zabezpečení**.
9. Klikněte na položku **Místní zásady @ Možnosti zabezpečení**.
10. Pravým tlačítkem klikněte na **Přístup k síti: Model sdílení a zabezpečení místních účtů** a zvolte **Vlastnosti**.
11. Zajistěte, aby **Classic - ověření místních uživatelů jako jich samých**, bylo vybráno.

### **Instalace ovladače tiskárny**

 **Poznámka:** Instalace na Windows XP Home Edition, Windows Vista Home Basic, Windows Vista Home Premium, Windows Vista x64 Home Basic, Windows Vista x64 Home Premium, Windows 7 Starter, Windows 7 Home Basic, Home Premium Windows 7, Windows 7 x64 Home Basic a Windows 7 x64 Home Premium není podporována.

1. Stiskněte **Instalace softwaru** pro zahájení instalace softwaru.
2. Zvolte **Síťová instalace**, a klikněte na tlačítko **Další**.
3. Zvolte **Vzdálená instalace**, a klikněte na tlačítko **Další**.
  - a. Zadejte název počítače, uživatelské jméno a heslo. Potom klikněte na tlačítko **Přidat**.
  - b. Klikněte na tlačítko **Další**.

 **POZNÁMKA:** V některých případech se v tomto kroku zobrazí **Výstraha zabezpečení systému Windows**, pokud používáte Windows Vista, Windows Vista 64-bit Edition, Windows Server 2008, Windows Server 2008 64-bit Edition, Windows Server 2008 R2 64-bit Edition, Windows 7, 7 nebo Windows 64-bit Edition. V tomto případě zvolte **Odblokovat (Povolit přístup pro systém Windows Server 2008 R2 a Windows 7)**, a pak pokračujte v práci.

4. Vyberte tiskárnu, kterou chcete instalovat ze seznamu tiskáren a klikněte na tlačítko **Další**. Pokud se cílová tiskárna nezobrazí v seznamu, klikněte na tlačítko **Aktualizovat** pro aktualizování seznamu nebo klikněte na tlačítko **Přidat tiskárnu** pro přidání tiskárny do seznamu ručně. V tomto bodě můžete zadat IP adresu a jméno portu.

 **POZNÁMKA:** Při použití AutoIP, se 0.0.0.0 zobrazí v instalátoru. Než budete moci pokračovat, musíte zadat platnou IP adresu.

5. Určete nastavení tiskárny, a klikněte na tlačítko **Další**.

- a. Zadejte název tiskárny.
  - b. Pokud chcete ostatním uživatelům v síti povolit přístup k této tiskárně, vyberte možnost **Sdílet tuto tiskárnu s ostatními počítači v síti**, a potom zadejte název sdílené složky, kterou uživatelé snadno rozpoznají.
  - c. Pokud chcete nastavit tiskárnu jako výchozí, zaškrtněte políčko **Nastavit tuto tiskárnu jako výchozí**.
  - d. Pokud chcete omezit barevný tisk, zvolte vhodnou možnost **Sledování barevného tisku (Dell ColorTrack)**. Zadejte heslo, pokud je **Color-Password Enabled** vybráno pro **Dell ColorTrack**.
6. Vyberte software a dokumentaci, kterou chcete nainstalovat, a klikněte na tlačítko **Další**. Můžete určit složky, do kterých chcete nainstalovat software a dokumentaci společnosti Dell. Chcete-li změnit složky, klikněte na tlačítko **Vstup**.
  7. Klikněte na tlačítko **Dokončit**, abyste ukončili průvodce, když se objeví obrazovka **Gratulujeme!**

Použijte **Konfiguraci tiskárny Dell pomocí webového prohlížeče** pro sledování stavu vaší síťové tiskárny, aniž byste opustili svůj pracovní stůl. Můžete si prohlédnout a / nebo změnit nastavení konfigurace tiskárny, monitorovat množství toneru, a pokud nastal čas pro objednání spotřebního materiálu, stačí kliknout na odkaz dodávky od firmy Dell přímo ve webovém prohlížeči.

 **POZNÁMKA:** Konfigurace tiskárny Dell pomocí webového prohlížeče není k dispozici, je-li tiskárna lokálně připojena k počítači nebo tiskovému serveru.

Chcete-li spustit **Konfiguraci tiskárny Dell pomocí webového prohlížeče**, zadejte IP adresu tiskárny do vašeho prohlížeče, a konfigurace tiskárny se objeví na obrazovce.

Můžete nastavit **Konfiguraci tiskárny Dell pomocí webového prohlížeče**, aby vám tiskárna poslala e-mail, když potřebuje doplnit spotřební materiál nebo servis.

Chcete-li nastavit upozornění e-mailem:

1. Spusťte **Konfiguraci tiskárny Dell pomocí webového prohlížeče**.
2. Klikněte na odkaz **Upozornění e-mailem**.
3. V položce **Nastavení e-mailového serveru**, zadejte **primární SMTP bránu**, **Adresu pro odpověď** a zadejte svou e-mailovou adresu, nebo e-mailovou adresu klíčového provozovatele do seznamu e-mailů.
4. Klikněte na tlačítko **Použít nové nastavení**.

 **POZNÁMKA:** SMTP server zobrazí zprávu **Probíhá připojování** až do chvíle, než dojde k chybě.

## Nastavení pro sdílený tisk

Můžete sdílet svou novou tiskárnu v síti pomocí *Drivers and Utilities* CD dodávaném k tiskárně, nebo pomocí Microsoft<sup>®</sup> Point and Print nebo peer-to-peer metody. Nicméně, pokud používáte některou z metod Microsoftu, nebudete mít k dispozici všechny funkce, jako jsou například sledování stavu a další služby tiskárny, které jsou instalovány s *Drivers and Utilities* CD.

Chcete-li sdílet místně připojenou tiskárnu na síti, musíte sdílet tiskárnu a poté instalovat sdílenou tiskárnu v síťovém klientu:

 **Poznámka:** Následují možnosti, které si musíte koupit zvlášť pro sdílený tisk.

- Ethernetový kabel

## Windows<sup>®</sup> XP, Windows XP 64-bit Edition, Windows Server<sup>®</sup> 2003, Windows Server 2003 x64 Edition, Windows 2000

1. Klikněte na tlačítko **Start** @ **Tiskárny a faxy (Tiskárny pro systém Windows 2000)**.
2. Pravým tlačítkem klikněte na ikonu tiskárny a zvolte **Vlastnosti**.
3. Z karty **Sdílení**, vyberte a zaškrtněte **Sdílet tuto tiskárnu (Sdílet jako pro systém Windows 2000)**, a zadejte název do textového pole **Název sdílené položky (Sdílet jako pro Windows 2000)**.
4. Klikněte na tlačítko **Další ovladače** a vyberte operační systémy všech síťových klientů tisknoucích na tuto tiskárnu.
5. Klikněte na tlačítko **OK**.

Pokud postrádáte soubory, budete vyzváni k vložení CD s operačním systémem serveru.

## Windows Vista<sup>®</sup>, Windows Vista 64-bit Edition

1. Klikněte na tlačítko **Start** @ **Ovládací panely** @ **Hardware a zvuk** @ **Tiskárny**.
2. Pravým tlačítkem klikněte na ikonu tiskárny a vyberte možnost **Sdílení**.
3. Klikněte na tlačítko **Změnit možnosti sdílení**.
4. Objeví se dialogové okno zobrazující "Windows potřebuje vaše povolení, aby i nadále" .
5. Klikněte na tlačítko **Pokračovat**.
6. Zaškrtněte políčko **Sdílet tuto tiskárnu** a potom zadejte název do textového pole **Název sdílené položky**.
7. Klikněte na tlačítko **Další ovladače** a vyberte operační systémy všech síťových klientů tisknoucích na tuto tiskárnu.

8. Klikněte na tlačítko **OK**.

## Windows Server 2008, Windows Server 2008 64-bit Edition

1. Klikněte na tlačítko **Start** ® **Ovládací panely** ® **Tiskárny**.
2. Pravým tlačítkem klikněte na ikonu tiskárny a vyberte možnost **Sdílení**.
3. Klikněte na tlačítko **Změnit možnosti sdílení**, pokud existuje.

Zaškrtněte políčko **Sdílet tuto tiskárnu** a potom zadejte název do textového pole **Název sdílené položky**.

4. Klikněte na tlačítko **Další ovladače** a vyberte operační systémy všech síťových klientů tisknoucích na tuto tiskárnu.
5. Klikněte na tlačítko **OK**.

## Windows 7, Windows 7 64-bit Edition, Windows Server 2008 R2 64-bit Edition

1. Klikněte na tlačítko **Start** ® **Zařízení a tiskárny**.
2. Pravým tlačítkem myši klikněte na ikonu tiskárny a zvolte **Vlastnosti tiskárny**.
3. V kartě **Sdílení** klikněte na tlačítko **Změnit možnosti sdílení**, pokud existuje.

Zaškrtněte políčko **Sdílet tuto tiskárnu** a potom zadejte název do textového pole **Název sdílené položky**.

4. Klikněte na tlačítko **Další ovladače** a vyberte operační systémy všech síťových klientů tisknoucích na tuto tiskárnu.
5. Klikněte na tlačítko **Použít** a potom na tlačítko **OK**.

Chcete-li ověřit, že tiskárna je úspěšně sdílena:

- Ujistěte se, že předmět tiskárny ve složce **Tiskárny**, **Tiskárny a faxy**, nebo **Zařízení a tiskárny** je sdílen. Ikona sdílení je zobrazena pod ikonou tiskárny.
- Projděte **Síť** nebo **Místa v síti**. Najděte název hostitele serveru a hledejte Název sdílené položky, který jste přiřadili k tiskárně.

Nyní, když je tiskárna sdílená, můžete nainstalovat tiskárnu v síti klientů pomocí metody Point and Print nebo metodou peer-to-peer.

## Point and Print

Tato metoda je obvykle nejlepším využitím systémových zdrojů. Server zpracovává úpravy ovladače a zpracování tiskových úloh. Toto umožňuje síťovým klientům návrat do jejich programů mnohem rychleji.

Používáte-li metodu Point and Print, informace o ovladači je zkopírována ze serveru na klientský počítač. To je právě tak akorát informací pro odeslání tisku do tiskárny.

## Windows XP, Windows XP 64-bit Edition, Windows Server 2003, Windows Server 2003 x64 Edition, Windows 2000

1. Na ploše systému Windows na klientském počítači, dvakrát klikněte na **Místa v síti**.
2. Vyhledejte název hostitele serveru a potom dvakrát klikněte na název hostitele.
3. Pravým tlačítkem myši klikněte na název sdílené tiskárny a klikněte na tlačítko **Připojit**.

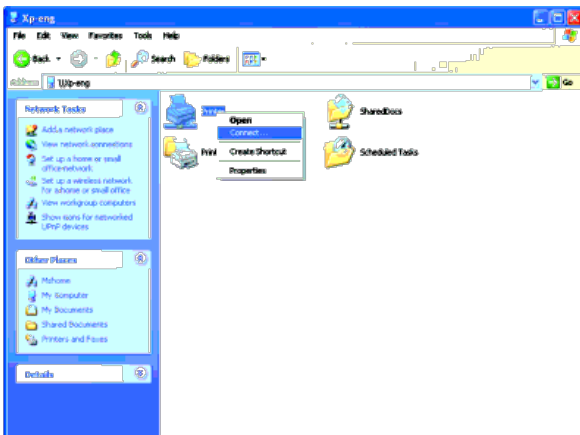

Počkejte, až se informace o ovladači zkopíruje ze serveru do klientského počítače, a na nový objekt tiskárny, který se přidá do složky **Tiskárny a faxy** (**Tiskárny** pro systém Windows 2000). Doba kopírování se liší, záleží na provozu v síti a dalších faktorech.

Zavřete **Místa v síti**.

4. Vytiskněte zkušební stránky k ověření instalace.
  - a. Klikněte na tlačítko **Start** @ **Tiskárny a faxy (Tiskárny pro systém Windows 2000)**.
  - b. Vyberte tiskárnu, kterou jste právě vytvořili.
  - c. Klikněte na nabídku **Soubor** @ **Vlastnosti**.
  - d. Na kartě **Obecné** klikněte na tlačítko **Vytisknout zkušební stránku**.

Když se zkušební stránka vytiskne úspěšně, je instalace dokončena.

## Windows Vista, Windows Vista 64-bit Edition

1. Na ploše systému Windows na klientském počítači klikněte na tlačítko **Start** @ **Síť**.
2. Vyhledejte název hostitele serveru a potom dvakrát klikněte na název hostitele.
3. Pravým tlačítkem myši klikněte na název sdílené tiskárny a klikněte na tlačítko **Připojit**.
4. Klikněte na tlačítko **Instalovat ovladač**.
5. Klikněte na tlačítko **Pokračovat** v dialogovém okně **Řízení uživatelských účtů**.
6. Počkejte, až se informace o ovladači zkopíruje ze serveru do klientského počítače, a na nový objekt tiskárny, který se přidá do složky **Tiskárny**. Doba kopírování se liší, záleží na provozu v síti a dalších faktorech.
7. Vytiskněte zkušební stránku k ověření instalace.
  - a. Klikněte na tlačítko **Start** @ **Ovládací panely** @ **Hardware a zvuk**.
  - b. Vyberte položku **Tiskárny**.
  - c. Pravým tlačítkem myši klikněte na tiskárnu, kterou jste právě vytvořili, a zvolte **Vlastnosti**.
  - d. Na kartě **Obecné** klikněte na tlačítko **Vytisknout zkušební stránku**.

Když se zkušební stránka vytiskne úspěšně, je instalace dokončena.

## Windows Server 2008, Windows Server 2008 64-bit Edition

1. Na ploše systému Windows na klientském počítači klikněte na tlačítko **Start** @ **Síť**.
2. Vyhledejte název hostitele serveru a potom dvakrát klikněte na název hostitele.
3. Pravým tlačítkem myši klikněte na název sdílené tiskárny a klikněte na tlačítko **Připojit**.
4. Klikněte na tlačítko **Instalovat ovladač**.
5. Počkejte, až se informace o ovladači zkopíruje ze serveru do klientského počítače, a na nový objekt tiskárny, který se přidá do složky **Tiskárny**. Doba se liší, záleží na provozu v síti a dalších faktorech.
6. Vytiskněte zkušební stránku k ověření instalace.
  - a. Klikněte na tlačítko **Start** @ **Ovládací panely**.
  - b. Vyberte položku **Tiskárny**.
  - c. Pravým tlačítkem myši klikněte na tiskárnu, kterou jste právě vytvořili, a zvolte **Vlastnosti**.
  - d. Na kartě **Obecné** klikněte na tlačítko **Vytisknout zkušební stránku**.

Když se zkušební stránka vytiskne úspěšně, je instalace dokončena.

## Windows 7, Windows 7 64-bit Edition, Windows Server 2008 R2 64-bit Edition

1. Na ploše systému Windows na klientském počítači, klikněte na tlačítko **Start** @ vaše uživatelské jméno @ **Síť** (**Start** @ **Síť** pro Windows Server 2008 R2).
2. Vyhledejte název hostitele serveru a potom dvakrát klikněte na název hostitele.
3. Pravým tlačítkem myši klikněte na název sdílené tiskárny a klikněte na tlačítko **Připojit**.
4. Klikněte na tlačítko **Instalovat ovladač**.
5. Počkejte, až se informace o ovladači zkopíruje ze serveru do klientského počítače, a na nový objekt tiskárny, který se přidá do složky **Zařízení a tiskárny**. Doba se liší, záleží na provozu v síti a dalších faktorech.
6. Vytiskněte zkušební stránku k ověření instalace.
  - a. Klikněte na tlačítko **Start** @ **Zařízení a tiskárny**.
  - b. Pravým tlačítkem myši klikněte na tiskárnu, kterou jste právě vytvořili, a zvolte **Vlastnosti tiskárny**.

- c. Na kartě **Obecné** klikněte na tlačítko **Vytisknout zkušební stránku**.

Když se zkušební stránka vytiskne úspěšně, je instalace dokončena.

## Peer-to-Peer

Použijete-li metodu peer-to-peer, ovladač tiskárny je plně nainstalován v každém klientském počítači. Síťoví klienti si ponechají kontrolu nad modifikacemi ovladače. Klientský počítač se zabývá zpracováním tiskové úlohy.

## Windows XP, Windows XP 64-bit Edition, Windows Server 2003, Windows Server 2003 x64 Edition, Windows 2000

1. Klikněte na tlačítko **Start** @ **Tiskárny a faxy (Tiskárny pro systém Windows 2000)**.
2. Klikněte na tlačítko **Přidat tiskárnu** pro spuštění průvodce **Přidáním tiskárny**.
3. Klikněte na tlačítko **Další**.
4. Vyberte **Síťovou tiskárnu, nebo tiskárnu připojenou k jinému počítači** a potom klikněte na tlačítko **Next** (pro Windows 2000, vyberte síťovou tiskárnu ze seznamu **Sdílené tiskárny**). Pokud tiskárna není na seznamu, zadejte cestu k tiskárně v textovém poli.

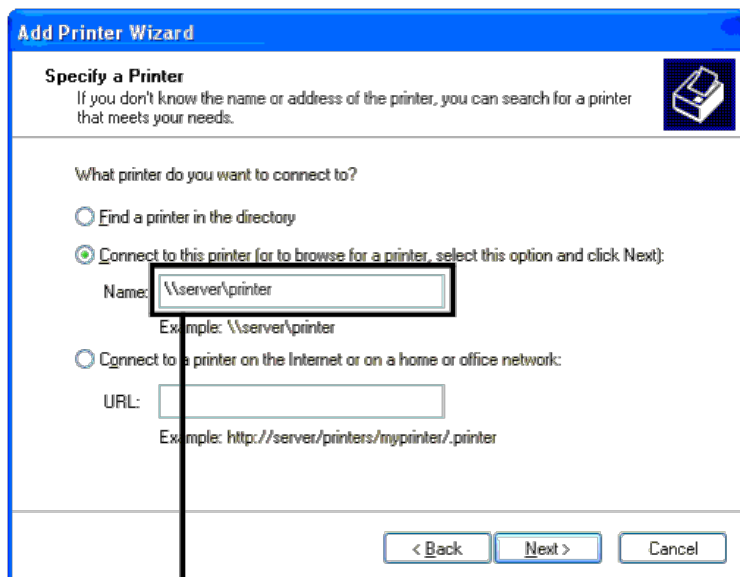

Forexample: \\<server host name>\<shared printer name>

Název hostitele serveru je název serveru, který jej přiřadí k síti. Název sdílené tiskárny je název, který byl přiřazen v průběhu instalace serveru.

5. Klikněte na tlačítko **Hledat tiskárnu** a klikněte na tlačítko **Další** (pro Windows 2000, klikněte na tlačítko **OK**).

Pokud se jedná o novou tiskárnu, můžete být vyzváni k instalaci ovladače tiskárny. Není-li systémový ovladač k dispozici, pak budete muset zajistit cestu k dostupným ovladačům.

6. Vyberte, zda chcete tuto tiskárnu nastavit jako výchozí tiskárnu pro klienta, klikněte na tlačítko **Další** a potom na tlačítko **Dokončit** (pro Windows 2000, klikněte na tlačítko **Dokončit**).
7. Vytiskněte zkušební stránku k ověření instalace:
  - a. Klikněte na tlačítko **Start** @ **Nastavení** @ **Tiskárny a faxy (Tiskárny pro systém Windows 2000)**.
  - b. Vyberte tiskárnu, kterou jste právě vytvořili.
  - c. Klikněte na nabídku **Soubor** @ **Vlastnosti**.
  - d. Na kartě **Obecné** klikněte na tlačítko **Vytisknout zkušební stránku**.

Když se zkušební stránka vytiskne úspěšně, je instalace dokončena.

## Windows Vista, Windows Vista 64-bit Edition



1. Klikněte na tlačítko **Start** ® **Ovládací panely** ® **Hardware a zvuk** ® **Tiskárny**.
2. Klikněte na tlačítko **Přidat tiskárnu** pro spuštění průvodce **Přidáním tiskárny**.
3. Zvolte **Přidat síťovou, bezdrátovou nebo Bluetooth tiskárnu** a potom klikněte na tlačítko **Další**. Pokud je tiskárna v seznamu, vyberte tiskárnu a klikněte na tlačítko **Další**, nebo vyberte **Tiskárna, kterou chci, není na seznamu**, a zadejte cestu k tiskárně v poli **Vybrat sdílené tiskárny podle názvu** a klikněte na tlačítko **Další**.

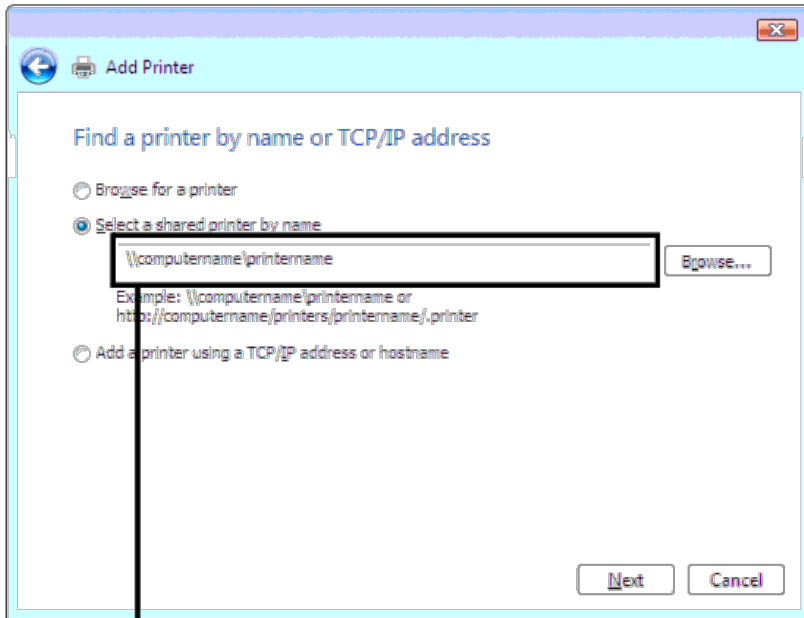

For example: \\<server host name>\<shared printer name>

Název hostitele serveru je název serveru, který jej přiřadí k síti. Název sdílené tiskárny je název, který byl přiřazen v průběhu instalace serveru.

4. Pokud se jedná o novou tiskárnu, můžete být vyzváni k instalaci ovladače tiskárny. Není-li systémový ovladač k dispozici, pak budete muset zajistit cestu k dostupným ovladačům.
5. Vyberte, zda chcete tuto tiskárnu nastavit jako výchozí tiskárnu pro klienta, klikněte na tlačítko **Další**.
6. Pokud si chcete ověřit instalaci, pak klikněte na tlačítko **Tisk zkušební stránky**.
7. Klikněte na tlačítko **Dokončit**.

Když se zkušební stránka vytiskne úspěšně, je instalace dokončena.

## Windows Server 2008, Windows Server 2008 64-bit Edition

1. Klikněte na tlačítko **Start** ® **Ovládací panely** ® **Tiskárny**.
2. Klikněte na tlačítko **Přidat tiskárnu** pro spuštění průvodce **Přidáním tiskárny**.
3. Zvolte **Přidat síťovou, bezdrátovou nebo Bluetooth tiskárnu** a potom klikněte na tlačítko **Další**. Pokud je tiskárna v seznamu, vyberte tiskárnu a klikněte na tlačítko **Další**, nebo vyberte **Tiskárna, kterou chci, není na seznamu**, a zadejte cestu k tiskárně v poli **Vybrat sdílené tiskárny podle názvu** a klikněte na tlačítko **Další**.

Například: \\<server host name>\<shared printer name>

Název hostitele serveru je název serveru, který jej přiřadí k síti. Název sdílené tiskárny je název, který byl přiřazen v průběhu instalace serveru.

4. Pokud se jedná o novou tiskárnu, můžete být vyzváni k instalaci ovladače tiskárny. Není-li systémový ovladač k dispozici, pak budete muset zajistit cestu k dostupným ovladačům.
5. Vyberte, zda chcete tuto tiskárnu nastavit jako výchozí tiskárnu pro klienta, klikněte na tlačítko **Další**.
6. Pokud si chcete ověřit instalaci, pak klikněte na tlačítko **Tisk zkušební stránky**.
7. Klikněte na tlačítko **Dokončit**.

Když se zkušební stránka vytiskne úspěšně, je instalace dokončena.

## Windows 7, Windows 7 64-bit Edition, Windows Server 2008 R2 64-bit Edition



1. Klikněte na tlačítko **Start** @ **Zařízení a tiskárny**.
2. Klikněte na tlačítko **Přidat tiskárnu** pro spuštění průvodce **Přidáním tiskárny**.
3. Zvolte **Přidat síťovou, bezdrátovou nebo Bluetooth tiskárnu** a potom klikněte na tlačítko **Další**. Pokud je tiskárna v seznamu, vyberte tiskárnu a klikněte na tlačítko **Další**, nebo vyberte **Tiskárna, kterou chcete, není na seznamu**. Klikněte na **Vybrat sdílené tiskárny podle názvu** a zadejte cestu k tiskárně v poli, a klikněte na tlačítko **Další**.  
  
Například: \\<server host name>\<shared printer name>  
  
Název hostitele serveru je název serveru, který jej přiřadí k síti. Název sdílené tiskárny je název, který byl přiřazen v průběhu instalace serveru.
4. Pokud se jedná o novou tiskárnu, můžete být vyzváni k instalaci ovladače tiskárny. Není-li systémový ovladač k dispozici, pak budete muset zajistit cestu k dostupným ovladačům.
5. Potvrďte název tiskárny a klikněte na tlačítko **Další**.
6. Vyberte, zda chcete tuto tiskárnu nastavit jako výchozí tiskárnu pro klienta.
7. Pokud si chcete ověřit instalaci, pak klikněte na tlačítko **Tisk zkušební stránky**.
8. Klikněte na tlačítko **Dokončit**.

Když se zkušební stránka vytiskne úspěšně, je instalace dokončena.

## Nastavení zabezpečení

1. Stiskněte **Menu** tlačítko.
2. Stiskněte  tlačítko, dokud **Admin Menu** není zvýrazněno, a poté stiskněte  (**Set**) tlačítko.
3. Stiskněte  tlačítko, dokud **Panel Settings** není zvýrazněn, a poté stiskněte  (**Set**) tlačítko.
4. Zobrazí se **Panel Lock**. Stiskněte  (**Set**) tlačítko.
5. Stiskněte  tlačítko, dokud **Enable** není zvýrazněno, a poté stiskněte  (**Set**) tlačítko.
6. Zadejte nové heslo, a poté stiskněte  (**Set**) tlačítko.
7. Znovu zadejte heslo pro potvrzení hesla, které jste zadali, a poté stiskněte  (**Set**) tlačítko.

Heslo bylo změněno.

-  **POZNÁMKA:** Pokud jste zapomněli heslo, vypněte tiskárnu. Pak, zatímco držíte tlačítko **Menu**, zapněte tiskárnu. Provedte kroky 2 až 7 pro znovunastavení hesla. Toto obnoví heslo továrního nastavení panelu.
-  **Poznámka:** Pokud změníte heslo, zatímco **Panel Lock** je povolen, postupujte podle následujících pokynů. Provedte kroky 1 a 2. Stiskněte  tlačítko, dokud **Change Password** není zvýrazněno, a poté stiskněte  (**Set**) tlačítko. Provedte kroky 6 a 7 pro změnu hesla. Tím se změní heslo.
-  **POZNÁMKA:** Pokud je **Panel Lock** povolen, výchozí tovární heslo je 0000.

<b>Panel Lock</b>	<b>Disable*</b>	Nezamkne <b>Admin Menu</b> heslem.
	<b>Enable</b>	Zamkne <b>Admin Menu</b> heslem.
<b>Změna hesla</b>	<b>0000*</b>	Nastaví nebo změní heslo požadované pro přístup do <b>Admin Menu</b> .
	<b>0000-9999</b>	

## Pokyny pro řešení problémů

### Resetování do výchozího nastavení

Po vykonání této funkce a restartování tiskárny, všechny parametry nabídky, s výjimkou parametrů sítě, jsou nastaveny výchozí hodnoty.

### Při použití ovládacího panelu

1. Stiskněte tlačítko **Menu**.
2. Stiskněte  tlačítko, dokud **Admin Menu** není zvýrazněno, a poté stiskněte  (**Set**) tlačítko.
3. Stiskněte  tlačítko, dokud **Maintenance** není zvýrazněno, a poté stiskněte  (**Set**) tlačítko.

4. Stiskněte **✓** tlačítko, dokud **Reset Defaults** není zvýrazněno, a poté stiskněte **✓ (Set)** tlačítko.
5. Stiskněte **✓** tlačítko, dokud **Start** není zvýrazněno, a poté stiskněte **✓ (Set)** tlačítko.
6. Vypněte tiskárnu, abyste aplikovali nastavení.

## Při použití Konfigurace tiskárny Dell™ pomocí webového prohlížeče

1. Spusťte **Konfiguraci tiskárny Dell pomocí webového prohlížeče**.
  - a. Otevřete webový prohlížeč.
  - b. Zadejte IP adresu vaší tiskárny do webového prohlížeče.

Viz "[Konfigurace tiskárny Dell pomocí webového prohlížeče](#)."

2. Zvolte **Printer Settings**.
3. Klikněte na kartu **Printer Maintenance**.
4. Vyberte **Reset Defaults** ze seznamu v levé části stránky.

Stránka **Reset Defaults** se zobrazí.

5. Klikněte na tlačítko **Start**.

Tiskárna se automaticky vypne pro aplikaci nastavení.

---

[Zpět na obsah](#)

# Instalace PPD souboru v počítači Macintosh

## [Instalace souboru PPD](#)

PPD (PostScript Printer Description) soubor popisuje funkce a možnosti tisku (např. zdroje papíru, velikosti papíru a oboustranný tisk) na konkrétní tiskárně. Chcete-li tisknout data na počítačích Macintosh, PostScript ovladač využívá tato data pro správné ovládání tiskárny.

---

## Instalace souboru PPD

1. Vložte CD *ovladače a utility* do počítače.
2. Spusťte CD *ovladače a utility*.
3. Dvakrát klikněte na složku **Mac OS X** a potom dvakrát klikněte na ikonu **instalace Dell 5130cdn**.
4. Zadejte uživatelské jméno a heslo správce, klikněte na tlačítko **OK**.
5. Přečtěte si licenční smlouvu pro software Dell a klikněte na tlačítko **Pokračovat**.
6. Klikněte na tlačítko **Souhlasím**.
7. Zvolte **Snadná instalace** a klikněte na tlačítko **Instalovat**.
8. Klikněte na tlačítko **Ukončit**.  
Instalace je kompletní.
9. Přejděte na další části pro pokračování.

## Přidání tiskárny do systému Mac OS X 10.5 nebo pozdější verze (s)

### Při použití USB připojení

1. Zapněte tiskárnu.
2. Připojte USB kabel mezi tiskárnu a počítač Macintosh.
3. Spusťte **Předvolby systému**.
4. Klikněte na tlačítko **Tisk a fax**, a klikněte na tlačítko **+**.
5. Klikněte na tlačítko **Výchozí** a vyberte tiskárnu, která se připojuje přes USB port. Potom klikněte na tlačítko **Přidat**.

### Při použití IP tisku



**POZNÁMKA:** Adaptér síťové tiskárny musí být nainstalován pro výběr IP. Viz *Uživatelská příručka*, která je k dispozici na *CD ovladače a utility* nebo v pokynech pro instalaci na [support.dell.com](http://support.dell.com).

1. Zapněte tiskárnu.
2. Připojte LAN kabel mezi tiskárnu a síť.

 **POZNÁMKA:** Počítač Macintosh musí být připojen k síti v předstihu.

3. Spusťte **Předvolby systému**.
4. Klikněte na tlačítko **Tisk a fax**, a potom klikněte na tlačítko **+**.
5. Vyberte **IP** z menu.
6. Zadejte IP adresu tiskárny používanou v oblasti **Adresa** a vyberte **Line Printer Daemon - LPD** z **Protokolu**.
7. **Zvolte Vybrat ovladač k použití ...** z **Tisku pomocí** a vyberte **Dell barevná laserová 5130cdn** ze seznamu.

 **POZNÁMKA:** Když je tisk nastaven pomocí IP tisku, název fronty je zobrazen jako prázdný. Nemusíte to specifikovat.

8. Klikněte na tlačítko **Přidat**.
9. Určete doplňky, které byly nainstalovány na tiskárnu, a potom klikněte na tlačítko **Pokračovat**.
10. Potvrďte, že tiskárna je zobrazena v dialogovém okně **Tisk & Fax**.

## Při použití Bonjour

 **POZNÁMKA:** Adaptér síťového protokolu musí být nainstalován a IP adresy pro počítače Macintosh a tiskárnu musí mít stejný segment pro využití Bonjour.

1. Zapněte tiskárnu.
2. Připojte LAN kabel mezi tiskárnu a síť.

 **POZNÁMKA:** Počítač Macintosh musí být připojen k síti v předstihu.

3. Spusťte **Předvolby systému**.
4. Klikněte na tlačítko **Tisk a fax**, a klikněte na tlačítko **+**.
5. Klikněte na tlačítko **Výchozí** a vyberte tiskárnu, která je připojena přes připojení Bonjour. Potom klikněte na tlačítko **Přidat**.
6. Určete doplňky, které byly nainstalovány na tiskárnu, a potom klikněte na tlačítko **Pokračovat**.
7. Potvrďte, že tiskárna je zobrazena v dialogovém okně **Tisk & Fax**.

## Přidání tiskárny do systému Mac OS X 10.4

### Při použití USB připojení

1. Zapněte tiskárnu.
2. Připojte kabel USB mezi tiskárnu a počítač Macintosh.

3. Spusťte **Nástroj pro nastavení tiskárny**, a klikněte na tlačítko **Přidat** z dialogového okna **Seznam tiskáren**.
4. Klikněte na tlačítko **Výchozí prohlížeč** a vyberte svou tiskárnu ze **Seznamu tiskáren**.
5. Model tiskárny je automaticky zvolen v **Modelu tiskárny**.
6. Vyberte **USB** z nabídky, a pak vyberte svou tiskárnu ze seznamu.
7. Klikněte na tlačítko **Přidat**.

## Při použití IP tisku

1. Klikněte na **IP tiskárna** v dialogovém okně **Prohlížeč tiskárny**, a zvolte **Line Printer Daemon - LPD** z nabídky **Protokol**.
2. Zadejte IP adresu používané tiskárny do **Adresa** v menu **Protokol**.
3. Vyberte **Dell** z **Tisku pomocí** a potvrďte, že **Dell 5130cdn barevná laserová** je vybrána jako **Název modelu**.



**POZNÁMKA:** Když je tisk nastaven pomocí IP tisku, název fronty je zobrazen jako prázdný. Nemusíte to specifikovat.

4. Klikněte na tlačítko **Přidat**.

## Při použití Bonjour



**POZNÁMKA:** Adaptér síťového protokolu musí být nainstalován a IP adresy pro počítače Macintosh a tiskárnu musí mít stejný segment pro využití Bonjour.

1. Zapněte tiskárnu.
2. Připojte LAN kabel mezi tiskárnu a síť.



**POZNÁMKA:** Počítač Macintosh musí být připojen k síti v předstihu.

3. Spusťte **Nástroj pro nastavení tiskárny**, a klikněte na tlačítko **Přidat** z dialogového okna **Seznamu tiskáren**.
4. Klikněte na tlačítko **Výchozí prohlížeč** v dialogovém okně **Prohlížeč tiskárny** a vyberte tiskárnu, která je připojena přes připojení Bonjour. Potom klikněte na tlačítko **Přidat**.
5. Určete doplňky, které byly nainstalovány na tiskárnu, a klikněte na tlačítko **Pokračovat**.
6. Potvrďte, že tiskárna je zobrazena v dialogovém okně **Seznam tiskáren**.

## Přidání tiskárny do systému Mac OS X 10.3 nebo starší verze

1. Zapněte tiskárnu.
2. Pokud použijete USB port, připojte USB kabel mezi tiskárnu a počítač Macintosh.
3. Spusťte **Nástroj pro nastavení tiskárny**. Objeví se obrazovka **Seznam tiskáren**.



**POZNÁMKA:** Pokud používáte Mac OS X 10.3 nebo novější, můžete najít **Nástroj pro nastavení tiskárny** ve

## Složce nástroje v Aplikacích.

4. Klikněte na tlačítko **Přidat**.

## Při použití USB

1. Vyberte **USB** z nabídky, a pak vyberte svou tiskárnu ze seznamu.
2. Pro Mac OS X 10.3 nebo novější, je váš model tiskárny automaticky vybrán jako **Modelu tiskárny**.
3. Klikněte na tlačítko **Přidat**.

## Při použití IP tisku

1. Vyberte **IP tisk** z nabídky a zadejte IP adresu používané tiskárny v Adrese tiskárny.
2. Vyberte **Typ tiskárny** z menu a zvolte **LPD / LPR**.
3. Zvolte **Dell** z **Modelu tiskárny** a potvrďte, že **Dell 5130cdn barevná laserová** je vybrána jako **Název modelu**. Pokud není vybrána, vyberte ji.



**POZNÁMKA:** Když je tisk nastaven pomocí IP tisku, název fronty je zobrazen jako prázdný. Nemusíte to specifikovat.

4. Klikněte na tlačítko **Přidat**.

## Při použití Rendezvous



**POZNÁMKA:** Adaptér síťového protokolu musí být nainstalován a IP adresy pro počítače Macintosh a tiskárnu musí mít stejný segment pro využití Rendezvous.

1. Zapněte tiskárnu.
2. Připojte LAN kabel mezi tiskárnu a síť.



**POZNÁMKA:** Počítač Macintosh musí být připojen k síti v předstihu.

3. Spusťte **Nástroj pro nastavení tiskárny**, a klikněte na tlačítko **Přidat** z dialogového okna **Seznamu tiskáren**.
4. Vyberte **Rendezvous** z nabídky a vyberte svou tiskárnu ze seznamu.
5. Zvolte **Dell** z **Modelu tiskárny**, a vyberte **Dell 5130cdn barevná laserová**.

Klikněte na tlačítko **Přidat**.

6. Potvrďte, že tiskárna je zobrazena v dialogovém okně **Seznam tiskáren**.

## Konfigurace nastavení

Všechna volitelná příslušenství jsou ověřena jako nainstalovaná.

## Mac OS X 10.5 nebo pozdější verze

1. Zvolte **Tisk & Fax** v **Předvolby systému**.
2. Vyberte tiskárnu v seznamu **Tiskáren** a klikněte na položku **Možnosti a systémy**.
3. Vyberte **Ovladač**, a vyberte doplňky, které byly nainstalovány do tiskáren, a klikněte na tlačítko **OK**.

## Mac OS X 10.3 nebo 10.4

1. Spusťte **Nástroj pro nastavení tiskárny**.
2. V dialogovém okně **Seznam tiskáren** vyberte tiskárnu ke konfiguraci.
3. Klikněte na tlačítko **Zobrazit info**.
4. Zvolte **Instalovatelné doplňky**, a vyberte doplňky, které byly nainstalovány do tiskárny, klikněte na tlačítko **Použít změny**.



**POZNÁMKA:** Musíte nastavit tiskovou frontu, která byla automaticky vytvořena v ne-anglické verzi Mac OS X 10.3, pokud je USB kabel připojen k počítači.

---

[Zpět na obsah](#)



# Konfigurace tiskárny Dell pomocí webového prohlížeče

- [Přehled](#)
- [Použití Konfigurace tiskárny Dell pomocí webového prohlížeče](#)
- [Nastavení Konfigurace tiskárny Dell pomocí webového prohlížeče](#)
- [Formát zobrazení stránky](#)
- [Změna nastavení položek menu](#)

## Přehled

 **POZNÁMKA:** Tento webový nástroj není k dispozici, pokud není tiskárna připojena k síti pomocí síťového kabelu nebo bezdrátového adaptéru.

Jednou z funkcí **Konfigurace tiskárny Dell™ pomocí webového prohlížeče** je Nastavení výstrahy e-mailem, která pošle e-mail vám nebo hlavnímu operátorovi, když tiskárna potřebuje dodat spotřební materiál nebo servis.

Pro rozšíření inventáře zpráv, které vyžadují číslo přednostního štítku všech tiskáren ve vaší oblasti, použijte funkci **Printer Information** v **Konfiguraci tiskárny Dell pomocí webového prohlížeče**. Stačí zadat IP adresu pro každou tiskárnu v síti pro zobrazení čísla štítku.

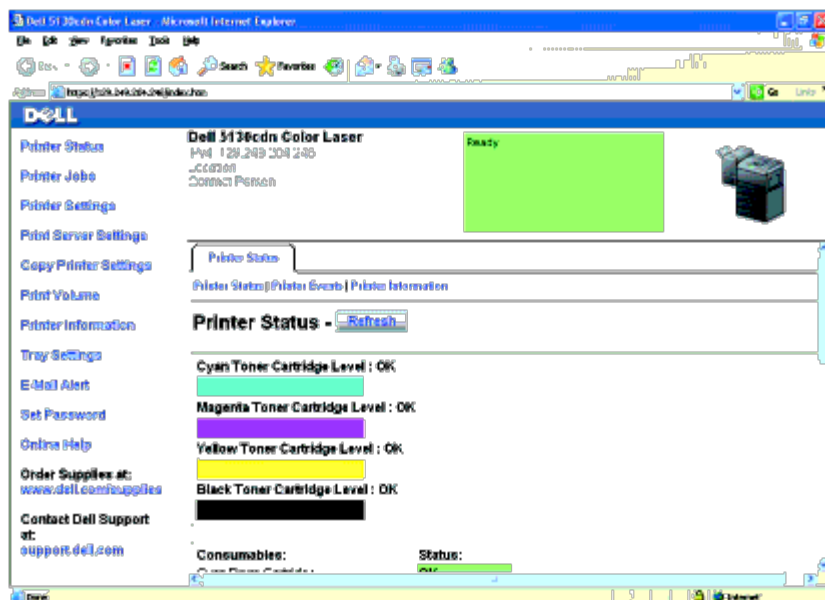

Funkce **Konfigurace tiskárny Dell pomocí webového prohlížeče** rovněž umožňuje změnit nastavení tiskárny a sledovat směr tisku. Jste-li správce sítě, můžete snadno zkopírovat nastavení tiskárny na jednu nebo všechny tiskárny v síti pomocí vašeho webového prohlížeče.

Chcete-li spustit **Konfiguraci tiskárny Dell pomocí webového prohlížeče**, zadejte IP adresu tiskárny do Vašeho webového prohlížeče.

Jestliže neznáte IP adresu tiskárny, vytiskněte stránku nastavení tiskárny nebo zobrazte stránku **Nastavení TCP / IP**, která vyjmenuje IP adresu.

## Při použití ovládacího panelu

1. Stiskněte tlačítko **Menu**.

2. Zajistěte, aby `Report/List` byl zvýrazněn, a poté stiskněte ✓ **(Set)** tlačítko.
3. `Printer Setting` se zobrazí. Stiskněte ✓ **(Set)** tlačítko.

Stránka nastavení tiskárny je vytištěna.

4. Pokud IP adresa ukazuje 0.0.0.0 (tovární nastavení), IP adresa nebyla přidělena. Pro přidělení jedné IP adresy pro Vaši tiskárnu, viz "[Přiřazení IP adresy.](#)"

---

## Použití Konfigurace tiskárny Dell pomocí webového prohlížeče

Použijte **Konfiguraci tiskárny Dell pomocí webového prohlížeče** pro:

### Printer Status

Použijte menu **Printer Status (Stav tiskárny)** pro získání okamžité zpětné vazby o stavu zásob tiskárny. Když je množství toneru nízké, klikněte na odkaz objednání spotřebního materiálu na první obrazovce, pro objednání dalšího toneru.

### Printer Jobs

Použijte menu **Printer Jobs (Úlohy tiskárny)** pro obsazení informace na stránce **Job List (Seznam úloh)** a stránce **Completed Jobs (Dokončené úlohy)**.

Tyto stránky obsahují podrobné údaje ohledně stavu každého protokolu nebo úlohy.

### Printer Settings

Použijte menu **Printer Settings (Nastavení tiskárny)** pro změnu nastavení tiskárny a zobrazení nastavení v ovládacím panelu na dálku.

### Print Server Settings

Použijte menu **Print Server Settings (Nastavení tiskového serveru)** pro změnu typu tiskového rozhraní a nezbytných podmínek pro komunikaci.

### Copy Printer Settings

Použijte menu **Copy Printer Settings (Nastavení kopírování tiskárny)** pro kopírování nastavení tiskárny a nastavení sledování barev do jiné tiskárny nebo tiskáren v síti zadáním pouze IP adresy každé tiskárny.

 **POZNÁMKA:** Musíte se přihlásit jako administrátor k použití této funkce.

### Print Volume

Použijte možnost **Print Volume (Objem tisku)** pro kontrolu historie tisku, jako je používání papíru a typy tištěných úloh, a omezení, pod kterými uživatelé používají barevný režim a maximální počet stránek, které mohou tisknout nastavením vnitřní nebo vnější certifikace.

## Printer Information

Použijte menu **Printer Information (Informace o tiskárně)** k získání informací o servisní službě, soupisech zpráv, nebo aktuálního stavu paměti.

## Tray Settings

Použijte menu **Tray Settings (Nastavení zásobníku)** pro získání informace o typu a velikosti papíru pro každý zásobník.

## E-Mail Alert

Použijte menu **E-Mail Alert (Výstraha e-mailem)** pro obdržení e-mailu, když tiskárna potřebuje dodat spotřební materiál nebo servis. Zadejte své jméno nebo jméno klíčového operátora do seznamu e-mailů, komu má být výstraha zaslána.

## Set Password

Použijte menu **Set Password (Nastavit heslo)** pro zamknutí **Konfigurace tiskárny Dell pomocí webového prohlížeče** heslem tak, aby ostatní uživatelé nechtěně nezměnili nastavení tiskárny, které jste si vybrali.

 **POZNÁMKA:** Musíte se přihlásit jako administrátor k použití této funkce.

## Online Help

Klikněte na tlačítko **Online Help (Nápověda online)** pro navštívení webových stránek podpory společnosti Dell.

## Order Supplies at: (Objednat spotřební materiál na adrese:)

[www.dell.com/supplies](http://www.dell.com/supplies)

## Contact Dell Support at: (Kontaktujte podporu společnosti Dell na adrese:)

[support.dell.com](http://support.dell.com)

---

## Nastavení Konfigurace tiskárny Dell pomocí webového prohlížeče

Ujistěte se, že máte aktivován JavaScript ve svém prohlížeči před použitím **Konfigurace tiskárny Dell pomocí webového prohlížeče**.

Je doporučeno, abyste si nakonfigurovali nastavení prostředí vašeho internetového prohlížeče před použitím **Konfigurace tiskárny Dell pomocí webového prohlížeče**.

 **POZNÁMKA:** Stránky **Konfigurace tiskárny Dell pomocí webového prohlížeče** mohou být zobrazeny nečitelně v případě, že stránky byly nakonfigurovány v jiném jazyce, lišícím se od vašeho internetového prohlížeče.

## Nastavení z webového prohlížeče

Je doporučeno, abyste si nastavili jak nastavení prostředí vašeho internetového prohlížeče, tak i ovládací panel před použitím **Konfigurace tiskárny Dell pomocí webového prohlížeče**.

## Pro aplikaci Internet Explorer® 6.0, Internet Explorer 7.0, Internet Explorer 8.0

### *Nastavení jazyka displeje*

1. Zvolte možnost **Internet Options** v nabídce **Tools** .
2. Vyberte **Languages** v záložce **General** .
3. Vyberte zobrazený jazyk dle přednostního pořadí v seznamu **Language**.

Například:

- **Italian (Italy) [it-IT]**
- **Spanish (Traditional Sort) [es-ES tradnl]**
- **German (Germany) [de-DE]**
- **French (France) [fr-FR]**
- **English (United States) [en-us]**
- **Danish [da-DK]**
- **Dutch (Netherlands) [nl-NL]**
- **Norwegian (Bokmal) [no]**
- **Swedish [sv-SE]**

### *Nastavení IP adresy tiskárny na non-proxy*

1. Zvolte možnost **Internet Options** v nabídce **Tools**.
2. Klikněte na **LAN Settings** pod **Local Area Network (LAN) Settings** v kartě **Connections**.
3. Proveďte jednu z následujících možností:
  - Vypněte zaškrtačací políčko v **Use a proxy server for your LAN** pod **Proxy server**.
  - Klikněte na **Advanced**, a pak zadejte IP adresu tiskárny do pole **Do not use proxy server for addresses beginning with** pod **Exceptions**.

Po nastavení jazyka a proxy, zadejte `<http://nnn.nnn.nnn.nnn/>` ( IP adresa tiskárny) do oblasti vstupu URL prohlížeče pro aktivování **Konfigurace tiskárny Dell pomocí webového prohlížeče**.

## Pro Firefox 2.0 nebo novější

### *Nastavení jazyka displeje*

1. Zvolte **Options** z menu **Tools**.
2. Klikněte na **Advanced**.
3. Když používáte Firefox 2.0, klikněte na **Choose** na kartě **General**. Když používáte Firefox 3.0, klikněte na **Choose** na kartě **Content**.

4. Vyberte zobrazený jazyk dle přednostního pořadí v seznamu **Languages in order of preference**.

Například:

- **English [en]** or **English/United States [en-us]**
- **Italian [it]**
- **Spanish [es]**
- **German [de]**
- **French [fr]**
- **Dutch [nl]**
- **Norwegian [no]**
- **Swedish [sv]**
- **Danish [da]**

### ***Nastavení IP adresy tiskárny na non-proxy***

1. Zvolte **Options** z menu **Tools**.
2. Klikněte na kartu **Advanced**.
3. Klikněte na **Network** v dialogovém okně **Options**.
4. Klikněte na **Connection** ® **Settings**.
5. Když používáte Firefox 2.0, proveďte jednu z následujících možností:
  - Zaškrtněte políčko **Direct connection to the Internet**.
  - Zaškrtněte políčko **Auto-detect proxy settings for this network**.
  - Zaškrtněte políčko **Manual proxy configuration**, a zadejte IP adresu tiskárny do textového pole **No Proxy for**.
  - Zaškrtněte políčko **Automatic proxy configuration URL**.

Když používáte Firefox 3.0, postupujte takto:

- Zaškrtněte políčko **No Proxy**, pokud nechcete použít proxy.
- Zaškrtněte políčko **Auto-detect proxy settings for this network**.
- Zaškrtněte políčko **Manual proxy configuration**, a potom zadejte název hostitele a číslo portu, pokud máte seznam jednoho nebo více proxy serverů. Máte-li adresu IP, která nebude proxy, zadejte IP adresu tiskárny do textového políčka **No Proxy for**.
- Zaškrtněte políčko **Automatic proxy configuration URL**.

Po nastavení jazyka a proxy, zadejte `<http://nnn.nnn.nnn.nnn/>` (IP adresa tiskárny) do oblasti vstupu URL prohlížeče pro aktivování **Konfigurace tiskárny Dell pomocí webového prohlížeče**.

## **Nastavení z ovládacího panelu**

Můžete spustit **Konfiguraci tiskárny Dell pomocí webového prohlížeče** pouze v případě, že **EMS** je nastavena na

**Enable (Povolit)** (tovární nastavení) na ovládacím panelu. Potvrďte nastavení ovládacího panelu, pokud nemůžete spustit **Konfiguraci tiskárny Dell pomocí webového prohlížeče**. Pro více informací viz "[Porozumění menu tiskárny](#)".

## Formát zobrazení stránky

Rozložení stránky je rozděleno do tří sekcí níže uvedených:

### Horní rámeček

Horní rámeček je umístěn v horní části všech stránek. Je-li aktivována **Konfigurace tiskárny Dell pomocí webového prohlížeče**, současný stav a specifikace tiskárny jsou zobrazeny v horním rámečku na každé stránce.

Následující položky jsou zobrazeny v horním rámečku.

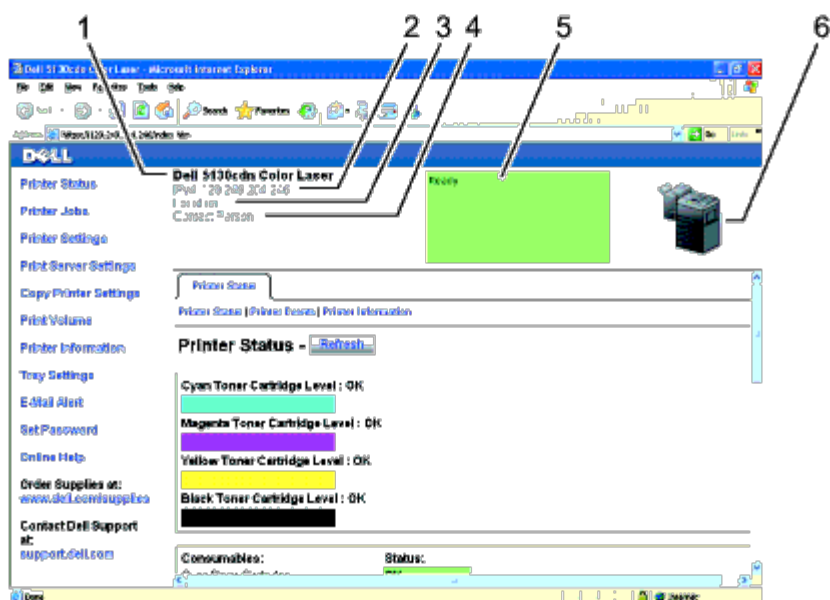

1	<b>Dell 5130cdn Color Laser</b>	Zobrazuje název produktu tiskárny.
2	<b>IP Address</b>	Zobrazuje IP adresu tiskárny.
3	<b>Location (umístění)</b>	Zobrazuje umístění tiskárny. Polohu lze měnit v <b>Basic Information</b> na stránce <b>Print Server Settings</b> .
4	<b>Contact Person (kontaktní osoba)</b>	Zobrazuje jméno správce tiskárny. Jméno lze změnit v <b>Basic Information</b> na stránce <b>Print Server Settings</b> .
5	<b>Event Panel (panel událostí)</b>	Zobrazuje stav tiskárny. Pokud dojde k chybě, je zpráva označena jako "kód chyby "+" ":" "+" zpráva". Například, 077-090: Zablokování papíru. Otevřete ...
6	<b>Printer Bitmap</b>	Ukazuje bitmapový obrázek z tiskárny. Nabídka <b>Printer Status</b> se objeví v pravém rámečku, když kliknete na obrázek.

### Levý rámeček

Levý rámeček je umístěn na levé straně všech stránek. Nabídky titulů zobrazených v levém rámečku jsou napojeny na příslušné nabídky a stránky. Můžete se posunout na příslušnou stránku kliknutím na jejich charaktery.

Následující nabídky jsou zobrazeny v levém rámečku.

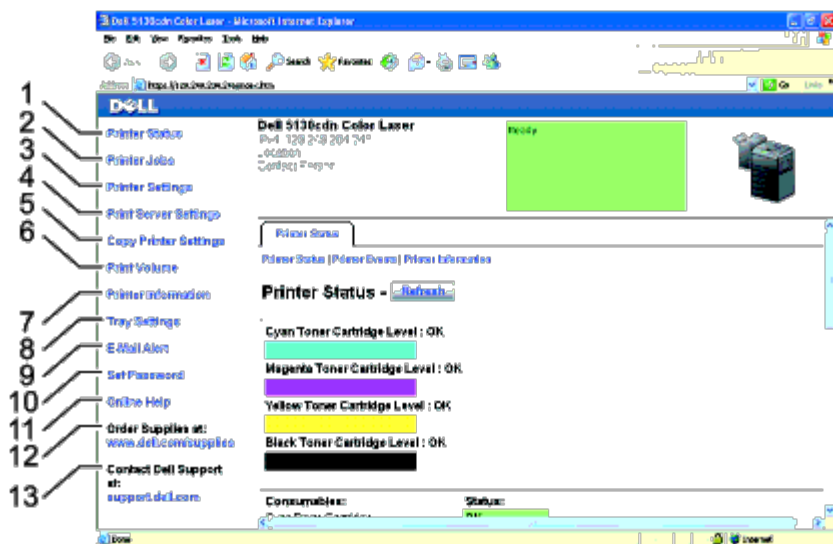

1	Printer Status	Odkazuje na nabídku <b>Stav tiskárny</b> .
2	Printer Jobs	Odkazuje na nabídku <b>Úlohy tiskárny</b> .
3	Printer Settings	Odkazuje na nabídku <b>Zpráva o nastavení tiskárny</b> .
4	Print Server Settings	Odkazuje na nabídku <b>Zpráva o tiskovém serveru</b> .
5	Copy Printer Settings	Odkazuje na nabídku <b>Nastavení kopírování tiskárny</b> .
6	Print Volume	Odkazuje na nabídku <b>Objem tisku</b> .
7	Printer Information	Odkazuje na nabídku <b>Stav tiskárny</b> .
8	Tray Settings	Odkazuje na nabídku <b>Nastavení zásobníku</b> .
9	E-Mail Alert	Odkazuje na nabídku <b>Nastavení tiskového serveru</b> .
10	Set Password	Odkazuje na nabídku <b>Zabezpečení</b> .
11	Online Help	Odkazuje na webové stránky podpory společnosti Dell.
12	Order Supplies at:	Odkazuje na webové stránky společnosti Dell.
13	Contact Dell Support at:	Odkazuje na webové stránky podpory společnosti Dell, adresa: <a href="http://support.dell.com/">support.dell.com/</a>

## Pravý rámeček

Pravý rámeček je umístěn na pravé straně všech stránek. Obsahy pravého rámečku odpovídají menu, které si vyberete v levém rámečku. Pro podrobnosti o položkách zobrazených v pravém rámečku, viz "[Podrobnosti o položkách menu](#)."

### *Tlačítka v pravém rámečku*

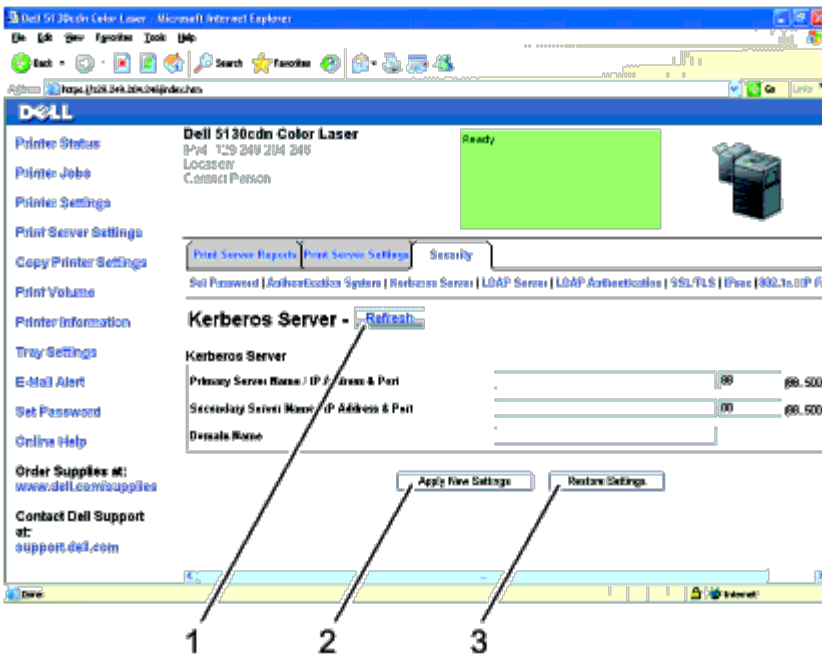

1	<b>Refresh Button</b>	Přijímá aktuální konfiguraci tiskárny a aktualizuje aktuální informace v pravém rámečku.
2	<b>Apply New Settings Button</b>	Potvrdí nové nastavení vytvořené v <b>Konfiguraci tiskárny Dell pomocí webového prohlížeče</b> . Staré nastavení tiskárny bude nahrazeno novým nastavením.
3	<b>Restore Settings Button</b>	Obnoví původní nastavení z dříve provedených změn. Nová nastavení nebudou předložena tiskárně.

## Změna nastavení položek menu

Některé nabídky vám dovolí změnit nastavení tiskárny přes **Konfiguraci tiskárny Dell pomocí webového prohlížeče**. Přistupujete-li k těmto nabídkám, dialogové okno pro ověřování se objeví na obrazovce. Zadejte uživatelské jméno a heslo správce tiskárny podle následujících pokynů zobrazených v dialogovém okně.

Výchozí uživatelské jméno je **admin** a výchozí heslo je prázdné (NULL). Můžete změnit pouze heslo na stránce **Nastavit heslo** v menu **Zabezpečení**. Uživatelské jméno nelze změnit. Pro více informací viz "[Set Password](#)."

## Podrobnosti o položkách menu

" <a href="#">Printer Status</a> "		" <a href="#">Printer Status</a> "
		" <a href="#">Printer Events</a> "
		" <a href="#">Printer Information</a> "
" <a href="#">Printer Jobs</a> "		" <a href="#">Job List</a> "
		" <a href="#">Completed Jobs</a> "
	" <a href="#">Printer Settings Report</a> "	" <a href="#">Menu Settings</a> "
		" <a href="#">Reports</a> "
	" <a href="#">Printer Settings</a> "	" <a href="#">System Settings</a> "
		" <a href="#">Parallel Settings</a> "
		" <a href="#">Network Settings</a> "
		" <a href="#">USB Settings</a> "
		" <a href="#">PCL Settings</a> "



"Printer Settings"	"Printer Maintenance"	"PS Settings"
		"Security"
		"Paper Density"
		"Adjust BTR"
		"Adjust Fuser"
		"Auto Registration Adjustment"
		"Color Registration Adjustments"
		"Adjust Altitude"
		"Reset Defaults"
		"Storage"* 1
		"Non-Dell Toner"
		"Initialize PrintMeter"
		"Clock Settings"
		"Web Link Customization"
"Print Server Settings"	"Print Server Reports"	"Print Server Setup Page"
		"NetWare Setup Page"
		"E-Mail Alert Setup Page"
	"Print Server Settings"	"Basic Information"
		"Port Settings"
		"TCP/IP"
		"NetWare"
		"E-Mail Alert"
		"Bonjour (mDNS)"
		"SNMP"
		"Wireless LAN"* 2
	"Reset Print Server"	
	"Security"	"Set Password"
		"Authentication System"
		"Kerberos Server"
		"LDAP Server"
		"LDAP Authentication"
		"SSL/TLS"
"IPsec"		
"802.1x"* 3		
"IP Filter"		
"Copy Printer Settings"	"Copy Printer Settings"	
	"Copy Printer Settings Report"	
"Print Volume"	"Print Volume"	
	"Dell ColorTrack"	
"Tray Settings"		

\*1 Tato položka je dostupná pouze tehdy, když je nainstalován RAM disk nebo volitelný pevný disk.

\*2 Tato položka je dostupná pouze při připojení tiskárny pomocí bezdrátové sítě.

\*3 Tato položka je dostupná pouze při připojení tiskárny pomocí kabelové sítě.

## Stav tiskárny

Použijte menu **Printer Status (Stav tiskárny)** pro zkontrolování stavu spotřebního materiálu, hardware a specifikací tiskárny.

Následující stránky jsou zobrazeny v menu **Printer Status**.

## Printer Status

### Účel:

Chcete-li zkontrolovat stav spotřebního materiálu a zásobníků.

### Hodnoty:

<b>Cyan Toner Cartridge Level</b>			
<b>Magenta Toner Cartridge Level</b>			
<b>Yellow Toner Cartridge Level</b>			
<b>Black Toner Cartridge Level</b>			
<b>Consumables Status</b>		<b>OK</b>	Označuje, že stav bubnové kazety, kazety sešivačky a / nebo box odpadního toneru je v pořádku pro použití.
		<b>Replace Soon</b>	Označuje, že stav bubnové kazety, kazety sešivačky a / nebo box odpadního toneru musí být brzy nahrazen. Text <i>výzvy nebo objednávky</i> odkazuje na webové stránky Spotřebního materiálu tiskárny Dell.
		<b>Replace Now</b>	Označuje, že stav bubnové kazety, šití kazety a / nebo odpadní toner box třeba vyměnit hned. Text <i>výzvy nebo objednávky</i> je spojen s Dell Printer stránkách zahrada.
		<b>???</b>	Označuje, že nejsou nainstalovány žádné tonery Dell.
		<b>-</b>	Označuje, že bubnová kazeta nebo kazeta sešivačky není nainstalována.
<b>Paper Trays</b>	<b>Status</b>	<b>OK</b>	Označuje, že je nějaký papír v zásobníku, ale množství není známo.
		<b>Paper Low</b>	Označuje, že je v zásobníku málo papíru.
		<b>Add Paper</b>	Označuje, že v zásobníku není žádný papír.
	<b>Capacity</b>	Zobrazuje maximální kapacitu zásobníku papíru.	
	<b>Size</b>	Zobrazí velikost papíru v zásobníku.	
<b>Output Tray</b>	<b>Status</b>	<b>OK</b>	Označuje, že zásobník je k dispozici.
		<b>Full</b>	Označuje, že zásobník není k dispozici.
	<b>Capacity</b>	Zobrazuje maximální kapacitu zásobníku papíru.	
<b>Cover</b>	<b>Status</b>	<b>Closed</b>	Označuje, že kryt je uzavřen.
		<b>Open</b>	Označuje, že kryt je otevřený.

<b>Printer Type</b>	Zobrazí typ tiskárny. <b>Colorlaser</b> se zobrazí normálně.
<b>Printing Speed</b>	Zobrazí rychlost tisku tiskárny.

## Printer Events

### Účel:

Když se objeví chyba, jako např. *chybí papír* nebo *přední kryt je otevřený*, podrobnosti o všech výstrahách nebo náznacích poruchy jsou zobrazeny na stránce **Události tiskárny**.

### Hodnoty:

<b>Location</b>	Zobrazuje místo, kde došlo k chybě.
<b>Details</b>	Zobrazuje podrobnosti o chybě.

## Printer Information

### Účel:

Chcete-li si ověřit podrobnosti o tiskárně, jako jsou konfigurace hardwaru a verze softwaru. Tuto stránku lze zobrazit kliknutím na **Informace o tiskárně** v levém rámečku.

### Hodnoty:

<b>Dell Service Tag Number</b>	Zobrazuje číslo servisního štítku spol.Dell.	
<b>Asset Tag Number</b>	Zobrazuje číslo přednostního štítku tiskárny.	
<b>Printer Serial Number</b>	Zobrazuje sériové číslo tiskárny.	
<b>Memory Capacity</b>	Zobrazí kapacitu paměti.	
<b>Hard Disk*<sup>1</sup></b>	Zobrazí informace o pevném disku tiskárny.	
<b>Processor Speed</b>	Zobrazí rychlost zpracování.	
<b>Printer Revision Levels</b>	<b>Firmware Version</b>	Zobrazuje datum revize (úroveň revize).
	<b>Network Firmware Version</b>	Zobrazuje datum revize (úroveň revize).
* <sup>1</sup> Tato položka je k dispozici pouze v případě, že volitelný pevný disk je nainstalován.		

## Úlohy tiskárny

Menu **Printer Jobs (Úlohy tiskárny)** obsahuje informace o stránkách **Job List (Seznam úloh)** a **Completed Jobs (Dokončené úlohy)**. Tyto stránky ukazují podrobné údaje o stavu každého protokolu nebo tiskových úloh.

### Job List

#### Účel:

Chcete-li potvrdit tiskové úlohy, které jsou zpracovávány. Klikněte na tlačítko **Refresh (Obnovit)** pro aktualizování obrazovky.

#### Hodnoty:

<b>ID</b>	Zobrazí ID úlohy.
<b>Job Name</b>	Zobrazí název souboru tištěné úlohy.

<b>Owner</b>	Zobrazí jméno vlastníka úlohy.
<b>Host Name</b>	Zobrazí název hostitelského počítače.
<b>Job Status</b>	Zobrazí stav tištěné úlohy.
<b>Host I/F</b>	Zobrazí stav rozhraní hostitele.
<b>Job Submitted Time</b>	Zobrazí datum, kdy byla předložena tisková úloha.

## Completed Jobs

### Účel:

Chcete-li zkontrolovat dokončené úlohy. Zobrazí se maximálně posledních 22 tiskových úloh. Klikněte na tlačítko **Refresh (Obnovit)** pro aktualizování obrazovky.

### Hodnoty:

<b>ID</b>	Zobrazí ID úlohy.
<b>Job Name</b>	Zobrazí název souboru úlohy.
<b>Owner</b>	Zobrazí jméno vlastníka úlohy.
<b>Host Name</b>	Zobrazí název hostitelského počítače.
<b>Output Result</b>	Zobrazí stav úlohy.
<b>Impression Number</b>	Zobrazí celkový počet úloh ze stránek úloh.
<b>No. of Sheets</b>	Zobrazí celkové listy úlohy.
<b>Host I/F</b>	Zobrazí stav rozhraní hostitele.
<b>Job Submitted Time</b>	Zobrazuje datum, kdy byla úloha předložena.

## Nastavení tiskárny

Použijte menu **Printer Settings (Nastavení tiskárny)** pro zobrazení zprávy o nastavení tiskárny a pro konfiguraci nastavení tiskárny.

Následující stránky s kartami jsou zobrazeny v horní části pravého rámečku.

## Printer Settings Report

Karta **Zpráva o nastavení tiskárny** obsahuje stránky **Menu nastavení** a **Zprávy**.

### *Menu Settings*

### Účel:

Chcete-li zobrazit aktuální nastavení nabídek ovládacího panelu.

### Hodnoty:

	<b>Power Saver Time-Sleep</b>	Zobrazuje čas pro přechod do úsporného režimu (spánek).
	<b>Power Saver Time-Deep Sleep</b>	Zobrazuje čas pro přechod do úsporného režimu (hluboký spánek).

System Settings	<b>Control Panel Tone</b>	Zobrazuje, zda vydat tón, když vstup ovládacího panelu je správně. <b>Off</b> znamená, že tón je vypnut.
	<b>Invalid Key Tone</b>	Zobrazuje, zda vydat tón, když vstup ovládacího panelu je nesprávně. <b>Off</b> znamená, že tón je vypnut.
	<b>Machine Ready Tone</b>	Zobrazuje, zda vydat tón, když je tiskárna připravena. <b>Off</b> znamená, že tón je vypnut.
	<b>Job Completed Tone</b>	Zobrazuje, zda vydat tón, když je tisková úloha dokončená. <b>Off</b> znamená, že tón je vypnut.
	<b>Fault Tone</b>	Zobrazuje, zda vydat tón, když úloha končí abnormálně. <b>Off</b> znamená, že tón je vypnut.
	<b>Alert Tone</b>	Zobrazuje, zda vydat tón, když nastane problém. <b>Off</b> znamená, že tón je vypnut.
	<b>Out of Paper Alert Tone</b>	Zobrazuje, zda vydat tón, když tiskárně dojde papír. <b>Off</b> znamená, že tón je vypnut.
	<b>Low Toner Alert Tone</b>	Zobrazuje, zda vydat tón, když je málo toneru nebo jiného spotřebního materiálu. <b>Off</b> znamená, že tón je vypnut.
	<b>Base Tone</b>	Zobrazuje, zda vydat tón, když je obrazovka ovládacího panelu vrácena do výchozího nastavení rolováním cyklem nabídky. <b>Off</b> znamená, že tón je vypnut.
	<b>Fault Time-Out</b>	Zobrazuje dobu, za kterou tiskárna zruší úlohu, která abnormálně zastaví.
	<b>Job Time-Out</b>	Zobrazuje dobu, po kterou tiskárna čeká na data přicházející z počítače.
	<b>Panel Language</b>	Zobrazuje jazyk používaný na obrazovce ovládacího panelu.
	<b>Auto Log Print</b>	Zobrazuje, zda se má automaticky odhlásit z dokončených úloh.
	<b>Print ID</b>	Zobrazuje, kam má být vytištěno uživatelské ID na výstupním papíru.
	<b>Print Text</b>	Zobrazuje, zda tiskárna vydá PDL (Page Description Language) údaje, které nejsou podporovány tiskárnou, jako text, pokud je tiskárna obdržela.
	<b>Banner Sheet Insert Position</b>	Zobrazuje, kam vložit transparentní list.
	<b>Banner Sheet Specify Tray</b>	Zobrazuje, který vstupní zásobník použít pro vložení transparentního listu.
	<b>RAM Disk*<sup>1</sup></b>	Zobrazuje množství paměti vyhrazené pro systém souborů, Zabezpečený tisk a funkce Důkazní tisk.
	<b>Substitute Tray</b>	Zobrazuje, zda použít jiný formát papíru, když papír vložený do zásobníku neodpovídá nastavení velikosti papíru pro aktuální úlohu.
	<b>mm / inch</b>	Zobrazuje měřicí jednotku používanou na obrazovce ovládacího panelu.
	<b>Letterhead Duplex Mode</b>	Zobrazuje, zda se má zobrazit duplexní (oboustranný) tisk na hlavičkový papír.
	<b>Low Toner Alert Msg</b>	Zobrazuje, zda se má zobrazit zpráva, když je málo toneru.
	<b>Job Offset*<sup>2</sup></b>	Zobrazuje, zda vyrovnat postavení výstupního papíru.
	<b>Banner Sheet Offset*<sup>2</sup></b>	Zobrazuje, zda vložit transparentní list pro vyrovnání výstupního papíru.
	<b>Job Offset of Staple*<sup>2</sup></b>	Zobrazuje, zda se má sešít pro vyrovnání výstupního papíru.
<b>Stapler Cart. Empty*<sup>2</sup></b>	Zobrazuje, zda pokračovat v tiskové úloze, když kazeta sešíváčky je prázdná.	
Parallel Settings	<b>Parallel Port</b>	Zobrazuje, zda paralelní rozhraní je povoleno.
	<b>ECP</b>	Zobrazuje režim komunikace ECP paralelního rozhraní.
	<b>Adobe™ Protocol</b>	Zobrazuje PostScript komunikační protokol pro každé rozhraní.

<b>Network Settings</b>	<b>Adobe Protocol</b>	Zobrazuje PostScript komunikační protokol pro každé rozhraní.
<b>USB Settings</b>	<b>USB Port</b>	Zobrazuje, zda rozhraní USB je povoleno.
	<b>Adobe Protocol</b>	Zobrazuje PostScript komunikační protokol pro každé rozhraní.
<b>PCL Settings</b>	<b>Paper Tray</b>	Zobrazuje nastavení zásobníku papíru.
	<b>Paper Size</b>	Zobrazuje nastavení velikosti papíru.
	<b>Custom Size - Y</b>	Zobrazuje délku vlastní velikosti papíru.
	<b>Custom Size - X</b>	Zobrazuje šířku vlastní velikosti papíru.
	<b>Orientation</b>	Zobrazuje, jak jsou text a grafika orientovány na stránce.
	<b>2 Sided</b>	Zobrazuje, zda dělat oboustranný tisk jako výchozí pro všechny tiskové úlohy.
	<b>Font</b>	Zobrazuje vybraný font ze seznamu registrovaných písem.
	<b>Symbol Set</b>	Zobrazuje symbol stanovený pro konkrétní font.
	<b>Font Size</b>	Zobrazuje velikost písma pro škálovatelná typografická písma.
	<b>Font Pitch</b>	Zobrazuje font rozteč na škálovatelných šířkách písma.
	<b>Form Line</b>	Zobrazuje počet znaků v řádku.
	<b>Quantity</b>	Zobrazuje počet kopií k tisku.
	<b>Image Enhancement</b>	Zobrazuje, zda je funkce zlepšeného obrazu povolena.
	<b>Hex Dump</b>	Zobrazuje, zda funkce Hex Dump je povolena.
	<b>Draft Mode</b>	Zobrazuje, zda se má tisknout v režimu konceptu.
<b>Line Termination</b>	Zobrazuje, zda stanovit zakončení čáry.	
<b>Default Color</b>	Zobrazuje nastavení barevného režimu.	
<b>PS Settings</b>	<b>PS Error Report</b>	Zobrazuje, zda tiskárna vydá obsahy chyb pro chybu PostScript.
	<b>PS Job Time-Out</b>	Zobrazuje dobu provedení pro jednu úlohu PostScript.
	<b>Paper Select Mode</b>	Zobrazuje zásobník, který je vybrán pro tisk PostScript.
	<b>Default Color</b>	Zobrazuje nastavení barevného režimu.
<b>Secure Settings</b>	<b>Panel Lock Set</b>	Zobrazuje, zda zamknout Admin Menu heslem.
	<b>Login Error-Attempts</b>	Zobrazuje maximální počet, kolikrát se správce špatně přihlásí.
	<b>Encryption</b>	Zobrazuje, zda šifrovat data.
	<b>Set Available Time</b>	Zobrazuje, zda stanovit časové období, kdy tisk je k dispozici.
	<b>Start Time</b>	Zobrazuje čas zahájení časového období, kdy tisk je k dispozici.
	<b>End Time</b>	Zobrazuje čas ukončení časového období, kdy tisk je k dispozici.
	<b>Recurrence</b>	Zobrazuje den v týdnu pro opakování nastavení.
	<b>HDD Overwrite Mode*<sup>3</sup></b>	Zobrazuje, zda chcete přepsat pevný disk.
	<b>Expiration Mode*<sup>4</sup></b>	Zobrazuje, zda pro nastavení data pro smazání souborů uložených jako zabezpečený tisk v RAM disku nebo na pevném disku.
<b>Expiration Time*<sup>4</sup></b>	Zobrazuje čas pro odstranění souborů uložených jako zabezpečený tisk v RAM disku nebo na pevném disku.	

	<b>Recurrence</b> *4	Zobrazuje období pro opakování nastavení.
	<b>Weekly Settings</b> *4	Zobrazuje den v týdnu pro opakování nastavení.
	<b>Monthly Settings</b> *4	Zobrazuje den v měsíci pro opakování nastavení.
<b>Paper Density</b>	<b>Plain</b>	Zobrazuje hustotu kancelářského papíru.
	<b>Label</b>	Zobrazuje hustotu štítků.
<b>Adjust BTR</b>	<b>Plain (60 to 90 gsm)</b>	Zobrazuje nastavení napětí převodu válce (z -6 na 6) na běžný papír.
	<b>Plain Thick (80/90 to 105 gsm)</b>	Zobrazuje nastavení napětí převodu válce (z -6 na 6) na těžký běžný papír.
	<b>Transparency</b>	Zobrazuje nastavení napětí převodu válce (z -6 na 6) na průhledné fólie.
	<b>Covers (106 to 163 gsm)</b>	Zobrazuje nastavení napětí převodu válce (z -6 na 6) na přebalový papír.
	<b>Covers Thick (164 to 216 gsm)</b>	Zobrazuje nastavení napětí převodu válce (z -6 na 6) na těžký přebalový papír.
	<b>Label</b>	Zobrazuje nastavení napětí převodu válce (z -6 na 6) pro štítky.
	<b>Coated (106 to 163 gsm)</b>	Zobrazuje nastavení napětí převodu válce (z -6 na 6) na křídový papír.
	<b>Coated Thick (164 to 216 gsm)</b>	Zobrazuje nastavení napětí převodu válce (z -6 na 6) na těžký křídový papír.
	<b>Envelope</b>	Zobrazuje nastavení napětí převodu válce (z -6 na 6) na obálky.
	<b>Recycled</b>	Zobrazuje nastavení napětí převodu válce (z -6 na 6) na recyklovaný papír.
<b>Adjust Fuser</b>	<b>Plain (60 to 90 gsm)</b>	Zobrazuje nastavení teploty fixační jednotky (-6 až 6) na běžný papír.
	<b>Plain Thick (80/90 to 105 gsm)</b>	Zobrazuje nastavení teploty fixační jednotky (-6 do +6) pro těžký běžný papír.
	<b>Transparency</b>	Zobrazuje nastavení teploty fixační jednotky (-6 až 6) na průhledné fólie.
	<b>Covers (106 to 163 gsm)</b>	Zobrazuje nastavení teploty fixační jednotky (-6 až 6) na přebalový papír.
	<b>Covers Thick (164 to 216 gsm)</b>	Zobrazuje nastavení teploty fixační jednotky (-6 až 6) na těžký přebalový papír.
	<b>Label</b>	Zobrazuje nastavení teploty v fixačního (-6 až 6) pro štítky.
	<b>Coated (106 to 163 gsm)</b>	Zobrazuje nastavení teploty fixační jednotky (-6 až 6) na křídový papír.
	<b>Coated Thick (164 to 216 gsm)</b>	Zobrazuje nastavení teploty fixační jednotky (-6 až 6) na těžký křídový papír.
	<b>Envelope</b>	Zobrazuje nastavení teploty fixační jednotky (-6 do +6) na obálcích.
	<b>Recycled</b>	Zobrazuje nastavení teploty fixační jednotky (-6 až 6) na recyklovaný papír.
<b>Auto Registration Adjustment</b>		Zobrazuje, zda se má automaticky provést registrace zobrazení barev.

<b>Adjust Altitude</b>		Zobrazuje nadmořskou výšku, ve které je umístěna tiskárna.
<b>Non-Dell Toner</b>		Zobrazuje, zda používat či nikoliv toner od jiného výrobce.
<b>Clock Settings</b>	<b>Date Format</b>	Zobrazuje výchozí formát data.
	<b>Time Format</b>	Zobrazuje výchozí formát času, 12 hodin času nebo 24 hodin času.
	<b>Time Zone</b>	Zobrazuje výchozí časové pásmo.
	<b>Set Date</b>	Zobrazuje nastavení data.
	<b>Set Time</b>	Zobrazuje nastavení času.
<b>Web Link Customization</b>	<b>Zvolte Reorder URL</b>	Zobrazuje odkaz používaný pro objednávání spotřebního materiálu, který může být dostupný z <b>Objednat obalový materiál na adrese:</b> v levém rámečku.
	<b>Regular</b>	Zobrazuje pravidelnou URL ( <a href="http://accessories.us.dell.com/sna">http://accessories.us.dell.com/sna</a> ), která může odkazovat na <b>Objednat obalový materiál na:</b> .
	<b>Premier</b>	Zobrazuje přední URL ( <a href="http://premier.dell.com">http://premier.dell.com</a> ), která může odkazovat na <b>Objednat obalový materiál na:</b> .
<b>Dell ColorTrack</b>	<b>ColorTrack Mode</b>	Zobrazuje, zda povolit ColorTrack.
	<b>No Account User Print</b>	Zobrazuje, zda povolit tisk dat bez ověření informací.
	<b>ColorTrack Error Report</b>	Zobrazuje, zda tisknout chybovou zprávu o režimu ColorTrack.
<b>Tray Settings</b>	<b>Tray 1 Paper Type</b>	Zobrazuje nastavení typu papíru v prvním zásobníku shora.
	<b>Tray 1 Paper Size</b>	Zobrazuje nastavení velikosti papíru v prvním zásobníku shora.
	<b>Tray 1 Custom Size - Y</b>	Zobrazuje délku papíru vlastní velikosti vloženého do prvního zásobníku shora.
	<b>Tray 1 Custom Size - X</b>	Zobrazuje šířku papíru vlastní velikosti vloženého do prvního zásobníku shora.
	<b>Tray 2 Paper Type*<sup>5</sup></b>	Zobrazuje nastavení typu papíru druhého zásobníku shora.
	<b>Tray 2 Paper Size*<sup>5</sup></b>	Zobrazuje nastavení velikosti papíru druhého zásobníku shora.
	<b>Tray 2 Custom Size - Y*<sup>5</sup></b>	Zobrazuje délku vlastní velikosti papíru vloženého do druhého zásobníku shora.
	<b>Tray 2 Custom Size - X*<sup>5</sup></b>	Zobrazuje šířku vlastní velikosti papíru vloženého do druhého zásobníku shora.
	<b>Tray 3 Paper Type*<sup>5</sup></b>	Zobrazuje nastavení typu papíru ze třetího zásobníku shora.
	<b>Tray 3 Paper Size*<sup>5</sup></b>	Zobrazuje nastavení velikosti papíru ze třetího zásobníku shora.
	<b>Tray 3 Custom Size - Y*<sup>5</sup></b>	Zobrazuje délku papíru vlastní velikosti vloženého do třetího zásobníku shora.
	<b>Tray 3 Custom Size - X*<sup>5</sup></b>	Zobrazuje šířku papíru vlastní velikosti vozeného do třetího zásobníku shora.
	<b>Tray 4 Paper Type*<sup>6</sup></b>	Zobrazuje nastavení typu papíru ze čtvrtého zásobníku shora.
	<b>Tray 4 Paper Size*<sup>6</sup></b>	Zobrazuje nastavení velikosti papíru ze čtvrtého zásobníku shora.



	<b>Tray 4 Custom Size - Y<sup>*6</sup></b>	Zobrazuje délku papíru vlastní velikosti vloženého do čtvrtého zásobníku shora.
	<b>Tray 4 Custom Size - X<sup>*6</sup></b>	Zobrazuje šířku papír vlastní velikosti naložené ve čtvrtém zásobníku shora.
<b>Tray Settings</b>	<b>Tray 5 Paper Type<sup>*6</sup></b>	Zobrazuje nastavení typu papíru v pátém zásobníku shora.
	<b>Tray 5 Paper Size<sup>*6</sup></b>	Zobrazuje nastavení velikosti papíru v pátém zásobníku shora.
	<b>Tray 5 Custom Size - Y<sup>*6</sup></b>	Zobrazuje délku papíru vlastní velikosti vloženého do pátého zásobníku shora.
	<b>Tray 5 Custom Size - X<sup>*6</sup></b>	Zobrazuje šířku papíru vlastní velikosti vloženého do pátého zásobníku shora.
	<b>MPF Mode</b>	Zobrazuje velikost a typ papíru, když je papír vložen do víceúčelového podavače (MPF).
	<b>Display Popup<sup>*7</sup></b>	Zobrazuje vyskakovací nabídku, která vyzve k nastavení velikosti a typu papíru, když je papír vložen do MPF.
	<b>MPF Paper Type<sup>*7</sup></b>	Zobrazuje nastavení typu papíru v MPF.
	<b>MPF Paper Size<sup>*7</sup></b>	Zobrazuje nastavení velikosti papíru v MPF.
	<b>MPF Custom Size - Y<sup>*7</sup></b>	Zobrazuje délku papíru vlastní velikosti vloženého do MPF.
	<b>MPF Custom Size - X<sup>*7</sup></b>	Zobrazuje šířku papíru vlastní velikosti vloženého do MPF.

\*1 Tato položka je k dispozici pouze v případě, že volitelný paměťový modul je instalován, a také, když volitelný pevný disk není instalován.

\*2 Tato položka je k dispozici pouze v případě, že volitelný výstupní expandér je instalován.

\*3 Tato položka je k dispozici pouze v případě, že volitelný pevný disk je nainstalován.

\*4 Tato položka je dostupná pouze tehdy, když je RAM disk zapnut nebo volitelný pevný disk je nainstalován.

\*5 Tato položka je k dispozici pouze v případě, že volitelný podavač pro 550 listů nebo podavač pro 1100 listů je nainstalován.

\*6 Tato položka je k dispozici pouze v případě, že volitelný podavač pro 1100 listů je nainstalován.

\*7 Tato položka se zobrazí pouze, když je vybrán panel pro konkrétní režim MPF.

## Reports

### Účel:

Chcete-li tisknout různé typy zpráv a seznamů.

### Hodnoty:

<b>Printer Settings</b>	Klikněte na tlačítko <b>Start</b> pro vytištění stránky nastavení tiskárny.
<b>Panel Settings</b>	Klikněte na tlačítko <b>Start</b> pro vytištění stránky nastavení panelu.
<b>PCL Fonts List</b>	Klikněte na tlačítko <b>Start</b> pro tisk PCL (Hewlett-Packard Printer Control Language) seznamu písem.
<b>PCL Macro List</b>	Klikněte na tlačítko <b>Start</b> pro tisk PCL Makro seznamu.

<b>Job History</b>	Klikněte na tlačítko <b>Start</b> pro tisk Zprávy historie úloh.
<b>Error History</b>	Klikněte na tlačítko <b>Start</b> pro tisk Zprávy Historie chyb.
<b>PS Fonts List</b>	Klikněte na tlačítko <b>Start</b> pro tisk PS seznamu písem.
<b>Print Meter</b>	Klikněte na tlačítko <b>Start</b> pro tisk Zprávy počítadla tisku.
<b>Color Test Page</b>	Klikněte na tlačítko <b>Start</b> pro tisk barevné zkušební stránky.
<b>Stored Document*<sup>1</sup></b>	Klikněte na tlačítko <b>Start</b> pro tisk seznamu uložených dokumentů.
* <sup>1</sup> Tato položka je dostupná pouze tehdy, když je RAM disk zapnutý nebo volitelný pevný disk je nainstalován.	

## Printer Settings

Karta **Printer Settings** obsahuje stránky **System Settings**, **Parallel Settings**, **Network Settings**, **USB Settings**, **PCL Settings**, **PS Settings**, a **Secure Settings**.

### System Settings

#### Účel:

Chcete-li nakonfigurovat základní nastavení tiskárny.

#### Hodnoty:

<b>Power Saver Time-Sleep</b>	Nastaví čas pro přechod do úsporného režimu (spánek).
<b>Power Saver Time-Deep Sleep</b>	Nastaví čas na přechod do úsporného režimu (hluboký spánek).
<b>Control Panel Tone</b>	Určuje, zda povolit tón, který je vydáván, když vstup ovládacího panelu je správně.
<b>Invalid Key Tone</b>	Určuje, zda povolit tón, který je vydáván, když vstup ovládacího panelu je nesprávně.
<b>Machine Ready Tone</b>	Určuje, zda povolit tón, který je vydáván, když je tiskárna připravena.
<b>Job Completed Tone</b>	Určuje, zda povolit tón, který je vydáván, když je tisková úloha dokončena.
<b>Fault Tone</b>	Určuje, zda povolit tón, který je vydáván, když úloha končí abnormálně.
<b>Alert Tone</b>	Určuje, zda povolit tón, který je vydáván, když nastane problém.
<b>Out of Paper Alert Tone</b>	Určuje, zda povolit tón, který je vydáván, když tiskárně dojde papír.
<b>Low Toner Alert Tone</b>	Určuje, zda povolit tón, který je vydáván, když je množství toneru malé nebo dochází jiný spotřební materiál.
<b>Base Tone</b>	Určuje, zda povolit tón, který je vydáván, když je obrazovka ovládacího panelu vrácena do výchozího nastavení rolováním cyklem nabídky.
<b>Fault Time-Out</b>	Určuje v sekundách dobu, za kterou by měla tiskárna zrušit úlohu, která je abnormálně zastavena. Tisková úloha se zruší v případě, že doba time-out je překročena.
<b>Job Time-Out</b>	Určuje v sekundách dobu, po kterou tiskárna měli počkat až dorazí data z počítače. Tisková úloha se zruší v případě, že time-out time je překročena.
<b>Panel Language</b>	Nastaví jazyk, který bude použit na ovládacím panelu.
<b>Auto Log Print</b>	Určuje, zda se automaticky vytiskne protokol ukončených úloh po každých 20 úlohách.
<b>Print ID</b>	Určuje, kde tisknout ID uživatele na výstupním papíru.

<b>Print Text</b>	Určuje, zda tiskárna vydá PDL údaje, které nejsou podporovány tiskárnou, jako text, pokud je tiskárna obdržel.
<b>Banner Sheet Insert Position</b>	Určuje, kam vložit transparentní list.
<b>Banner Sheet Specify Tray</b>	Určuje, který vstupní zásobník použít pro vložení transparentního listu.
<b>RAM Disk *1</b>	Určuje množství paměti vyhrazené pro systém souborů, Zabezpečený tisk a funkci Důkazní tisk.
<b>Substitute Tray</b>	Určuje, zda použít či nikoliv jiný formát papíru, když papír vložený do zásobníku neodpovídá nastavení velikosti papíru pro aktuální úlohu.
<b>mm / inch</b>	Určuje jednotku měření, která má být použita na obrazovce ovládacího panelu buď v palcích nebo mm.
<b>Letterhead Duplex Mode</b>	Určuje, že oboustranný tisk je vybrán pro dvou-stranný hlavičkový papír.
<b>Low Toner Alert Msg</b>	Určuje, zda se zobrazí zpráva, když je málo toneru.
<b>Job Offset *2</b>	Určuje, zda vyrovnat postavení výstupního papíru.
<b>Banner Sheet Offset *2</b>	Určuje, zda vložit transparentní list pro ofsetový tisk.
<b>Job Offset of Staple *2</b>	Určuje, zda sešít ofsetový tisk.
<b>Stapler Cart. Empty *2</b>	Určuje, zda pokračovat v tiskové úloze, když kazeta sešíváčky je prázdná.
*1 Tato položka je k dispozici pouze v případě, že volitelný paměťový modul je instalován, a také, když není volitelný pevný disk instalován.	
*2 Tato položka je k dispozici pouze v případě, že volitelný výstupní expandér je instalován.	

## Parallel Settings

### Účel:

Chcete-li nakonfigurovat paralelní rozhraní.

### Hodnoty:

<b>Parallel Port</b>	Určuje, zda umožnit paralelní rozhraní.
<b>ECP</b>	Určuje, zda povolit režim komunikace ECP z paralelního rozhraní.
<b>Adobe Protocol</b>	Určuje komunikační protokol PostScript pro každé rozhraní.

## Network Settings

### Účel:

Chcete-li určit komunikační protokol PostScript pro tuto tiskárnu.

### Hodnoty:

<b>Adobe Protocol</b>	Určuje PostScript komunikační protokol pro každé rozhraní.
-----------------------	--

## USB Settings

## Účel:

Chcete-li změnit nastavení tiskárny ovlivněním USB portu

## Hodnoty:

<b>USB Port</b>	Určuje, zda povolit rozhraní USB.
<b>Adobe Protocol</b>	Určuje PostScript komunikační protokol pro každé rozhraní.

## *PCL Settings*

## Účel:

Chcete-li změnit nastavení tiskárny, které ovlivňuje pouze úlohy pomocí jazyka PCL emulací tiskárny.

## Hodnoty:

<b>Paper Tray</b>	Určuje vstupní zásobník.
<b>Paper Size</b>	Určuje velikost papíru.
<b>Custom Size - Y</b>	Určuje délku papíru vlastní velikosti.
<b>Custom Size - X</b>	Určuje šířku papíru vlastní velikosti.
<b>Orientation</b>	Určuje, jak jsou text a grafika orientovány na stránce.
<b>2 Sided</b>	Nastaví oboustranný tisk jako výchozí pro všechny tiskové úlohy. Tato položka je k dispozici pouze v případě, že duplexní jednotka je nainstalována.
<b>Font</b>	Určuje písmo ze seznamu registrovaných písem.
<b>Symbol Set</b>	Určuje symbol stanovený pro daný font.
<b>Font Size</b>	Určuje velikost písma pro škálovatelná typografická písma.
<b>Font Pitch</b>	Určuje font rozteč na škálovatelných šířkách písma.
<b>Form Line</b>	Určuje počet znaků v řádku.
<b>Quantity</b>	Nastaví počet kopií k tisku.
<b>Image Enhancement</b>	Určuje, zda umožnit funkci zlepšeného obrazu.
<b>Hex Dump</b>	Určuje, zda pomoci izolovat zdroj problému tiskové úlohy. S Hex Dump vybraným, všechna data poslaná do tiskárny se tisknou v hexadecimální a charakterové reprezentaci. Ovládací kódy nejsou prováděny.
<b>Draft Mode</b>	Určuje, zda chcete tisknout v režimu návrhu.
<b>Line Termination</b>	Určuje, zda stanovit zakončení čáry.
<b>Default Color</b>	Určuje režim barevného tisku pro <b>barvu</b> nebo <b>černou</b> . Toto nastavení se používá pro tiskové úlohy bez daného režimu barevného tisku.

## *PS Settings*

## Účel:

Chcete-li změnit nastavení tiskárny, které ovlivňuje pouze úlohy pomocí jazyka Postscript emulací tiskárny.

## Hodnoty:

<b>PS Error Report</b>	Určuje, zda tiskárna vydá obsahy chyb pro chybu PostScript.
------------------------	---

<b>PS Job Time-Out</b>	Určuje dobu provedení pro jednu úlohu PostScript.
<b>Paper Zvolte Mode</b>	Určuje způsob, jak vybrat zásobník pro režim PostScript.
<b>Default Color</b>	Určuje výchozí režim barev pro režim Postscript.

## Secure Settings

### Panel Lock

#### Účel:

Pro nastavení, zda zamknout admin menu heslem, a nastavit nebo změnit heslo.

#### Hodnoty:

<b>Panel Lock Set</b>	Nastavuje, zda zamknout admin menu heslem.
<b>New Password</b>	Nastavuje heslo, které je vyžadováno pro přístup do Admin Menu.
<b>Re-enter Password</b>	Zadejte nové heslo znovu pro potvrzení.
<b>Login Error - Attempts</b>	Stanoví maximální počet, kolikrát se správce přihlásí chybně.



**POZNÁMKA:** Tato nabídka nastaví heslo pro zamčení ovládacího panelu. Při změně hesla pro **Konfiguraci tiskárny Dell pomocí webového prohlížeče**, klikněte na tlačítko **Set Password** v levém rámečku a nastavte heslo.

### Data Encryption

#### Účel:

Chcete-li nastavit, zda šifrovat data.

#### Hodnoty:

<b>Data Encryption</b>	<b>Encryption</b>	Nastavuje, zda šifrovat data.
	<b>Encryption Key</b>	Nastaví klíč, který je zapotřebí k šifrování.
	<b>Re-enter Encryption Key</b>	Zadejte nový klíč znovu pro potvrzení.



**POZNÁMKA:** Můžete zadat jen znaky 0 - 9, od a do z, od A do Z, a null hodnoty šifrovacího klíče.

### Set Available Time

#### Účel:

Chcete-li nastavit čas, aby umožnil bezpečné nastavení.

#### Hodnoty:

<b>Set Available Time</b>	Určuje, zda stanovit časové období, kdy tisk je k dispozici.
<b>Start Time</b>	Určuje čas spuštění časového období, kdy tisk je k dispozici.
<b>End Time</b>	Určuje čas ukončení časového období, kdy tisk je k dispozici.
<b>Recurrence</b>	Určuje den v týdnu pro opakování nastavení.

### HDD Overwrite Mode

#### Účel:

Pro nastavení, zda přepsat pevný disk.

#### Hodnoty:

--	--

**HDD Overwrite Mode** | Nastaví, zda přepsat pevný disk.

## Secure Job Expiration

### Účel:

Chcete-li nastavit datum a čas odstranění souborů uložených jako zabezpečený tisk v RAM disku nebo na pevném disku.

### Hodnoty:

<b>Expiration Mode</b>	Nastaví, zda nastavit datum odstranění souborů uložených jako zabezpečený tisk v RAM disku nebo na pevném disku.
<b>Expiration Time</b>	Nastaví čas odstranění souborů uložených jako zabezpečený tisk v RAM disku nebo na pevném disku.
<b>Recurrence</b>	Stanoví lhůtu pro opakování nastavení.
<b>Weekly Settings</b>	Nastaví den v týdnu pro opakování nastavení.
<b>Monthly Settings</b>	Nastaví den v měsíci pro opakování nastavení.

## Printer Maintenance

Záložka **Údržba tiskárny** obsahuje stránky **Hustota papíru**, **Upravit BTR**, **Upravit pojistku**, **Úprava automatické registrace**, **Úpravy registrace barev**, **Úprava výšky**, **Výchozí restart**, **Skladování**, **Toner od jiného výrobce než Dell**, **Inicializovat PrintMeter**, **Nastavení hodin** a **Přizpůsobení webovým odkazům**.

### *Paper Density*

### Účel:

Chcete-li určit hustotu papíru.

### Hodnoty:

<b>Plain</b>	Nastaví hustotu kancelářského papíru na <b>Lehkou</b> nebo <b>Normální</b> .
<b>Label</b>	Nastaví hustota štítků na <b>Lehkou</b> nebo <b>Normální</b> .

## Adjust BTR

### Účel:

Chcete-li určit optimální nastavení napětí pro tisk pro převod válce (BTR). Chcete-li snížit napětí, nastavte záporné hodnoty. Chcete-li jej zvýšit, nastavte kladné hodnoty.

Výchozí nastavení nemusí poskytovat nejlepší výstup pro všechny typy papíru. Pokud vidíte skvrny na tiskovém výstupu, zkuste zvýšit napětí. Pokud vidíte bílé skvrny na tiskovém výstupu, zkuste snížit napětí.



**UPOZORNĚNÍ:** Kvalita tisku se mění v závislosti na nastavení hodnot, které jste vybrali pro tuto položku.

### Hodnoty:

<b>Plain (60 to 90 gsm)</b>	Stanovuje referenční napětí pro přenosový válec na běžný papír v rozmezí od -6 do +6.
<b>Plain Thick (80/90 to 105 gsm)</b>	Stanovuje referenční napětí pro přenosový válec pro těžký kancelářský papír v rozmezí od -6 do +6.
<b>Transparency</b>	Stanovuje referenční napětí pro přenosový válec pro průhledné fólie v rozmezí od -6 do +6.

<b>Covers (106 to 163 gsm)</b>	Stanovuje referenční napětí pro přenosový válec pro obal v rozmezí od -6 do +6.
<b>Covers Thick (164 to 216 gsm)</b>	Stanovuje referenční napětí pro přenosový válec pro těžký obal v rozmezí od -6 do +6.6.
<b>Label</b>	Stanovuje referenční napětí pro přenosový válec pro etikety v rozmezí od -6 do +6.
<b>Coated (106 to 163 gsm)</b>	Stanovuje referenční napětí pro přenosový válec na křídovém papíře v rozmezí od -6 do +6.
<b>Coated Thick (164 to 216 gsm)</b>	Stanovuje referenční napětí pro přenosový válec pro těžký křídový papír v rozmezí od -6 do +6.
<b>Envelope</b>	Stanovuje referenční napětí pro přenosový válec pro obálky v rozmezí od -6 do +6.
<b>Recycled</b>	Stanovuje referenční napětí pro přenosový válec pro recyklovaný papír v rozmezí od -6 do +6.

## Adjust Fuser

### Účel:

Chcete-li určit optimální nastavení teploty pro tisk pro pojistku. Chcete-li snížit teplotu, nastavte záporné hodnoty. Chcete-li ji zvýšit, nastavte kladné hodnoty.

Výchozí nastavení nemusí poskytovat nejlepší výstup pro všechny typy papíru. Když se vytištěný papír zkroutí, pokuste se snížit teplotu. Když se toner nerozlije na papír správně, zkuste zvýšit teplotu.



**POZNÁMKA:** Kvalita tisku se mění v závislosti na nastavení hodnot, které jste vybrali pro tuto položku.

### Hodnoty:

<b>Plain (60 to 90 gsm)</b>	Nastaví nastavení teploty pojistky na běžný papír v rozmezí od -6 do +6.
<b>Plain Thick (80/90 to 105 gsm)</b>	Nastaví nastavení teploty pojistky pro těžký kancelářský papír v rozmezí od -6 do +6.
<b>Transparency</b>	Nastaví nastavení teploty pojistky pro průhledné fólie v rozmezí od -6 do +6.
<b>Covers (106 to 163 gsm)</b>	Nastaví nastavení teploty pojistky pro obal v rozmezí od -6 do +6.
<b>Covers Thick (164 to 216 gsm)</b>	Nastaví nastavení teploty pojistky pro těžký obal v rozmezí od -6 do +6.
<b>Label</b>	Nastaví nastavení teploty pojistky pro etikety v rozmezí od -6 do +6.
<b>Coated (106 to 163 gsm)</b>	Nastaví nastavení teploty pojistky pro křídový papír, v rozmezí od -6 do +6.
<b>Coated Thick (164 to 216 gsm)</b>	Nastaví nastavení teploty pojistky pro těžký křídový papír v rozmezí od -6 do +6.
<b>Envelope</b>	Nastaví nastavení teploty pojistky pro obálky v rozmezí od -6 do +6.
<b>Recycled</b>	Nastaví nastavení teploty pojistky pro recyklovaný papír v rozmezí od -6 do +6.

## Auto Registration Adjustment

### Účel:

Chcete-li určit, zda se automaticky provede úprava registrace barev.

## Color Registration Adjustments

## Účel:

Chcete-li určit, zda chcete provést ruční úpravu registrace barev.  
Ruční úprava registrace barev je nutná, když je tiskárna původně nainstalována a poté je tiskárna přesunuta.

 **POZNÁMKA:** Funkce **Úprava registrace barev** lze nastavit, když je **Úprava automatické registrace** nastavení na **Vypnuto**.

## Hodnoty:

<b>Auto Correct</b>	Klikněte na tlačítko <b>Start</b> pro automatické provedení zápisu barevné korekce.
<b>Color Regi Chart</b>	Klikněte na tlačítko <b>Start</b> pro tisk zápisu barevných grafů. Zápis barevných grafů vytiskne mříž vzorů žluté, purpurové a azurové linky. Na grafu, najděte hodnoty na pravé straně, které jsou vedle nejrovnější linky pro každou ze tří barev. Je-li hodnota pro nejrovnější linii 0, úprava registrace barev není nutná. Je-li hodnota pro nejrovnější linii jakákoliv jiná hodnota než 0, zadejte hodnoty podle nastavení <b>Úpravy registrace barev</b> .
<b>Enter Number</b>	Určuje, boční (kolmo na směr papíru), hodnoty úprav barev individuálně pro levou žlutou, levou purpurovou, levou azurovou, pravou žlutou, pravou purpurovou a pravou azurovou.

## Adjust Altitude

### Účel:

Chcete-li určit výšku, kde se tiskárna nachází, protože to ovlivňuje kvalitu tisku.

Jev výboje pro nabíjení foto dirigenta se mění s barometrickým tlakem. Úpravy jsou prováděny určením nadmořské výšky místa, kde je tiskárna používána.

## Reset Defaults

### Účel:

Pro Inicializování NV (nestabilní) paměti. Po spuštění této funkce pro automatické restartování tiskárny a restartu tiskárny, všechny parametry menu jsou nastaveny do výchozích hodnot.

## Hodnoty:

<b>Reset Defaults and restart printer</b>	Klikněte na tlačítko Start pro obnovení výchozího nastavení a restartujte tiskárnu.
<b>Power On Wizard</b>	Klikněte na tlačítko Start pro spuštění průvodce a provedení počátečního nastavení.

## Storage

### Účel:

Chcete-li vymazat všechny soubory uložené v paměti RAM disk nebo na volitelném pevném disku, nebo ve formátu doplňkového pevného disku.

## Hodnoty:

<b>Clear Storage</b> * <sup>1</sup>	<b>All Clear</b>	Klikněte na tlačítko Start pro vymazání všech souborů, které jsou uloženy jako zabezpečený tisk a Důkazní tisk v RAM disku nebo doplňkovém pevném disku.
	<b>Secure Document</b>	Klikněte na tlačítko Start pro vymazání všech souborů, které jsou uloženy jako zabezpečený tisk v RAM disku, nebo doplňkovém pevném disku.
	<b>Stored Document</b>	Klikněte na tlačítko Start pro vymazání všech souborů, které jsou uloženy v paměti RAM disku nebo doplňkového pevného disku.
<b>Format HDD</b> * <sup>2</sup>	Klikněte na tlačítko Start pro formátování volitelného pevného disku. Všechna písmena, formy a soubory pro zabezpečený tisk a důkazní tisk uložené v volitelném pevném disku jsou smazány.	



\*1 Tato položka je dostupná pouze tehdy, když je RAM disk nebo volitelný pevný disk nainstalován.

\*2 Tato položka je k dispozici pouze v případě, že volitelný pevný disk je nainstalován.

## Non-Dell Toner

### Účel:

Chcete-li určit, zda použít kazetu toneru od jiného výrobce.



**POZNÁMKA:** Než začnete používat kazetu toneru od jiného výrobce, nezapomeňte restartovat tiskárnu.



**UPOZORNĚNÍ:** Použití toneru od jiného výrobce než je Dell, může vést k tomu, že některé funkce tiskárny nebudou k dispozici, ke snížení kvality tisku, či poškození spolehlivosti tiskárny. Použití nových tonerových kazet značky Dell se doporučuje pro vaši tiskárnu. Záruka společnosti Dell se nevztahuje na žádné problémy způsobené použitím jakéhokoliv příslušenství, náhradních dílů, nebo komponentů, které nejsou dodávány společností Dell.

## Initialize PrintMeter

### Účel:

Pro inicializaci tiskového měřiče. Když se inicializuje tiskový měřič, měřič je nastaven na 0.

## Clock Settings

Chcete-li určit nastavení hodin.

### Hodnoty:

<b>Date Format</b>	Určuje formát data, yy/mm/dd, mm/dd/yy, or dd/mm/yy.
<b>Time Format</b>	Určuje formát času, 12 hodinový čas nebo 24 hodinový čas.
<b>Time Zone</b>	Určuje časové pásmo.
<b>Set Date</b>	Určuje aktuální datum.
<b>Set Time</b>	Určuje aktuální čas.

## Web Link Customization

### Účel:

Chcete-li zadat odkaz používaný pro objednávání spotřebního materiálu, který může být dostupný z **Objednat obalový materiál na adrese:** v levém rámečku.

### Hodnoty:

<b>Select Reorder URL</b>	Vyberte Regular nebo Premier URL, která bude odkazovat na <b>Objednat obalový materiál na:</b> .
<b>Regular</b>	Zobrazí pravidelnou URL ( <a href="http://accessories.us.dell.com/sna">http://accessories.us.dell.com/sna</a> ), která může odkazovat na <b>Objednat obalový materiál na:</b> .
<b>Premier</b>	Zobrazí prvořadou URL ( <a href="http://premier.dell.com">http://premier.dell.com</a> ), která může odkazovat na <b>Objednat obalový materiál na:</b> .

## Nastavení tiskového serveru

Použijte menu **Print Server Settings** pro nastavení typu tiskového rozhraní a nezbytných podmínek pro komunikaci.

Následující stránky jsou zobrazeny v horní části pravého rámečku.

## Print Server Reports

Karta **Print Server Reports** obsahuje **Print Server Setup Page**, **NetWare Setup Page**, a **E-Mail Alert Setup Page**.

### Print Server Setup Page

#### Účel:

Chcete-li ověřit aktuální nastavení TCP / IP (Transmission Control Protocol / Internet Protocol) a tiskové porty. Na této stránce si můžete pouze ověřit nastavení položek. Pokud chcete změnit nastavení, přejděte na stránky v kartě **Nastavení tiskového serveru**.

#### Hodnoty:

Ethernet * <sup>1</sup>	<b>Ethernet Settings</b>	Zobrazuje aktuální nastavení rychlosti přenosu Ethernetu a oboustranné nastavení.		
	<b>Current Ethernet Settings</b>	Zobrazuje aktuální nastavení sítě Ethernet.		
	<b>MAC Address</b>	Zobrazuje MAC adresu tiskárny.		
Wireless Settings * <sup>2</sup>	<b>SSID</b>	Zobrazí název, který identifikuje síť.		
	<b>Network Type</b>	Zobrazuje síť typu buď Ad-Hoc nebo Infrastructure režim.		
	<b>MAC Address</b>	Zobrazuje MAC adresu bezdrátového adaptéru.		
	<b>Link Channel</b>	Zobrazuje číslo kanálu spojení.		
	<b>Link Quality</b>	Zobrazuje kvalitu připojení.		
TCP/IP Settings	<b>IP Mode</b>	Zobrazí IP režim.		
	<b>Host Name</b>	Zobrazuje název hostitele.		
	IPv4 * <sup>3</sup>	<b>IP Address Mode</b>	Zobrazí IP adresu režimu.	
		<b>IP Address</b>	Zobrazí IP adresu.	
		<b>Subnet Mask</b>	Zobrazuje masku podsítě.	
		<b>Gateway Address</b>	Zobrazí adresu brány.	
	IPv6 * <sup>4</sup>	<b>Enable Stateless Address</b>	Zobrazí, zda povolit adresu bez přihlášení se.	
		<b>Use Manual Address</b>	Zobrazí, zda nastavit IP adresu ručně.	
		<b>Manual Address *<sup>5</sup></b>	Zobrazí IP adresu.	
		<b>Stateless Address 1-3 *<sup>6</sup></b>	Zobrazí adresy bez přihlášení se.	
		<b>Link Local Address *<sup>6</sup></b>	Zobrazí odkaz na lokální adresu.	
		<b>Manual Gateway Address *<sup>5</sup></b>	Zobrazí adresu brány.	
		<b>Auto Configure Gateway Address *<sup>6</sup></b>	Zobrazí adresu brány.	

DNS	IPv4* <sup>3</sup>	<b>Get DNS Server Address from DHCP</b>	Zobrazí, zda automaticky získat DNS (Domain Name System) adresu serveru z DHCP (Dynamic Host Configuration Protocol) serveru.
		<b>Current DNS Server Address</b>	Zobrazí adresu serveru DNS.
	IPv6* <sup>4</sup>	<b>Get DNS Server Address from DHCPv6-lite</b>	Zobrazí, zda automaticky získat adresu serveru DNS od DHCPv6-lite serveru.
		<b>Current DNS Server Address</b>	Zobrazí adresu serveru DNS.
	<b>DNS Dynamic Update (IPv4)</b>	Zobrazuje stav funkce DNS Dynamic Update.	
	<b>DNS Dynamic Update (IPv6)</b>	Zobrazuje stav funkce DNS Dynamic Update.	
	<b>Auto Generate Search List</b>	Zobrazí, zda automaticky generovat hledání seznamu.	
	<b>Search Domain Name</b>	Zobrazí hledání názvu domény.	
<b>Time-out</b>	Zobrazuje time-out období.		
<b>Priority to IPv6 DNS Name Resolution*<sup>7</sup></b>	Zobrazí, zda používat funkci DNS Name Resolution.		
LPD	<b>Port Status</b>	Zobrazuje stav portu.	
	<b>Connection Time-Out</b>	Zobrazuje připojení time-out období.	
Port9100	<b>Port Status</b>	Zobrazuje stav portu.	
	<b>Port Number</b>	Zobrazí číslo portu.	
	<b>Connection Time-Out</b>	Zobrazuje připojení time-out období.	
IPP	<b>Port Status</b>	Zobrazuje stav portu.	
	<b>Printer URI</b>	Zobrazí tiskárnu URI.	
	<b>Connection Time-Out</b>	Zobrazuje připojení time-out období.	
	<b>Port Number</b>	Zobrazí číslo portu.	
	<b>Maximum Sessions</b>	Zobrazí maximální počet připojení obdržených současně klientem.	
WSD	<b>Port Status</b>	Zobrazí stav portu WSD.	
	<b>Port Number</b>	Zobrazí číslo portu WSD.	
	<b>Receive Time-Out</b>	Zobrazuje obdržení time-out období.	
	<b>Notification Time-Out</b>	Zobrazuje oznámení time-out období.	
	<b>Maximum Number of TTL</b>	Zobrazí maximální počet TTL.	
	<b>Maximum Number of Notification</b>	Zobrazí maximální počet oznámení.	
FTP	<b>Port Status</b>	Zobrazuje stav portu.	
	<b>Connection Time-Out</b>	Zobrazuje připojení time-out období.	
	<b>Port Status</b>	Zobrazuje stav portu.	

HTTP	Port Number	Zobrazí číslo portu.
	Simultaneous Connections	Zobrazuje počet připojení obdržených současně klientem.
	Connection Time-Out	Zobrazuje připojení time-out období.
Bonjour (mDNS)	Port Status	Zobrazuje stav portu.
	Host Name	Zobrazuje název hostitele.
	Printer Name	Zobrazuje název tiskárny.
Telnet	Port Status	Zobrazuje stav portu.
	Connection Time-Out	Zobrazuje připojení time-out období.
SNMP	Port Status	Zobrazuje stav portu.
	Enable SNMP v1/v2c Protocol	Zobrazuje stav funkce <b>SNMP v1/v2c</b> .
	Enable SNMP v3 Protocol	Zobrazuje stav funkce <b>SNMP v3</b> .
Authentication System	Authentication System Settings	Zobrazí způsob ověřování.
SSL/TLS	HTTP-SSL/TLS Communication	Zobrazuje stav <b>HTTP - SSL / TLS Communication</b> .
	HTTP-SSL/TLS Communication Port Number	Zobrazí číslo portu HTTP - SSL / TLS Communication.
	LDAP-SSL/TLS Communication* <sup>8</sup>	Zobrazuje stav LDAP - SSL / TLS Communication.
	Verify Remote Server Certificate* <sup>8</sup>	Zobrazí stav <b>Verify Remote Server Certificate</b> .
IPsec Settings	Protocol	Zobrazí stav protokolu.
	IKE	Zobrazí IKE ověření.
802.1x* <sup>1</sup>	Enable IEEE 802.1x	Zobrazuje stav IEEE 802.1x.
	Authentication Method	Zobrazí nastavení metody ověřování pro IEEE 802.1x.
IP Filter (IPv4)* <sup>9</sup>	Address	Zobrazí seznam IP adres, kterým je povolen, nebo odepřen přístup k tiskárně.
	Address Mask	Zobrazí seznam masky podsítě, které je povolen, nebo odepřen přístup k tiskárně.
	Active Mode	Zobrazí, zda má být povolen nebo odepřen přístup k tiskárně.

\*<sup>1</sup> Tato položka je dostupná pouze při připojení tiskárny pomocí kabelové sítě.

\*<sup>2</sup> Tato položka je dostupná pouze při připojení tiskárny pomocí bezdrátové sítě.

\*<sup>3</sup> Tato položka se objeví, když je zvolen režim IPv4.

\*<sup>4</sup> Tato položka se objeví, když je zvolen režim IPv6.

\*<sup>5</sup> Tato položka se objeví pouze, když použití ruční adresa je Povoleno.

\*<sup>6</sup> Tato položka se objeví pouze tehdy, pokud IP adresa byla přidělena.

\*<sup>7</sup> Tato položka je dostupná pouze při použití IPv6 v duálním režimu.

\*<sup>8</sup> Tato položka se objeví pouze v případě, že volitelný pevný disk je nainstalován a je nastaven na Zapnuto pro šifrování.

\*<sup>9</sup> Tato položka je dostupná pouze pro LPD nebo Port9100.

## NetWare Setup Page

### Účel:

TChcete-li ověřit aktuální nastavení systému NetWare. Na této stránce můžete pouze ověřit nastavení položek. Pokud chcete změnit nastavení, přejděte na stránky v **kartě Nastavení tiskového serveru**.

### Hodnoty:

NetWare	<b>Port Status</b>	Zobrazuje stav portu. Po zavedení systému NetWare, stav TCP /IP je také zobrazen.
	<b>Device Name</b>	Zobrazuje název tiskárny.
	<b>Active Mode</b>	Zobrazuje aktuální režim pro Active Mode.
	<b>Tree Name</b>	Zobrazí název stromu.
	<b>Context Name</b>	Zobrazí název souvislosti z Print Server Object.
	<b>Polling Interval</b>	Zobrazuje časový interval od okamžiku, kdy tisková data vstoupí do tiskové fronty až po začátek tisku.
	<b>Status Information</b>	Zobrazuje zprávy podle podmínek tiskárny.
SLP	<b>Active Discovery</b>	Zobrazí, zda je povolen Active Discovery.

## E-Mail Alert Setup Page

### Účel:

Chcete-li ověřit aktuální nastavení SMTP / POP (Simple Mail Transfer Protocol / Post Office Protocol), používané pro e-mailové funkce a funkci e-mailová upozornění. Na této stránce můžete pouze ověřit nastavení položek. Pokud chcete změnit nastavení, přejděte na stránky v kartě **Nastavení tiskového serveru**.

### Values: Hodnoty:

E-Mail Server Settings	<b>Port Status</b>	Zobrazuje stav portu.	
	<b>Primary SMTP Gateway</b>	Zobrazí primární SMTP (Simple Mail Transfer Protocol) bránu.	
	<b>SMTP Port Number</b>	Zobrazí číslo portu SMTP.	
	<b>E-Mail Send Authentication</b>	Zobrazí metodu ověřování pro odchozí e-mail.	
	<b>POP3 Server Address</b>	Zobrazí POP3 (Post Office Protocol 3) adresu serveru.	
	<b>POP3 Port Number</b>	Zobrazí číslo portu POP3.	
	<b>Reply Address</b>	Označuje odpovědní e-mailovou adresu zaslanou s každou výstrahou e-mailem.	
	<b>SMTP Server Connection</b>	Zobrazuje stav připojení SMTP serveru.	
Select Alerts for	<b>E-Mail List 1</b>	Zobrazí přijatelné e-mailové adresy pro funkci upozornění e-mailem uvedené v <b>E-mail List 1</b> .	
	<b>Supplies Alerts</b>	<b>Supplies Alerts</b>	Zobrazuje stav, a zda chcete dostávat e-mailové upozornění, na spotřební materiál.
		<b>Paper Handling</b>	Zobrazuje stav, a zda chcete dostávat e-mailové upozornění,

E-Mail Alert Settings	List 1	Alerts	pro manipulaci s papírem.
		Service Call	Zobrazuje stav, a zda chcete dostávat e-mailové upozornění, na servisní služby.
	E-Mail List 2	Zobrazí přijatelné e-mailové adresy pro funkci upozornění e-mailem uvedené v E-Mail List 2.	
	Select Alerts for List 2	Supplies Alerts	Zobrazí stav, a zda chcete dostávat e-mailové upozornění, na spotřební materiál.
		Paper Handling Alerts	Zobrazuje stav, a zda chcete dostávat e-mailové upozornění, pro manipulaci s papírem.
Service Call		Zobrazuje stav, a zda chcete dostávat e-mailové upozornění, na servisní služby.	

## Print Server Settings

Záložka **Print Server Settings** obsahuje **Basic Information**, **Port Settings**, **TCP/IP**, **NetWare**, **E-Mail Alert**, **Bonjour(mDNS)**, **SNMP**, **Wireless LAN**, a **Reset Print Server** stránky.

### Basic Information

#### Účel:

Chcete-li nakonfigurovat základní informace o tiskárně.

#### Hodnoty:

System Settings	Printer Name	Určuje název tiskárny pomocí až 31 alfanumerických znaků.
	Location	Určuje umístění tiskárny pomocí až 63 alfanumerických znaků.
	Contact Person	Určuje kontaktní jméno, číslo a další informace o správci tiskárny a servisní středisko pomocí až 63 alfanumerických znaků.
	Administrator E-Mail Address	Určuje kontaktní adresu správce tiskárny a servisní středisko pomocí až 64 alfanumerických znaků.
	Asset Tag Number	Zadejte číslo přednostního štítku tiskárny.
EWS Settings	Auto Refresh	Nastavuje, zda automaticky obnovit či nikoliv obsahy ze stránek zobrazujících stav.
	Auto Refresh Interval	Nastavuje časový interval pro obnovu obsahů stránek zobrazujících stav automaticky od 15 do 600 sekund.

 **POZNÁMKA:** Funkce **Auto Refresh** je účinná pro obsahy horního rámečku, stránku **Printer Status**, stránku **Job List** a stránku **Completed Jobs**.

### Port Settings

#### Účel:

Chcete-li určit, zda chcete povolit nebo zakázat tiskové porty a funkce vedení protokolu.

#### Hodnoty:

	Auto	Detekuje Ethernet přenosovou rychlost a duplexní nastavení automaticky.
	10Base-T Half-Duplex	Vybírá 10Base-T Half-Duplex jako výchozí hodnotu.
	10Base-T Full-Duplex	Vybírá 10Base-T Full-Duplex jako výchozí hodnotu.

Ethernet * <sup>1</sup>	<b>Ethernet Settings</b>	
	<b>100Base-TX Half-Duplex</b>	Vybírá 100Base-TX Half-Duplex jako výchozí hodnotu.
	<b>100Base-TX Full-Duplex</b>	Vybírá 100Base-TX full-duplex jako výchozí hodnotu.
	<b>1000Base-T Full-Duplex</b>	Vybírá 1000Base-T Full-Duplex jako výchozí hodnotu.
	<b>Current Ethernet Settings</b>	Zobrazuje aktuální nastavení sítě Ethernet.
	<b>MAC Address</b>	Zobrazuje MAC adresu tiskárny.
Port Status	<b>LPD</b>	Zaškrtněte políčko pro povolení LPD.
	<b>Port9100</b>	Zaškrtněte políčko pro povolení Port9100.
	<b>IPP</b>	Zaškrtněte políčko pro povolení portu IPP.
	<b>WSD</b>	Zaškrtněte políčko pro povolení portu WSD.
	<b>FTP</b>	Zaškrtněte políčko pro povolení FTP.
	<b>NetWare</b>	Zaškrtněte políčko pro povolení portu NetWare. Můžete také nakonfigurovat transportní protokol, který má být použit. TCP / IP je možné zvolit současně jako transportní protokol.
	<b>Bonjour (mDNS)</b>	Zaškrtněte políčko pro povolení funkce Bonjour (mDNS).
	<b>E-Mail Alert</b>	Zaškrtněte políčko umožňující funkci <b>E-Mail Alert</b> .
	<b>Telnet</b>	Zaškrtněte políčko pro povolení Telnet.
	<b>SNMP</b>	Zaškrtněte políčko pro povolení SNMP (Simple Network Management Protocol). Můžete také nakonfigurovat transportní protokol, který má být použit. UDP a IPX lze vybrat současně jako transportní protokol.
* <sup>1</sup> Tato položka je dostupná pouze při připojení tiskárny pomocí kabelové sítě.		



**POZNÁMKA:** Nastavení na stránce **Nastavení portu** bude platit pouze tehdy, když je tiskárna restartována. Změníte-li nebo nakonfigurujete-li nastavení, klikněte na tlačítko **Použít nové nastavení** pro použití nového nastavení.

## TCP/IP

### Účel:

Chcete-li nakonfigurovat IP adresu, masku podsítě a adresu brány tiskárny.

### Hodnoty:

TCP/IP Settings	<b>IP Mode</b>	Určuje IP režim.		
	<b>Host Name</b>	Určuje název hostitele.		
	<b>IPv4</b>	<b>IP Address Mode</b>	Vybere režim IP adresy.	
		<b>Manual IP Address</b>	Nastavuje IP adresu.	
		<b>Manual Subnet Mask</b>	Nastaví masku podsítě.	
		<b>Manual Gateway Address</b>	Nastaví adresu brány.	
		<b>Enable Stateless Address</b>	Zaškrtněte políčko pro povolení adresy bez přihlášení se.	
		<b>Use Manual Address</b>	Zaškrtněte políčko pro nastavení IP adresy ručně.	

	<b>IPv6</b>	<b>Manual Address</b>	Nastavuje IP adresu. Chcete-li určit IPv6 adresu, zadejte adresu následovanou lomítkem (/) a pak "64". Pro podrobnosti se obraťte na správce systému.
		<b>Manual Gateway Address</b>	Nastaví adresu brány.
<b>DNS</b>	<b>DNS Domain Name</b>	Určuje název domény z názvu doménového serveru. Lze použít až 255 alfanumerických znaků, tečky a pomlčky. Pokud potřebujete zadat více než jedno doménové jméno, oddělte je pomocí čárky nebo středníku.	
	<b>IPv4</b>	<b>Get DNS Server Address from DHCP</b>	Zaškrtněte políčko pro získání adresy DNS serveru automaticky z DHCP serveru.
		<b>Manual DNS Server Address</b>	Nastaví adresu serveru DNS.
	<b>IPv6</b>	<b>Get DNS Server Address from DHCPv6-lite</b>	Zaškrtněte políčko pro získání adresy DNS serveru automaticky z DHCPv6-lite serveru.
		<b>Manual DNS Server Address</b>	Nastaví adresu serveru DNS.
	<b>DNS Dynamic Update (IPv4)</b>	Zaškrtněte políčko umožňující dynamické aktualizace DNS.	
	<b>DNS Dynamic Update (IPv6)</b>	Zaškrtněte políčko umožňující dynamické aktualizace DNS.	
	<b>Auto Generate Search List</b>	Zaškrtněte políčko pro automatické generování seznamu hledání.	
	<b>Search Domain Name</b>	Určuje název domény hledání. Lze použít až 255 alfanumerických znaků, tečky a pomlčky. Pokud potřebujete zadat více než jedno doménové jméno, oddělte je pomocí čárky nebo středníku.	
	<b>Time-out</b>	Určuje time-out období mezi 1. a 60 sekundou.	
<b>Priority to IPv6 DNS Name Resolution</b>	Zaškrtněte políčko pro povolení funkce DNS Name Resolution.		
<b>LPD</b>	<b>Connection Time-Out</b>	Nastavuje připojení time-out období od 1 do 1000 sekund.	
	<b>IP Filter (IPv4)</b>	Pro nastavení IP filtrů, klikněte na <b>IP Filter (IPv4)</b> . Zobrazí se stránka <b>IP Filter (IPv4)</b> .	
<b>Port9100</b>	<b>Port Number</b>	Nastaví číslo portu od 9000 do 9999.	
	<b>Connection Time-Out</b>	Nastavuje připojení time-out období mezi 1 až 1000 sekundou.	
	<b>IP Filter (IPv4)</b>	Pro nastavení IP filtrů, klikněte na <b>IP Filter (IPv4)</b> . Zobrazí se stránka <b>IP Filter (IPv4)</b> .	
<b>IPP</b>	<b>Printer URI</b>	Zobrazí URI tiskárny.	
	<b>Connection Time-Out</b>	Nastavuje připojení time-out období od 1 do 1000 sekund.	
	<b>Port Number</b>	Zobrazí číslo portu pro příjem žádostí klienta.	
	<b>Maximum Sessions</b>	Zobrazí maximální počet připojení obdržených současně klientem.	
<b>WSD</b>	<b>Port Number</b>	Nastaví číslo portu na 80 nebo od 8000 do 9999.	
	<b>Receive Time-Out</b>	Nastavuje příjem time-out období od 1 do 65.535 sekund.	
	<b>Notification Time-Out</b>	Nastavuje oznámení time-out období od 1 do 60 sekund.	
	<b>Maximum Number of TTL</b>	Nastaví maximální počet TTL od 1 do 10.	



	<b>Maximum Number of Notification</b>	Nastaví maximální počet oznámení od 10 do 20.
FTP	<b>Password</b>	Nastaví heslo pro FTP.
	<b>Re-enter Password</b>	Zadejte heslo znovu pro potvrzení.
	<b>Connection Time-Out</b>	Nastavuje připojení time-out období od 1 do 1000 sekund.
HTTP	<b>Port Number</b>	Nastaví číslo portu na 80 nebo od 8000 do 9999.
	<b>Simultaneous Connections</b>	Zobrazí maximální počet připojení obdržených současně klientem.
	<b>Connection Time-Out</b>	Nastavuje připojení time-out období od 1 do 255 sekund.
Telnet	<b>Password</b>	Nastaví heslo pro Telnet.
	<b>Re-enter Password</b>	Zadejte heslo znovu pro potvrzení.
	<b>Connection Time-Out</b>	Nastavuje připojení time-out období od 1 do 1000 sekund.

## NetWare

### Účel:

Chcete-li nakonfigurovat podrobné nastavení systému NetWare.

### Hodnoty:

NetWare	<b>Device Name</b>	Určuje název tiskárny až 47 alfanumerickými znaky. Pro režim PServer, nastavte Print Server Name (Print Server Object Name). Původní nastavení zůstává v platnosti, pokud není vytvořen žádný vstup.	
	<b>Active Mode</b>	<b>Directory: PServer Mode</b>	Zvolí tuto možnost pomocí <b>Directory: PServer Mode</b> .
		<b>Bindery: PServer Mode</b>	Zvolí tuto možnost pomocí <b>Bindery: PServer Mode</b> .
	<b>Tree Name</b>	Určuje název stromu až 32 alfanumerickými znaky. Nakonfigurujte tuto položku pouze v případě, že <b>Directory: PServer Mode</b> je zvolen.	
	<b>Context Name</b>	Určuje kontextový název Print Server Objectu až 255 alfanumerickými znaky. Nakonfigurujte tuto položku pouze v případě, že <b>Directory: PServer Mode</b> je zvolen.	
	<b>Polling Interval</b>	Nastavuje časový interval od okamžiku, kdy vstoupí tisková data do tiskové fronty až do chvíle kdy tisk začíná. Rozsah nastavení je od 1 do 1000 sekund. Původní nastavení zůstává v platnosti, pokud není vytvořen žádný vstup. Nakonfigurujte tuto položku pouze v případě, že <b>Bindery: PServer Mode</b> nebo <b>Directory: PServer Mode</b> je zvolen.	
	<b>Password</b>	Nastaví heslo tiskového serveru až 32 alfanumerickými znaky. Nakonfigurujte tuto položku pouze v případě, že <b>Bindery: PServer Mode</b> nebo <b>Directory: PServer Mode</b> je zvolen.	
	<b>Re-enter Password</b>	Zadejte heslo znovu.	
	<b>Status Information</b>	Zobrazí stav systému NetWare.	
SLP	<b>Active Discovery</b>	Zaškrtněte políčko pro povolení <b>Active Discovery</b> .	



**POZNÁMKA:** Nastavení stránky **NetWare** bude platné pouze v případě, že NetWare nebo tiskárna jsou restartovány. Klikněte na tlačítko **Použít nové nastavení** pro použití nového nastavení.

## E-Mail Alert

### Účel:

Chcete-li nakonfigurovat podrobné nastavení pro e-mailové upozornění. Tuto stránku lze rovněž zobrazit kliknutím na **E-Mail Alert** v levém rámečku.

### Hodnoty:

E-Mail Server Settings	<b>Primary SMTP Gateway</b>	Nastaví primární SMTP Gateway.	
	<b>SMTP Port Number</b>	Určuje číslo portu SMTP. To musí být 25, 587 nebo mezi 5.000 a 65.535.	
	<b>E-Mail Send Authentication</b>	Určuje metodu ověřování pro odchozí e-mail.	
	<b>SMTP Login User</b>	Určuje přihlášení uživatele SMTP. Až 63 alfanumerických znaků, tečky, pomlčky a symboly (@) mohou být použity. Pokud se uvede více než jedna adresa, oddělte je čárkami.	
	<b>SMTP Login Password</b>	Určuje heslo účtu SMTP pomocí až 31 alfanumerických znaků.	
	<b>Re-enter SMTP Login Password</b>	Zadejte heslo účtu SMTP znovu pro potvrzení.	
	<b>POP3 Server Address*<sup>1</sup></b>	Určuje adresu POP3 serveru ve formátu IP adresy "aaa.bbb.ccc.ddd", nebo jako hostitelský název DNS pomocí až 63 znaků.	
	<b>POP3 Port Number*<sup>1</sup></b>	Určuje číslo portu serveru POP3. To musí být 110 nebo mezi 5000 a 65.535.	
	<b>POP User Name*<sup>1</sup></b>	Určuje uživatelské jméno účtu POP3. Až 63 alfanumerických znaků, tečky, pomlčky, a symboly (@) mohou být použity. Pokud se uvede více než jedna adresa, oddělte je čárkami.	
	<b>POP User Password*<sup>1</sup></b>	Určuje heslo účtu POP3 pomocí až 31 alfanumerických znaků.	
	<b>Re-enter POP User Password*<sup>1</sup></b>	Zadejte heslo účtu POP3 opět pro potvrzení.	
	<b>Reply Address</b>	Označuje odpovědní e-mailovou adresu zaslanou s každým upozorněním e-mailem.	
	<b>SMTP Server Connection</b>	Zobrazuje stav připojení SMTP serveru.	
E-Mail Alert Settings	<b>E-Mail List 1</b>	Nastaví přijatelné e-mailové adresy pro funkci upozornění e-mailem použitím až 255 alfanumerických znaků.	
	<b>Zvolte Alerts for List 1</b>	<b>Supplies Alerts</b>	Zaškrtněte políčko pro obdržení e-mailových upozornění na spotřební materiál.
		<b>Paper Handling Alerts</b>	Zaškrtněte políčko pro obdržení e-mailových upozornění pro manipulaci s papírem.
		<b>Service Call</b>	Zaškrtněte políčko pro obdržení e-mailových upozornění na servisní služby.
	<b>E-Mail List 2</b>	Nastaví přijatelné e-mailové adresy pro funkci upozornění e-mailem použitím až 255 alfanumerických znaků.	
	<b>Zvolte Alerts for List 2</b>	<b>Supplies Alerts</b>	Zaškrtněte políčko pro obdržení e-mailových upozornění na spotřební materiál.
		<b>Paper Handling Alerts</b>	Zaškrtněte políčko pro obdržení e-mailových upozornění pro manipulaci s papírem.
<b>Service Call</b>		Zaškrtněte políčko pro obdržení e-mailových upozornění na servisní	

služby.

\*1 Tato položka je k dispozici pouze v případě, že **POP before SMTP for E-mail Send Authentication** je vybrán.

## Bonjour (mDNS)

### Účel:

Chcete-li konfigurovat podrobné nastavení pro Bonjour.

### Hodnoty:

<b>Host Name</b>	Určuje název hostitele až 63 alfanumerickými znaky a "-" (pomlčkou). Původní nastavení zůstane v platnosti, pokud není vytvořen žádný vstup.
<b>Printer Name</b>	Určuje název tiskárny až 63 alfanumerickými znaky a sadou znaků. Původní nastavení zůstane v platnosti, pokud není vytvořen žádný vstup.

## SNMP

### Účel:

Chcete-li nakonfigurovat detailní nastavení SNMP.

### Hodnoty:

<b>Enable SNMP v1/v2c Protocol</b>	Zaškrtněte políčko pro povolení SNMP v1/v2c protokolu.
<b>Edit SNMP v1/v2c Properties</b>	Klikněte pro zobrazení stránky protokolu <b>SNMP v1/v2c</b> a upravte nastavení protokolu SNMP v1/v2c na stránce.
<b>Enable SNMP v3 Protocol</b>	Zaškrtněte políčko pro povolení protokolu SNMP v3.
<b>Edit SNMP v3 Properties</b>	Klikněte pro zobrazení stránky protokolu <b>SNMP v3</b> a upravte nastavení protokolu SNMP v3 na stránce.  Bez povolené SSL komunikace nelze na tuto položku kliknout.

## SNMP v1/v2c

### Účel:

Chcete-li upravit detailní nastavení SNMP v1/v2c protokolu.

Chcete-li zadat tuto stránku, klikněte na **Edit SNMP v1/v2c Properties** na stránce **SNMP**.

### Hodnoty:

<b>Community Name (Read only) *1</b>	Určuje název komunity pro přístup (pouze pro čtení) dat pomocí až 31 alfanumerických znaků. Původní nastavení zůstanou v platnosti, pokud není vytvořen žádný vstup. Zadané znaky pro název komunity v předchozím nastavení nebudou zobrazeny na obrazovce. Výchozí Read Community je veřejné.
<b>Re-enter Community Name (Read only) *1</b>	Zadejte název komunity pro přístup (pouze pro čtení) dat znovu pro potvrzení.
<b>Community Name (Read/Write) *1</b>	Určuje název komunity pro přístup (čtení i zápis) dat pomocí až 31 alfanumerických znaků. Původní nastavení zůstanou v platnosti, pokud není vytvořen žádný vstup. Zadané znaky pro název komunity v předchozím nastavení nebudou zobrazeny na obrazovce. Výchozí Read/Write Community je

	soukromé.
<b>Re-enter Community Name (Read/Write) *1</b>	Zadejte název komunity pro přístup (čtení i zápis) dat znovu pro potvrzení.
<b>Community Name (Trap) *1</b>	Určuje název komunity používané pro přesah až 31 alfanumerickými znaky. Původní nastavení zůstanou v platnosti, pokud není vytvořen žádný vstup. Zadané znaky pro jméno společenství (Trap) v předchozím nastavení nebudou zobrazeny na obrazovce. Výchozí Trap Community je "" (NULL).
<b>Re-enter Community Name (Trap) *1</b>	Zadejte název komunity používané pro přesah znovu pro potvrzení.
<b>Trap Notification 1-4</b>	<p>Zaškrtněte políčka pro oznámení výskytu přesahu. V tomto případě zadejte IP adresu a IP socket v následujícím formátu:</p> <ul style="list-style-type: none"> <li>IPv4</li> </ul> <p>Zadejte IP adresu a IP socket ve formátu nnn.nnn.nnn.nnn: mmmmm. Každý oddíl "nnn" je proměnná hodnota mezi 0 a 255. Všimněte si, že hodnoty 127 a 224-254 nejsou platné pouze pro první tři číslice. IP socket mmmmm je proměnná hodnota mezi 0 a 65.535.</p> <ul style="list-style-type: none"> <li>IPv6</li> </ul> <p>Zadejte IP adresu a IP socket ve formátu xxxx: xxxx: xxxx: xxxx: xxxx: xxxx: xxxx: mmmmm. Každý oddíl "xxxx" je hexadecimální proměnná hodnota mezi 0 a ffff. IP socket mmmmm je proměnná hodnota mezi 0 a 65.535.</p>
<b>Authenticate Error Trap</b>	Zaškrtněte políčko pro oznámení Authenticate Error Trap.
*1 Výchozí hodnotu každé položky lze změnit pomocí Konfigurace tiskárny Dell pomocí webového prohlížeče.	

### SNMP v3

#### Účel:

Chcete-li upravit detailní nastavení protokolu SNMP v3.

Chcete-li zadat tuto stránku, klikněte na **Enable SNMP v3 Protocol** na stránce **SNMP**.

#### Hodnoty:

<b>Administrator Account</b>	<b>Account Enabled</b>	Zaškrtněte políčko pro povolení účtu správce.
	<b>User Name</b>	Zadejte uživatelské jméno účtu správce.
	<b>Authentication Password</b>	Určuje ověřovací heslo účtu správce pomocí 8 až 32 alfanumerických znaků.
	<b>Re-enter Authentication Password</b>	Zadejte ověřovací heslo účtu správce znovu pro potvrzení.
	<b>Privacy Password</b>	Určuje soukromé heslo účtu správce pomocí 8 až 32 alfanumerických znaků.
	<b>Re-enter Privacy Password</b>	Zadejte soukromé heslo účtu správce znovu pro potvrzení.
<b>Print Drivers / Remote Client Account</b>	<b>Account Enabled</b>	Zaškrtněte políčko pro povolení tiskového ovladače a vzdáleného účtu klienta.
	<b>Reset to default Password</b>	Klikněte pro reset hesla pro tiskové ovladače a vzdálený klientský účet na výchozí hodnoty.

## Wireless LAN

### Účel:

Chcete-li nakonfigurovat podrobné nastavení pro bezdrátovou síť.

Chcete-li použít bezdrátový adaptér, nezapomeňte odpojit síťový kabel.

 **POZNÁMKA:** Je-li jednou aktivována bezdrátová síť LAN, protokol pevné sítě LAN bude zakázán.

### Hodnoty:

Wireless Settings	<b>SSID</b>	Určuje název, který identifikuje bezdrátovou síť. Až 32 alfanumerických znaků.	
	<b>Network Type</b>	Určuje typ sítě buď <b>Ad-Hoc</b> nebo <b>Infrastructure</b> .	
	<b>MAC Address</b>	Zobrazuje MAC adresu bezdrátového síťového adaptéru tiskárny.	
	<b>Link Channel</b>	Zobrazuje číslo kanálu z bezdrátového připojení tiskárny.	
	<b>Link Quality</b>	Zobrazuje kvalitu bezdrátového připojení tiskárny k síti.	
Security Settings	<b>Encryption</b>	Vyberte metodu zabezpečení ze seznamu.	
		<b>No Security</b>	Určuje No Security pro konfiguraci bezdrátových nastavení bez zadání metody zabezpečení od WEP, WPA-PSK a WPA-Enterprise.
		<b>WEP</b>	Určuje WEP pro použití prostřednictvím bezdrátové sítě.
		<b>WPA-PSK (WPA2-PSK) *1, 2</b>	Určuje WPA-PSK pro použití prostřednictvím bezdrátové sítě.
		<b>WPA-Enterprise (WPA2-Enterprise) *2, 3, 4</b>	Určuje WPA-Enterprise pro použití prostřednictvím bezdrátové sítě.
WEP	<b>Encryption</b>	Vyberte WEP klíčový kód buď z <b>Hex</b> nebo z <b>Ascii</b> .	
	<b>WEP Key 1</b>	Určuje WEP klíčovou sadu použitou prostřednictvím bezdrátové sítě pouze v případě, že <b>WEP 128bit</b> nebo <b>WEP 64bit</b> je vybrán pro <b>šifrování</b> .	
	<b>Re-enter WEP Key 1</b>	Zadejte WEP klíč 1 znovu pro potvrzení.	
	<b>WEP Key 2</b>	Určuje WEP klíčovou sadu použitou prostřednictvím bezdrátové sítě pouze v případě, že <b>WEP 128bit</b> nebo <b>WEP 64bit</b> je vybrán pro <b>šifrování</b> .	
	<b>Re-enter WEP Key 2</b>	Zadejte WEP klíč 2 opět pro potvrzení.	
	<b>WEP Key 3</b>	Určuje WEP klíčovou sadu použitou prostřednictvím bezdrátové sítě pouze v případě, že <b>WEP 128bit</b> nebo <b>WEP 64bit</b> je vybrán pro <b>šifrování</b> .	
	<b>Re-enter WEP Key 3</b>	Zadejte WEP klíč 3 znovu pro potvrzení.	
	<b>WEP Key 4</b>	Určuje WEP klíčovou sadu použitou prostřednictvím bezdrátové sítě pouze v případě, že <b>WEP 128bit</b> nebo <b>WEP 64bit</b> je vybrán pro <b>šifrování</b> .	
	<b>Re-enter WEP Key 4</b>	Zadejte WEP klíč 4 znovu pro potvrzení.	
	<b>Transmit Key</b>	Určuje typ přenosového klíče ze seznamu.	
WPA-PSK	<b>Pass Phrase</b>	Určuje heslo.	
	<b>Re-enter</b>		

	<b>Pass Phrase</b>	Zadejte heslo znovu pro potvrzení.
<b>WPA-Enterprise</b> <sup>*4, 5</sup>	<b>Encryption Method</b>	Ukazuje metodu šifrování.
	<b>Login Name</b>	Určuje přihlašovací jméno pro autentizaci.
	<b>EAP-Identity</b>	Určuje EAP-identity pro ověření.
	<b>Password</b>	Určuje heslo.
	<b>Re-enter Password</b>	Zadejte heslo znovu pro potvrzení.

\*1 Pro šifrování se používá metoda AES nebo TKIP.

\*2 Tato položka je dostupná pouze, když je režim Infrastruktura vybrán pro typ sítě.

\*3 Pro autentizaci a šifrování prostřednictvím digitálního certifikátu, metoda AES nebo TKIP je použita.

\*4 Tato položka se objeví pouze v případě, že volitelný pevný disk je nainstalován a nastaven na Zapnuto pro šifrování.

\*5 Chcete-li aktivovat nastavení, importujte certifikát, který podporuje bezdrátovou LAN (server) na **SSL / TLS** stránky a umožněte příslušné osvědčení předem.

 **POZNÁMKA:** Tato položka je dostupná pouze při připojení tiskárny pomocí bezdrátové sítě.

 **POZNÁMKA:** volitelný bezdrátový adaptér podporuje WEP, WPA-PSK-TKIP, WPA-PSK-AES, a WPA-PSK-AES.

## Reset Print Server

### Účel:

Pro inicializaci nestabilní RAM (NVRAM) pro funkci sítě a restartování tiskárny. Můžete také inicializovat NVRAM tiskárny z **Reset Defaults** v menu **Printer Settings**.

### Hodnoty:

<b>Initialize NIC NVRAM Memory and restart printer</b>	Klikněte na tlačítko <b>Start</b> pro inicializování NVRAM. Nastavení sítě se vrátí do továrního nastavení a restartuje schopnosti sítě.
<b>Restart Printer</b>	Klikněte na tlačítko <b>Start</b> pro restartování tiskárny.

## Security

Karta **Security** obsahuje **Set Password**, **Authentication System**, **Kerberos Server**, **LDAP Server**, **LDAP Authentication**, **SSL/TLS**, **IPsec**, **802.1x** a **IP Filter(IPv4)**.

### Set Password

### Účel:

Chcete-li nastavit nebo změnit heslo, které je vyžadováno pro přístup k nastavení parametrů tiskárny od **Konfigurace tiskárny Dell pomocí webového prohlížeče**.

Nastavte heslo ovládacího panelu z **Panel Lock** v **Printer Settings**. Tuto stránku lze zobrazit kliknutím na **Set Password** v levém rámečku.

 **POZNÁMKA:** Chcete-li obnovit heslo na výchozí hodnotu (NULL), inicializujte nestabilní paměť (NVM).

Hodnoty:

<b>Administrator Password</b>	Nastavuje heslo pomocí až 10 alfanumerických znaků. Heslo se zobrazí jako hvězdičky (*) v poli, kdy je to zadáno.
<b>Re-enter Administrator Password</b>	Zadejte heslo znovu pro potvrzení.
<b>Access denial by the authentication failure of the Administrator</b>	Určuje dobu, po kterou by měl správce počkat na přístup k nastavení tiskárny z Konfigurace tiskárny Dell pomocí webového prohlížeče. Nastavuje časové období od 5 do 255 sekund. Přístup byl odepřen, jestliže time-out doba je překročena. Nastavíte-li 0, tento režim je zakázán.

### Authentication System

Účel:

Chcete-li určit typ ověřování serveru, odezvu serveru time-out, nebo hledání time-out.

Hodnoty:

<b>Authentication System Settings</b>	Vyberte autentizační systém ze seznamu.
<b>Server Response Time-Out</b>	Určuje dobu, po kterou by tiskárna měla čekat na odpověď ze serveru. Nastavuje časové období od 1 do 75 sekund.
<b>Search Time-Out</b>	Určuje dobu, po kterou by tiskárna měla čekat na vyhledávání na serveru. Nastavuje časové období od 5 do 120 sekund.

### Kerberos Server

Účel:

Chcete-li zadat nastavení pro Kerberos server.

Hodnoty:

<b>Primary Server Name / IP Address &amp; Port</b>	<b>Nastaví primární název serveru nebo IP adresu, a adresu portu.</b> Adresa portu musí být 88 nebo mezi 5.000 a 65.535.
<b>Secondary Server Name / IP Address &amp; Port</b>	<b>Nastaví sekundární název serveru nebo IP adresu, a adresu portu.</b> Adresa portu musí být 88 nebo mezi 5.000 a 65.535.
<b>Domain Name</b>	Zadejte název domény.

### LDAP Server

Účel:

Chcete-li zadat nastavení serveru LDAP.

Hodnoty:

<b>Server Information</b>	<b>IP Address / Host Name &amp; Port</b>	Nastaví IP adresu nebo název hostitele, a adresu portu. Adresa portu musí být 389, 636 nebo mezi 5.000 a 65.535.
	<b>Backup IP Address / Host Name &amp; Port</b>	Nastaví záložní IP adresu nebo název hostitele, a adresu portu. Adresa portu musí být 389, 636 nebo mezi 5.000 a 65.535.
	<b>LDAP Server</b>	Zobrazuje aktuální informace o softwaru LDAP serveru.
	<b>Search Directory Root</b>	Zadejte hledaný kořen adresáře.

<b>Operation Information</b>	<b>Login Name</b>	Zadejte přihlašovací jméno administrátora.
	<b>Password</b>	Zadejte heslo správce pomocí 1 až 127 alfanumerických znaků. Pokud je heslo prázdné (NULL), nemůžete se přihlásit k serveru.
	<b>Re-enter-Password</b>	Zadejte heslo správce znovu pro potvrzení.
	<b>Search Time-Out</b>	Vyberte Wait LDAP Server Limit a stanovenou dobu čekání. Zadaný čas čekání se musí pohybovat mezi 5 a 120 sekundami.

## LDAP Authentication

### Účel:

Chcete-li určit způsob ověřování LDAP serveru.

### Hodnoty:

<b>Authentication Method</b>	Ukazuje metodu ověřování.
<b>Use Added Text String</b>	Vyberte, zda chcete použít přidaný textový řetězec ze seznamu.
<b>Text String Added to User Name</b>	Zadejte přidaný textový řetězec.

## SSL/TLS

### Účel:

Chcete-li zadat nastavení pro komunikaci SSL šifrování k tiskárně a nastavit / zrušit osvědčení používané pro IPSec, LDAPS, nebo Wireless LAN.

### Hodnoty:

<b>HTTP-SSL/TLS Communication</b> * <sup>1</sup>	Zaškrtněte políčko pro povolení <b>HTTP-SSL/TLS Communication</b> .	
<b>HTTP-SSL/TLS Communication Port Number</b>	Určuje číslo portu, který není totožný s HTTP pro SSL / TLS. To musí být 443 nebo mezi 8000 a 9999.	
<b>LDAP-SSL/TLS Communication</b> * <sup>1, 2</sup>	Zaškrtněte políčko pro povolení LDAP, a přístup je prokázán pomocí SSL / TLS komunikace.	
<b>Verify Remote Server Certificate</b> * <sup>2</sup>	Zaškrtněte políčko umožňující funkci <b>Verify Remote Server Certificate</b> .	
<b>Generate Self-Signed Certificate</b> * <sup>3</sup>	Klikněte pro zobrazení stránky <b>Generate Self-Signed Certificate</b> a vytvoření bezpečnostního certifikace ze stránky. Tlačítko Generate Self-Signed Certificate je k dispozici pouze v případě, že self-signed certifikát není generován.	
	<b>Size of Public Key</b>	Vyberte velikost veřejného klíče.
	<b>Issuer</b>	Určuje emitenta SSL self-signed certifikátu.
	<b>Generate Signed Certificate</b>	Klikněte pro generování SSL self-signed certifikátu.
<b>Upload Signed</b> <sub>3, 4</sub>	Klikněte pro zobrazení stránky <b>Upload Signed Certificate</b> a nahrání souboru certifikátu do zařízení na stránce.	
	<b>Password</b>	Zadejte heslo pro nahrání souboru certifikátu.
	<b>Re-enter</b>	Zadejte heslo znovu pro potvrzení.



Certificate*	Password	
	Search Directory Root	Klikněte na tlačítko <b>Browse</b> , vyhledejte název souboru pro nahrání do zařízení.
	Import	Klikněte na tlačítko <b>Import</b> pro nahrání souboru certifikátu do zařízení.
Certificate Management *3, 4	Klikněte pro zobrazení stránky <b>Certificate Management</b> a řízení bezpečnostních certifikací ze stránky.	
	Category	Vyberte zařízení pro osvědčení.
	Certificate Purpose	Vyberte připojení pro osvědčení.
	Certificate Order	Zvolte pořadí pro osvědčení.
	Display the List	Klikněte pro zobrazení stránky <b>Certificate List</b> .
Certificate List* <sup>3</sup>	Category	Zobrazí zařízení pro osvědčení na stránce <b>selected at Certificate Management</b> .
	Certificate Purpose	Vyberte připojení pro ověření stránky <b>selected at Certificate Management</b> .
	Issued To	Zobrazí seznam pořadí ověření.
	Validity	Zobrazí, zda certifikát je platný, nebo ne.
	Certificate Details	Zobrazte stránku <b>Certificate Details</b> . Stránka Certificate Management se zobrazí, když nejsou zvoleny žádné položky v sloupci <b>Issued to</b> .
Certificate Details* <sup>3</sup>	Category	Zobrazí zařízení pro ověření stránky <b>selected at Certificate Management</b> nebo stránky <b>SSL/TLS</b> .
	Issued To	Zobrazí zařízení pro ověření.
	Issuer	Zobrazuje emitenta pro ověření.
	Serial Number	Zobrazuje sériové číslo zařízení.
	Size of Public Key	Zobrazí <b>Size of Public Key</b> .
	Valid From	Zobrazuje dobu platnosti certifikátu.
	Valid Until	Zobrazuje dobu, od kdy je certifikát neplatný.
	Status	Zobrazí, zda certifikát je platný, nebo ne.
	Certificate Purpose	Zobrazí účel certifikátu.
	Certificate Zvolteion Status	Zobrazuje typ zařízení certifikátu, který jste vybrali.
	E-mail Address	Zobrazena pouze v případě, že e-mailová adresa je uvedena v osvědčení.
	Use This Certificate* <sup>2</sup>	Klikněte pro použití tohoto certifikátu na zařízení.
	Delete	Kliknutím odstraníte tento certifikát.
Export This Certificate* <sup>2</sup>	Klikněte pro export certifikátu do jiného zařízení.	

\*<sup>1</sup> Tato položka je k dispozici pouze v případě, že self-signed certifikát byl vytvořen.

\*<sup>2</sup> Tato položka se objeví pouze v případě, že volitelný pevný disk je nainstalován a je nastaven na Zapnuto pro šifrování.

\*<sup>3</sup> Tato položka je účinná pouze při připojení přes SSL / TLS (https). Pouze správce je oprávněn zobrazovat stránky.

\*<sup>4</sup> Tato položka se objeví pouze v případě, že volitelný pevný disk je nainstalován a je nastaven na Zapnuto pro šifrování. Pokud tomu tak není, zobrazí se "Podrobnosti certifikátu" .

## IPsec

### Účel:

Chcete-li zadat nastavení bezpečnostní architektury pro Internet Protocol (IPsec) pro šifrovanou komunikaci s tiskárnou.

### Hodnoty:

<b>Protocol</b>	Zaškrtněte políčko pro povolení protokolu.
<b>IKE</b>	Zvolte IKE ověření. Digitální podpis je zobrazen na seznamu pouze tehdy, když je nastaven efektivní digitální podpis.
<b>Pre-Shared Key</b> * <sup>1</sup>	Určuje sdílený klíč, pokud je Pre-Shared Key vybrán pro IKE nastavení. Lze použít až 255 alfanumerických znaků, tečky a pomlčky.
<b>Re-enter Pre-Shared Key</b>	Zadejte sdílený klíč znovu pro potvrzení.
<b>Device Certificate</b> * <sup>1</sup>	Zobrazí zařízení osvědčení.
<b>IKE SA Lifetime</b>	Nastavuje dobu životnosti IKE SA od 5 do 28.800 minut.
<b>IPsec SA Lifetime</b>	Nastavuje dobu životnosti pro IPsec SA od 5 do 2.880 minut.
<b>DH Group</b>	Vybere skupinu DH.
<b>PFS</b>	Vybere políčko umožňující vytvoření PFS.
<b>Remote peers IPv4 address</b>	Určuje IP adresu pro připojení.
<b>Remote peers IPv6 address</b>	Určuje IP adresu pro připojení.
<b>Non IPsec communication policy</b>	Vybere, zda komunikovat či nikoliv se zařízením, které nepodporuje IPsec.

\*<sup>1</sup> Tato položka je účinná pouze tehdy, když volitelný pevný disk je nainstalován a je nastaven na Zapnuto pro šifrování.



**POZNÁMKA:** Pokud je povoleno IPsec s nesprávným nastavením, musíte jej vypnout pomocí menu **Reset IPsec** na ovládacím panelu.

## 802.1x

### Účel:

Chcete-li určit nastavení ověřování IEEE 802.1x pro šifrovanou komunikaci s tiskárnou.

### Hodnoty:

<b>Enable IEEE 802.1x</b>	Zaškrtněte políčko pro povolení ověřování IEEE 802.1x.	
<b>Authentication Method</b>	<b>EAP-MD5</b>	Vybere metodu ověřování pro použití pro ověřování IEEE 802.1x.
	<b>EAP-MS-CHAPv2</b>	
	<b>PEAP/MS-CHAPv2</b>	
<b>Login Name: (Device Name)</b>	Určuje přihlašovací jméno (název zařízení) pro ověřování IEEE 802.1x pomocí až 128 alfanumerických znaků.	
<b>Password</b>	Určuje přihlašovací heslo pro ověřování IEEE 802.1x pomocí až 128 alfanumerických znaků.	
<b>Re-enter Password</b>	Zadejte přihlašovací heslo znovu pro potvrzení.	

## IP Filter

## Účel:

Chcete-li zadat IP adresu a masku podsítě, kterým má být povolen nebo odepřen přístup k tiskárně.

## Hodnoty:

<b>Address</b>	Určuje IP adresy, kterým je povolen nebo odepřen přístup k tiskárně. Zadejte číselnou hodnotu mezi 0 a 255 v každé oblasti.	
<b>Address Mask</b>	Určuje masku podsítě, které je povolen nebo odepřen přístup k tiskárně. Zadejte číselnou hodnotu mezi 0 a 255 v každé oblasti.	
<b>Active Mode</b>	<b>Reject</b>	Odmítá tisk z určitých síťových adres.
	<b>Permit</b>	Umožňuje tisk z určitých síťových adres.
	<b>Disabled</b>	Vypne funkci IP Filter pro zadanou IP adresu.

## Kopírovat nastavení tiskárny

Menu **Copy Printer Settings** obsahuje stránky **Copy Printer Settings** a **Copy Printer Settings Report** .

## Copy Printer Settings

### Účel:

Chcete-li zkopírovat nastavení tiskárny a ColorTrack (vnitřní nastavení) na jednom nebo více stejných modelech tiskárny.

Chcete-li zkopírovat nastavení na jinou tiskárnu, zadejte IP adresu a heslo tiskárny, do které jsou kopírována nastavení do textového pole **IP Address** a textového pole **Password**. Potom klikněte na tlačítko **Copy the settings to the Host in the above list**. Kopírování nastavení je kompletní. Doba time-out připojení je 60 sekund. Po tom můžete zkontrolovat, zda nastavení byla zkopírována na tuto stránku. A po kliknutí na možnost **Copy the settings to the Host in the above list and reboot the machine** v **Konfiguraci tiskárny Dell pomocí webového prohlížeče** v cílové tiskárně pro ověření, zda nastavení byla skutečně zkopírována či nikoli.

Pokud nastavení může být kopírováno, ale konfigurace tiskárny je odlišná, nastavení pouze stejných položek jsou zkopírována. Nastavení tiskárny jsou současně zkopírována do tiskáren s až 10 IP adresami.

## Copy Printer Settings Report

### Účel:

Chcete-li ověřit historii kopírování.

 **POZNÁMKA:** Historie tisku bude vymazána, když vypnete tiskárnu.

## Objem tisku

Menu **Print Volume** obsahuje stránky **Print Volume** a stránky **Dell ColorTrack**.

## Print Volume

### Účel:

Chcete-li ověřit počet vytištěných stránek. Tuto stránku lze rovněž zobrazit kliknutím na **Print Volume** v levém rámečku.

## Hodnoty:

---

<b>Printer Page Count</b>	Zobrazuje celkový počet vytištěných stránek od okamžiku, kdy byla tiskárna odeslána z továrny.
<b>Paper Used</b>	Zobrazuje počet vytištěných stránek u každé velikosti papíru.

## Dell ColorTrack

### Účel:

Chcete-li určit, kteří uživatelé mají přístup k barevnému tisku a omezit objem tisku na jednoho uživatele.

### Hodnoty:

<b>ColorTrack Mode</b>	<b>Off</b>	Umožňuje tisk dat bez ověřování informací.
	<b>Internal Mode</b>	Omezuje tisk na základě informací o tiskovém uživateli registrovaným v interním serveru.
	<b>External Mode</b>	Omezuje tisk na základě informací o tiskovém uživateli registrovaným v externím serveru.
<b>No Account User Print</b>	Určuje, zda povolit tisk dat bez ověřování informací. Chcete-li povolit tisk pro uživatele bez účtu, nastavte na Zapnuto.	
<b>ColorTrack Error Report</b>	Určuje, zda chcete automaticky vytisknout chybu-související informaci, jestliže tisknutí pomocí ColorTrack vede k chybě.	
<b>No-account User Password*<sup>1</sup></b>	Určuje heslo, které má být použito pro uživatele bez účtu pomocí 1 až 127 alfanumerických znaků. Pokud je heslo prázdné (NULL), nemůžete se přihlásit k serveru.	
<b>Re-enter No-account User Password*<sup>1</sup></b>	Zadejte heslo znovu pro potvrzení.	
<b>User Registration*<sup>2</sup></b>	Klikněte na <b>Edit User Registration</b> pro zobrazení stránky <b>Edit Print User Registration</b> . <ul style="list-style-type: none"> <li>Pro registraci uživatele, klikněte na <b>Create</b> pro otevření stránky <b>Print User Settings</b>.</li> <li>Chcete-li odstranit uživatele, klikněte na <b>Delete</b> pro otevření stránky <b>Delete User</b>. Kliknutím na <b>Back</b> se vrátí obrazovka do stavu před vymazáním uživatele.</li> <li>Chcete-li potvrdit nebo změnit registrovaného uživatele, klikněte na <b>Confirm/Change</b> pro otevření stránky <b>Print User Settings</b>.</li> </ul>	
	<b>User Registration No.</b>	Zobrazí uživatelské registrační číslo. Tlačítko <b>Delete User</b> se zobrazí, pokud je uživatel již zaregistrovaný.
	<b>User Name</b>	Určuje uživatelské jméno.
	<b>Password</b>	Určuje uživatelské heslo pomocí 4 - 12 alfanumerických znaků.
	<b>Re-enter password</b>	Zadejte heslo znovu pro potvrzení.
	<b>Color Mode Limitation</b>	Určuje, zda omezit barevný tisk.
	<b>Upper Limit for Color Print</b>	Určuje maximální počet stran povolených pro barevný tisk.
	<b>Cumulative Color Page Count</b>	Zobrazuje kumulativní počet vytištěných stran pro barevný tisk.
	<b>Upper Limit for Monochrome Print</b>	Určuje maximální počet stránek povolených pro černobílý tisk.
	<b>Cumulative Monochrome Page Count</b>	Zobrazuje kumulativní počet vytištěných stránek pro černobílý tisk.
<b>Setup Remote Authentication*<sup>3</sup></b>	Klikněte pro zobrazení stránky <b>Authentication System</b> .	

\*1 Toto heslo se musí nastavit, když je vybrán vnější režim pro ColorTrack režim a č. účtu uživatele tisku je nastavena na zapnuto.

\*2 Tato položka se objeví pouze v případě, že ColorTrack režim je vnitřní režim.

\*3 Tato položka se objeví pouze tehdy, když ColorTrack režim je vnější režim.

## Nastavení zásobníku

Použijte menu **Tray Settings** pro nastavení velikosti papíru a typu papíru vloženého do zásobníku.

**Hodnoty:**

<b>Tray 1 Paper Type</b>	Nastaví typ papíru vloženého do prvního zásobníku shora.
<b>Tray 1 Paper Size</b>	Nastavuje velikost papíru vloženého do prvního zásobníku shora.
<b>Tray 1 Custom Size - Y</b>	Nastaví délku papíru vlastní velikosti vloženého do prvního zásobníku shora.
<b>Tray 1 Custom Size - X</b>	Nastavuje šířku papíru vlastní velikosti vloženého do prvního zásobníku shora.
<b>Tray 2 Paper Type*<sup>1</sup></b>	Nastaví typ papíru vloženého do druhého zásobníku shora.
<b>Tray 2 Paper Size*<sup>1</sup></b>	Nastavuje velikost papíru vloženého do druhého zásobníku shora.
<b>Tray 2 Custom Size - Y*<sup>1</sup></b>	Nastaví délku papíru vlastní velikosti vloženého do druhého zásobníku shora.
<b>Tray 2 Custom Size - X*<sup>1</sup></b>	Nastavuje šířku papíru vlastní velikosti vloženého do druhého zásobníku shora.
<b>Tray 3 Paper Type*<sup>1</sup></b>	Nastaví typ papíru vloženého do třetího zásobníku shora.
<b>Tray 3 Paper Size*<sup>1</sup></b>	Nastavuje velikost papíru vloženého do třetího zásobníku shora.
<b>Tray 3 Custom Size - Y*<sup>1</sup></b>	Nastaví délku papíru vlastní velikosti vloženého do třetího zásobníku shora.
<b>Tray 3 Custom Size - X*<sup>1</sup></b>	Nastavuje šířku papíru vlastní velikosti vloženého do třetího zásobníku shora.
<b>Tray 4 Paper Type*<sup>2</sup></b>	Nastaví typ papíru vloženého do čtvrtého zásobníku shora.
<b>Tray 4 Paper Size*<sup>2</sup></b>	Nastavuje velikost papíru vloženého do čtvrtého zásobníku shora.
<b>Tray 4 Custom Size - Y*<sup>2</sup></b>	Nastaví délku papíru vlastní velikosti vloženého do čtvrtého zásobníku shora.
<b>Tray 4 Custom Size - X*<sup>2</sup></b>	Nastavuje šířku papíru vlastní velikosti vloženého do čtvrtého zásobníku shora.
<b>Tray 5 Paper Type*<sup>2</sup></b>	Nastaví typ papíru vloženého do pátého zásobníku shora.
<b>Tray 5 Paper Size*<sup>2</sup></b>	Nastavuje velikost papíru vloženého do pátého zásobníku shora.
<b>Tray 5 Custom Size - Y*<sup>2</sup></b>	Nastaví délku papíru vlastní velikosti vloženého do pátého zásobníku shora.
<b>Tray 5 Custom Size - X*<sup>2</sup></b>	Nastavuje šířku papíru vlastní velikosti vloženého do pátého zásobníku shora.
<b>MPF Mode</b>	Nastavuje velikost a typ papíru, když je papír vložen do MPF.
<b>Display Popup*<sup>3</sup></b>	Určuje, zda se zobrazí pop-up zpráva s výzvou k nastavení velikosti papíru a typu, když je papír vložen do zásobníku 1.

<b>MPF Paper Type</b> * <sup>3</sup>	Nastaví typ papíru vloženého do MPF.
<b>MPF Paper Size</b> * <sup>3</sup>	Nastavuje velikost papíru vloženého do MPF.
<b>MPF Custom Size - Y</b> * <sup>3</sup>	Nastaví délku papíru vlastní velikosti vloženého do MPF.
<b>MPF Custom Size - X</b> * <sup>3</sup>	Nastavuje šířku papíru vlastní velikosti vloženého do MPF.
<p>*<sup>1</sup> Tato položka je k dispozici pouze v případě, že volitelný podavač pro 550 listů nebo podavač pro 1100 listů je nainstalován.</p> <p>*<sup>2</sup> Tato položka je k dispozici pouze v případě, že volitelný podavač pro 1100 listů je nainstalován.</p> <p>*<sup>3</sup> Tato položka se objeví pouze v případě, že Panel Specified je vybrán pro režim MPF.</p>	

---

[Zpět na obsah](#)

[Zpět na obsah](#)

## Tisková média

- [Papír](#)
- [Fólie](#)
- [Obálky](#)
- [Etikety](#)
- [Skladování tiskových médií](#)
- [Identifikace a specifikace tiskových médií](#)

Tisková média jsou papír, štítky, obálky, křídový papír a jiné. Vaše tiskárna umožňuje vysoce kvalitní tisk na různá tisková média. Výběr vhodných tiskových médií pro vaši tiskárnu pomáhá zabránit problémům s tiskem. Tento oddíl popisuje výběr tiskových médií, péči o tisková média, a vkládání tiskových médií do zásobníku 1 nebo volitelného podavače pro 550 listů.

## Papír

Pro nejlepší kvalitu tisku v barvě, použijte 75 g / m<sup>2</sup> (20 lb) xerografický, dlouhozrný papír. Pro nejlepší kvalitu tisku v černé a bílé, použijte 90 g / m<sup>2</sup> (24 lb) xerografický, dlouhozrný papír. Doporučuje se, abyste si vyzkoušeli vzorek před nákupem velkého množství všech tiskových médií.

Při vkládání papíru, určete doporučenou tiskovou stranu na balení papíru, a vložte papír odpovídajícím způsobem. Viz "[Vložení tiskového média do standardního a volitelného zásobníku](#)" a "[Vložení tiskového média do MPF](#)" pro podrobné instrukce o vkládání.

## Charakteristika papíru

Tyto vlastnosti papíru ovlivňují kvalitu tisku a spolehlivost. Doporučuje se, abyste dodržovali následující postup, když hodnotíte novou zásobu papíru.

### Váha

Zásobník automaticky plní papírem o gramáži 60 až 216 g / m<sup>2</sup> (16 až 80 liber svazek) dlouhozrným. Víceúčelový podavač (MPF) automaticky plní papírem o gramáži 60 až 216 g / m<sup>2</sup> (16 - 80 liber svazek) dlouhozrným. Papír lehčí než 60 g / m<sup>2</sup> (16 lb) nemusí být správně plněn a může způsobit zablokování papíru. Pro co nejlepší výkon, použijte 75 g / m<sup>2</sup> (20 lb) dlouhozrný papír.

### Zvlnění

Zvlnění je tendence tiskového média zvlnit se na jeho okrajích. Nadměrné zvlnění může způsobit problémy při podávání papíru. Ke zvlnění obvykle dochází poté, co papír projde tiskárnou, kde je vystaven vysokým teplotám. Skladování nezabaleného papíru, a to i v zásobníku papíru, může přispět ke zvlnění papíru před tiskem a způsobí problémy s plněním bez ohledu na vlhkost. Při tisku na zvlněný papír, narovnejte papír a poté jej vložte do MPF.

### Hladkost

Stupeň hladkosti papíru přímo ovlivňuje kvalitu tisku. Pokud je papír příliš drsný, toner nepřilne na papír správně, což má za následek nízkou kvalitu tisku. Pokud je papír příliš hladký, může to způsobit problémy při plnění papíru. Hladkost mezi 150 a 250 Sheffield body produkuje nejlepší kvalitu tisku.

### Vlhkost

Vlhkost papíru ovlivňuje jak kvalitu tisku, tak schopnost tiskárny plnit papír správně. Ponechte papír v původním obalu, dokud nejste připraveni jej použít. To omezuje vystavení papíru změnám vlhkosti, která může snížit jeho výkon.

### Směr zrna

Zrno odkazuje na sladění vláken papíru na jednom listu papíru. Zrno je buď dlouhý, běžící podél papíru, nebo krátké, běžící po šířce papíru. Pro 60 až 135 g / m<sup>2</sup> (16 - 36 libra bond) papír, se doporučují vlákna dlouhozrná. Na papír těžší než 135 g / m<sup>2</sup> (36 lb), krátkozrné je preferováno.

### Obsah vlákn

Většina vysoce-kvalitního xerografického papíru je vyrobena ze 100% chemicky rozdrčeného dřeva. Papír obsahující vlákna jako je bavlna, má charakteristiku, která může mít za následek zhoršenou manipulaci s papírem.

## Doporučený papír

Chcete-li zajistit nejlepší tiskovou kvalitu a spolehlivost plnění, použijte 75 g / m<sup>2</sup> (20 lb) xerografický papír. Obchodní papír určený pro všeobecné obchodní použití zaručuje také přijatelnou kvalitu tisku. Používejte pouze papír odolávající vysokým teplotám bez odlišného zbarvení, vypouštějící, nebo uvolňující nebezpečné emise. Proces laserového tisku ohřívá papír do vysokých teplot. Informujte se u výrobce nebo prodejce pro zjištění, zda papír, který jste si vybrali, je přijatelný pro laserové

tiskárny.

Vždy vytiskněte několik vzorků před nákupem velkého množství jakéhokoli typu tiskových médií. Při výběru všech tiskových médií, byste měli zvážit hmotnost, obsah vláken, a barvu.

## Nepřijatelný papír

Následující typy papíru nejsou doporučeny pro použití v tiskárně:

- Chemicky ošetřený papír sloužící k pořizování kopií bez kopírovacího papíru, také známý jako samopropisovací papír, samopropisovací kopírovací papír (CCP), nebo papír nevyžadující uhlík (NCR)
- Předtištěný papír s chemickými látkami, které mohou kontaminovat tiskárnu
- Předtištěný papír, který může být ovlivněn teplotou ve vypékací jednotce
- Předtištěný papír, který vyžaduje registraci (přesné umístění tisku na stránce) větší než  $\pm 0,09$  palce, jako jsou formy optického rozpoznávání znaků (OCR)

V některých případech můžete upravit registraci softwarovým programem pro úspěšné tisknutí v těchto formách.

- Křídový papír (vymazatelný svazek), syntetický papír, termopapír
- Drsnohranný, drsně nebo silně texturovaný povrch papíru, nebo zvlněný papír
- Recyklovaný papír obsahující více než 25% post-spotřebitelských odpadů, které nesplňují DIN 19 309
- Mnohonásobné-části formuláře nebo dokumenty
- Kvalita tisku se může zhoršit (mezery a skvrny se mohou objevit v textu) při tisku na mastkový nebo kyselý papír.

## Výběr papíru

Výběr správného papíru pomáhá předcházet ucpaní a zajišťuje tisk bez potíží.

Pro pomoc vyhnout se ucpaní nebo nízké kvalitě tisku:

- Vždy používejte nový, nepoškozený papír.
- Před založením papíru určete doporučenou tiskovou stranu papíru. Tato informace je obvykle uvedena na balení papíru.
- Nepoužívejte papír, který jste stříhali nebo řezali sami.
- Nemíchejte velikosti tištěných médií, hmotnost, nebo typy ve stejném zdroji. To může vést k zablokování papíru.
- Neodstraňujte zásobník, když se tiskne úloha.
- Ujistěte se, že papír je řádně vložen do zásobníku.
- Nahněte papír tam a zpět, a pak jej provětrejte. Narovnejte okraje hromady na rovném povrchu.

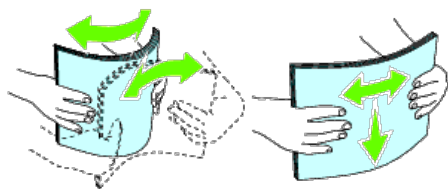

## Výběr předtištěného média a hlavičkového papíru

Při výběru předtištěného média a hlavičkového papíru pro tiskárnu:

- Použijte dlouhozrnný papír pro dosažení nejlepších výsledků.
- Používejte pouze média a hlavičkový papír vytištěný pomocí ofsetového litografického tisku nebo rytého procesu.
- Vyberte papír, který absorbuje inkoust, ale bez krvácení.
- Vyhněte se papíru s drsnými nebo silně dekorativními povrchy.
- Použijte papír potíštěný s tepelně-odolným inkoustem určeným pro použití v xerografických kopírkách. Inkoust musí vydržet teplotu 225 ° C (437 ° F) bez tavení nebo uvolňování nebezpečných emisí.
- Použití inkoustů, které nejsou ovlivněny pryskyřicí v toneru, nebo silikonem ve vypékací jednotce. Inkousty, které jsou oxidačně-nastaveny nebo na olejové bázi by měly splňovat tyto požadavky, latexové inkousty nemusí. Máte-li pochybnosti, obraťte se na svého dodavatele papíru.



## Tisk na hlavičkový papír

Informujte se u výrobce nebo prodejce pro zjištění, zda je předtisknutý hlavičkový papír, který jste si vybrali, přijatelný pro laserové tiskárny.

Orientace stránky je důležitá při tisku na hlavičkový papír. Použijte níže uvedenou tabulku pro pomoc při vkládání hlavičkového papíru do zdroje tiskových médií.

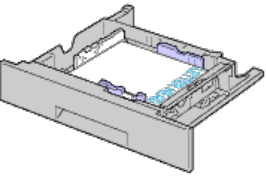
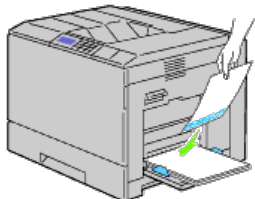
Tištěná média zdroj	Vytisknout stranu	Orientace stránky
Zásobník 1 podavač pro 550 listů podavač pro 1100 listů	Lícem nahoru 	Hlavičkový vstoupí do tiskárny jako první
MPF	Lícem dolů 	Hlavičkový vstoupí do tiskárny jako první

## Výběr perforovaného papíru

Značky perforovaným papírů se mohou lišit v počtu a umístění otvorů a ve výrobních technikách. Nicméně, toto nemusí umožnit tisknutí na papír v závislosti na umístění otvorů na papíře.

Chcete-li vybrat a použít perforovaný papír:

- Otestujte papír od několika výrobců před objednáním a používáním velkého množství perforovaného papíru.
- Papír by měl být děrován výrobcem papíru a ne vrtat do papíru již zabaleného do kvanta. Provrtaný papír může způsobit zaseknutí více listů při plnění tiskárny. To může vést k zablokování papíru.
- Perforovaný papír může obsahovat více prachu než standardní papír. Vaše tiskárna může vyžadovat častější čištění a spolehlivost plnění nemusí být tak dobrá jako u standardního papíru.
- Hmotnostní pokyny pro perforovaný papír jsou stejné jako pro ne-perforovaný papír.

## Fólie

Můžete vložit až 75 listů fólie do MPF nebo zásobníku 1 pro jednu tiskovou úlohu. Doporučuje se, abyste si vyzkoušeli vzorek před nákupem velkého množství všech tiskových médií.

Při tisku na průhledné fólie:

- Nastavte typ papíru **Transparency** z ovladače tiskárny, aby nedošlo k poškození tiskárny.
- Použijte fólie určené speciálně pro laserové tiskárny. Nepoužívejte běžné fólie. Fólie musí být schopny odolat teplotě 205 ° C (401 ° F) bez tavení, odlišného zbarvení, nebo uvolňování nebezpečných emisí.
- Vyhněte se zanechání otisků prstů na průhledných fóliích. To může mít za následek nízkou kvalitu tisku.
- Před vložením fólie, provětrejte hromadu, aby se zabránilo listům přilepit se k sobě.
- Ne-bílé průhledné fólie nejsou podporovány tiskárnou.

## Výběr Fólie

Tiskárna může tisknout přímo na fólie určené pro použití v laserových tiskárnách. Tisková kvalita a trvanlivost závisí na použité fólii. Doporučuje se, abyste si vyzkoušeli vzorek před nákupem velkého množství všech tiskových médií.

Nastavení typu papíru pro MPF je třeba nastavit na **Transparency** pro zabránění ucpaní. (Viz "[Nastavení zásobníků](#)") pro detailní informace o tomto nastavení.) Informujte se u výrobce nebo prodejce pro zjištění, zda jsou fólie slučitelné s laserovými tiskárnami, které dosáhnou vysoké teploty 205 ° C (401 ° F). Používejte pouze průhledné fólie, které jsou schopny vydržet tyto teploty bez tavení, odlišného zbarvení, nebo uvolňování nebezpečných emisí.

 **POZNÁMKA:** Pro zásobník 1, se nastavení velikosti papíru nevyžaduje. Zásobník 1 detekuje papír automaticky. Pro více informací o podporované velikosti papíru pro standardní a volitelné zásobníky, viz "[Podporované velikosti papíru](#)."

## Obálky

V závislosti na výběru obálek, je možné očekávat různé úrovně tvorby lehkých vrásek. Doporučuje se, abyste si vyzkoušeli vzorek před nákupem velkého množství všech tiskových médií. Viz "[Vložení tiskového média](#)" pro pokyny o vkládání obálek.

Při tisku na obálky:

- Používejte pouze vysoce kvalitní obálky, které jsou určeny pro použití v laserových tiskárnách.
- Nastavte zdroj tiskového média do MPF nebo zásobníku 1. Nastavte typ papíru na **obálku** a vyberte správnou velikost obálky z ovladače tiskárny.
- Pro co nejlepší výkon použijte obálky vyrobené z 75 g / m<sup>2</sup> (20 lb) papíru. Můžete použít až hmotnost 105 g / m<sup>2</sup> (28 lb) pro podavač obálek, dokud obsah bavlny je 25% nebo méně. Obálky s obsahem 100% bavlny, nesmí překročit 90 g / m<sup>2</sup> (24 lb) hmotnost.
- Používejte pouze čerstvě vybalené nepoškozené obálky.
- Používejte obálky, které snesou teplotu 205 ° C (401 ° F) bez těsnění, nadměrného zvlnění, pomačkání, nebo uvolňující nebezpečné emise. Pokud máte jakékoli pochybnosti o obálkách, o kterých uvažujete, obraťte se na dodavatele obálek.
- Upravte vodičko šířky obálek.
- Chcete-li vložit obálky do MPF, vložte obálky s kapsami zavřenými a kratšími okraji obálek směřujícími do tiskárny. Tisková strana musí být směrem dolů.
- Viz "[Vložení tiskového média do MPF](#)" pro pokyny pro vkládání obálek.
- Použijte jednu velikost obálky v průběhu tiskové úlohy.
- Ujistěte se, že vlhkost vzduchu je nízká, protože vysoká vlhkost (více než 60%) a vysoké teploty při tisku, mohou obálky zalepít.
- Pro nejlepší výkon nepoužívejte obálky, které:
  - Mají nadměrné zvlnění nebo kroucení
  - Jsou slepené, nebo jakkoliv poškozené
  - Obsahují okna, otvory, perforace, okénka, ražbu
  - Používají kovové uzávěry, drátky, nebo kovové úchyty
  - Mají blokovací design
  - Mají nalepené poštovní známky
  - Byly vystaveny nějakému lepidlu, když kapsa je v zalepené nebo zavřené poloze
  - Mají vrubované hrany nebo ohnuté rohy
  - Mají drsné, zahnuté, nebo položené konce

 **POZNÁMKA:** Můžete obálky vložit i do zásobníku 1. Pro více informací viz "[Vložení obálky do standardního zásobníku](#)."

## Etikety

Vaše tiskárna může tisknout na mnoho etiket určených pro laserové tiskárny. Etiketová lepidla, štítky a krycí vrstva musí být schopny odolat teplotě 205 ° C (401 ° F) a tlaku 25 liber na čtvereční palec (psi). Doporučuje se, abyste si vyzkoušeli vzorek před nákupem velkého množství všech tiskových médií.

Při tisku na etikety:

- Nastavte typ papíru na **Etiketa** z ovladače tiskárny.
- Nevkládejte etikety společně s papírem do stejného zásobníku. To může vést k zablokování.
- Nepoužívejte listy etiket s kluzkým vnějším materiálem.
- Netiskněte v mezích 1 mm (0,04 palce) vysekávání.
- Použijte kompletní archy se štítky. Částečné listy mohou způsobit odlepení štítků, vedoucích k zablokování. Částečné listy kontaminují také tiskárnu a váš toner lepidlem, a mohou vést k propadnutí záruky tiskárny a toneru.
- Používejte etikety, které snesou teplotu 205 ° C (401 ° F), bez těsnění, nadměrného zvlnění, pomačkání, nebo uvolňování nebezpečných emisí.
- Netiskněte v mezích 1 mm (0,04 palce) od okraje štítku, od perforací, nebo mezi vysekáváním štítku.
- Nepoužívejte archy, které mají lepidlo na okraj listu. Doporučuje se, aby zóna vrstvy lepidla byla nejméně 1 mm (0,04 palců) od okraje. Lepicí materiál znečišťuje tiskárnu a může vést k propadnutí záruky.
- Pokud zóna vrstvy lepidla není možná, 3 mm (0,125 palce) pás by měl být odstraněn z náběžné a vodící hrany, a měla by být používána netekoucí lepidla.
- Odstraňte 3 mm (0,125 palce) proužek z přední hrany pro zabránění odlepení se etiket uvnitř tiskárny.
- Orientace na výšku má přednost, zvláště když tisknete čárové kódy.
- Nepoužívejte štítky, které mají lepidlo odkryté.

## Skladování tiskových médií

Pro správné skladování tiskových médií, následující pokyny vám pomohou vyhnout se problémům a nestejné kvalitě tisku.

- Pro dosažení nejlepších výsledků, ukládejte tisková média v prostředí, kde je teplota asi 21 ° C (70 ° F) a relativní vlhkost vzduchu je 40%.
- Uchovávejte kartony tiskových médií na paletě nebo na polici, a nikoli přímo na podlaze.
- Ukládáte-li jednotlivé balíky tiskových médií mimo původní obal, ujistěte se, že jsou položeny na rovnou plochu tak, aby se okraje neohýbaly nebo nekroutily.
- Nepokládejte nic na horní balíčky tiskových médií.

## Identifikace a specifikace tiskových médií

Následující tabulky poskytují informace o standardních a volitelných tištěných médiích.

### Podporované velikosti papíru

	MPF	Standardní zásobník	Volitelný zásobník	Duplexer	Výstupní expandér (Sheet* <sup>1</sup> )	Výstupní expandér (Set* <sup>2</sup> )
A4 (210 x 297 mm)	Y	Y	Y	Y	N	Y
A5 (148 x 210 mm)	Y	Y	Y	Y	Y	N
B5 (182 x 257 mm)	Y	Y	Y	Y	N	Y
Dopis (8.5 x 11 in.)	Y	Y	Y	Y	N	Y
Folie (8.5 x 13 in.)	Y	Y	Y	Y	N	Y
Právní (8.5 x 14 in.)	Y	Y	Y	Y	N	Y
Executive (7.25 x 10.5 in.)	Y	Y	Y	Y	N	Y
Obálka #10 (4.125 x 9.5 in.)	Y	Y* <sup>3</sup>	N	N	Y	N
Monarch (3.875 x 7.5 in.)	Y	Y* <sup>3</sup>	N	N	Y	N
DL (4.25 x 8.75 in.)	Y	Y* <sup>3</sup>	N	N	Y	N
C5 (9 x 6.5 in.)	Y	Y* <sup>3</sup>	N	N	Y	N
Vlastní	Y	Y	Y	Y	Y	Y

\*1: V tomto režimu, každá stránka vystupuje samostatně na vozík zásobníku.

\*2: V tomto režimu je dokument rozdělen do sad nebo úloh a vystupuje na vozík zásobníku.

\*3: Pro tisk obálek pomocí standardního zásobníku, musíte zvolit druh obálky v Nastavení zásobníku 1. Podrobnosti viz "[Porozumění menu tiskárny.](#)"

### Podporované typy papíru

		MPF		Standardní zásobník		Volitelný zásobník		Duplexer		Výstupní expandér(Sheet* <sup>1</sup> )		Výstupní expandér (Set* <sup>2</sup> )	
		Jedno-stranný	Dvou-stranný	Jedno-stranný	Dvou-stranný	Jedno-stranný	Dvou-stranný	Jedno-stranný	Dvou-stranný	Jedno-stranný	Dvou-stranný	Jedno-stranný	Dvou-stranný
Obyčejný	Normální	Y	Y	Y	N	Y	N	Y	N	N	N	Y	N
	Těžký	Y	Y	Y	N	Y	N	Y	N	N	N	Y	N
Obal	Normální	Y	Y	Y	N	Y	N	Y	N	N	N	Y	N
	Těžký	Y	Y	Y	N	Y	N	N	N	N	N	Y	N
Křídový	Normální	Y	Y	Y	N	N	N	Y	N	Y	N	N	N
	Těžký	Y	Y	Y	N	N	N	N	N	Y	N	N	N
Etiketa	Normální	Y	N	Y	N	N	N	N	N	Y	N	N	N
Obálka		Y	N	Y	N	N	N	N	N	Y	N	N	N
Recyklovaný		Y	Y	Y	N	Y	N	Y	N	N	N	Y	N
Fólie		Y	N	Y	N	N	N	N	N	Y	N	N	N

\*1: V tomto režimu, každá stránka vystupuje samostatně na vozík zásobníku.

\*2: V tomto režimu je dokument rozdělen do sad nebo úloh a vystupuje na vozík zásobníku.

## Specifikace typu papíru

Typ papíru	Váha (gsm)	Poznámky
Obyčejný papír	60-80	-
Obyčejný papír těžký	81-105	-
Obal	106-162	-
Obal těžký	163-216	-
Křídový papír normální	106-162	Nelze použít papír pro inkoustovou tiskárnu.
Křídový papír těžký	163-216	Nelze použít papír pro inkoustovou tiskárnu.
Fólie	-	Nelze použít papír pro inkoustovou tiskárnu.
Etiketa normální	-	Nelze použít papír pro inkoustovou tiskárnu.
Etiketa těžká	-	Nelze použít papír pro inkoustovou tiskárnu.
Obálky	-	-
Recyklovaný	-	-

---

[Zpět na obsah](#)

## Vložení tiskového média

- [Kapacita](#)
- [Rozměry tiskového média](#)
- [Vložení tiskového média do standardního a volitelného zásobníku](#)
- [Vložení tiskového média do MPF](#)
- [Propojené zásobníky](#)
- [Používání funkce Duplex](#)
- [Použití středního výstupního zásobníku](#)
- [Použití stohovacího zásobníku](#)

Správné vložení tiskového média pomáhá předcházet zablokování a zajišťuje bezproblémový tisk.

Před vložení tiskového média, určete doporučenou tiskovou stranu tiskových médií. Tato informace je obvykle na obalu tiskových médií.



**POZNÁMKA:** Po vložení papíru do zásobníku, zadejte stejný typ papíru na ovládacím panelu.

---

## Kapacita

Zásobník 1 pojme:

- 550 listů standardního papíru.

Volitelný podavač pro 550 listů pojme:

- 550 listů standardního papíru.

Volitelný podavač pro 1100 listů pojme:

- 1100 listů standardního papíru.

MPF pojme:

- 150 listů standardního papíru.
- 

## Rozměry tiskového média

Standardní a volitelné zásobníky akceptují tisková média v následujících rozměrech:

- Šířka - 98,4 mm (Monarch) až 215,9 mm (8,5 palců)
- Délka - 190,5 mm (Monarch), až 355.6 mm (14.00 palců)

MPF akceptuje tisková média v následujících rozměrech:

- Šířka - 76,2 mm (3,00 palce) až 215,9 mm (8,5 palců)
  - Délka - 127 mm (5,00 palců) až 355.6 mm (14,00 palců)
-

# Vložení tiskového média do standardního a volitelného zásobníku

 **POZNÁMKA:** Aby nedošlo k zablokování papíru, neodstraňujte zásobník během tisku.

 **POZNÁMKA:** Používejte pouze média pro laserový tisk. Nepoužívejte papír pro inkoustové tiskárny v této tiskárně.

Všechny zásobníky se vkládají stejným způsobem:

1. Vyjměte zásobník papíru z tiskárny.

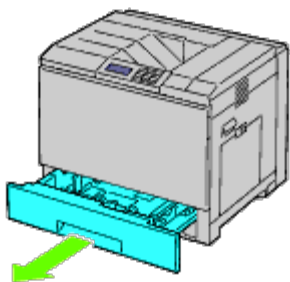

2. Nastavte vodítka šířky k velikosti papíru, který má být vložen.

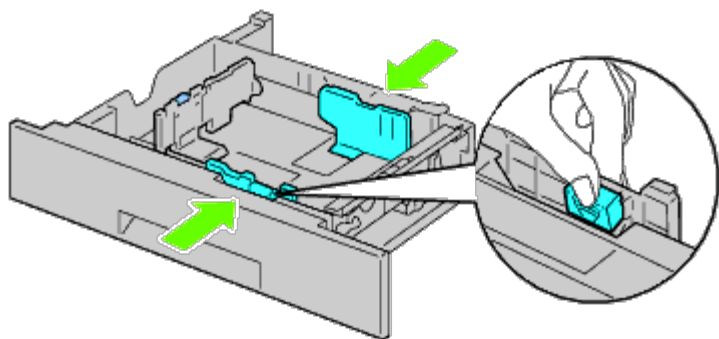

3. Nastavte vodítka délky k velikosti papíru, který má být vložen.

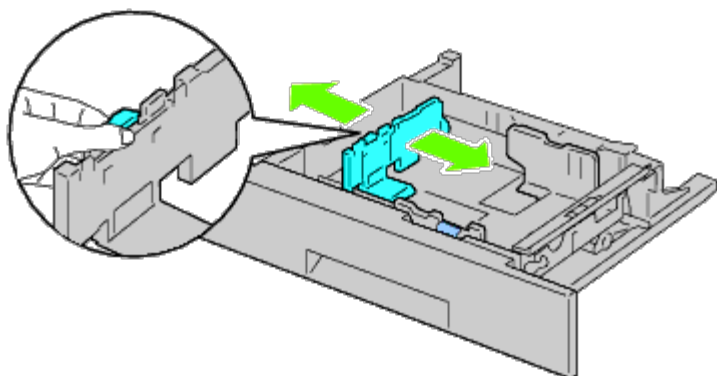

4. Před vložením papíru, vyrovnejte listy sem a tam, a pak je provětrejte.

Narovnejte okraje zásobníku na rovném povrchu.

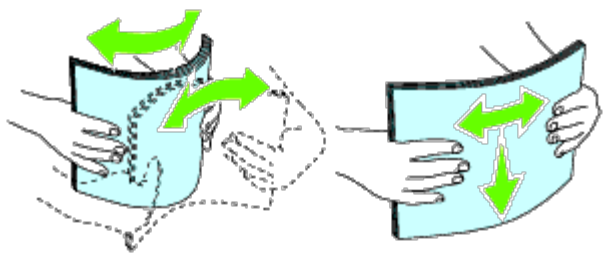

5. Vložte papír do zásobníku doporučenou tiskovou stranou nahoru.

**POZNÁMKA:** Nepřekračujte maximální plnicí linku v zásobníku. Přeplnění zásobníku může způsobit zablokování papíru.

6. Po potvrzení, že vodítka jsou bezpečně napraveny, vyměňte zásobník papíru do tiskárny.

7. Vyberte typ papíru z ovládacího panelu, jestliže jakákoliv jiná tisková média než obyčejná tisková média byla vložena. Pokud je uživatelem specifikované tiskové médium vkládáno do standardního podavače pro 550 listů, musíte zadat nastavení velikosti papíru pomocí ovládacího panelu.

**POZNÁMKA:** Pro standardní velikost papíru, nastavte nejdříve vodítka a poté nastavte papíry.

## Vložení obálky do standardního zásobníku

1. Zvedněte západku na rukojeti krytu po pravé ruce pro otevření krytu.

2. Stlačte páku pro nastavení režimu obálky.

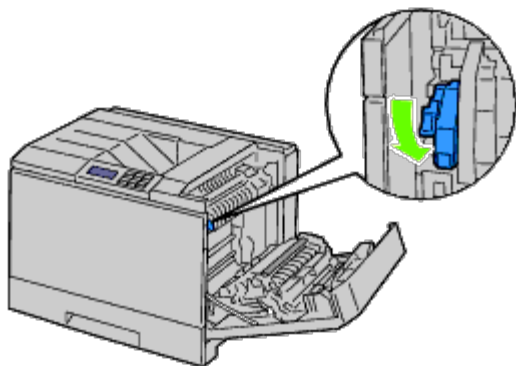

**POZNÁMKA:** Pokud vkládáte jiná média než obálky, zvedněte páku.

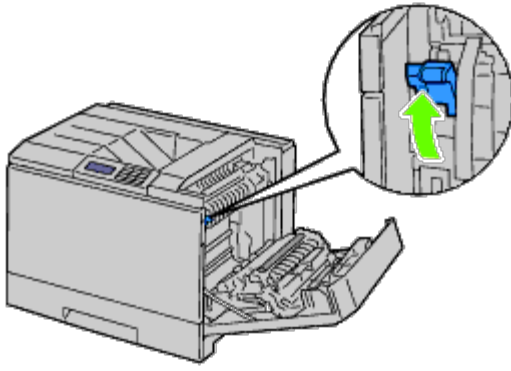

**POZNÁMKA:** Pokud používáte volitelný výstupní expandér, zvedněte páku, jak je znázorněno na obrázku.

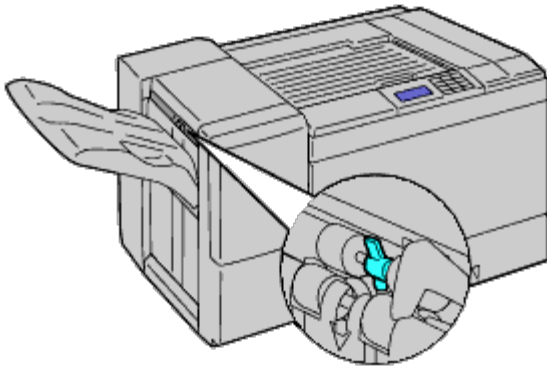

**POZNÁMKA:** Chcete-li tisknout na běžný papír při použití volitelného výstupního expandéru, zkontrolujte, zda je páka stažena, jak je znázorněno na obrázku.

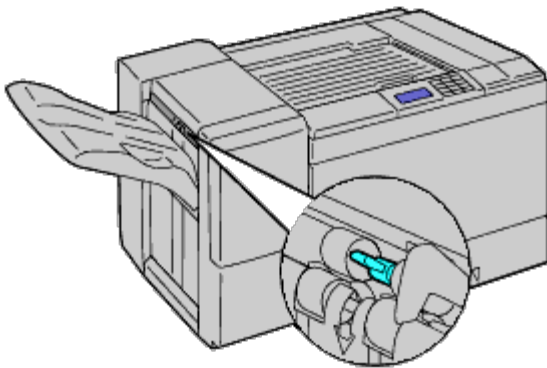

3. Vložte obálku do zásobníku.

**Když vkládáte obálku # 10, Monarch, nebo DL**



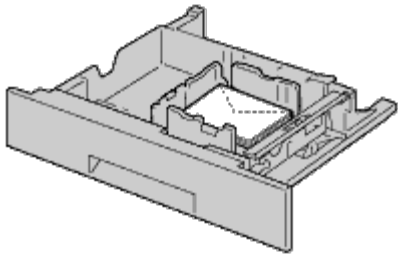

## Když vkládáte C5

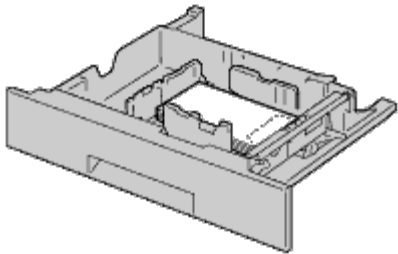

➔ **UPOZORNĚNÍ:** Nikdy nepoužívejte obálky s okénky, potaženým obložením, nebo samolepicí. Tyto vedou k uvíznutí papíru a může dojít k poškození tiskárny.

✎ **POZNÁMKA:** Ujistěte se, že vkládáte obálku s kapsou zcela uzavřenou.

✎ **POZNÁMKA:** Pokud nevkládáte obálky do MPF hned poté, co byly vyjmuty z obalu, mohou se vyboulit. Abyste se vyhnuli zablokování, vyrovnejte je, jak je uvedeno níže, když je vkládáte do MPF.

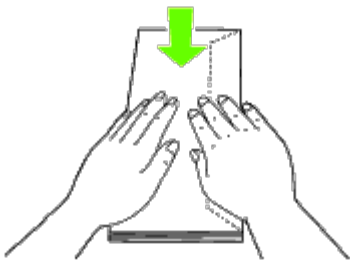

✎ **POZNÁMKA:** Pokud se obálky stále nevkládají správně, zkuste ohnout okraje obálek, jak je znázorněno na následujícím obrázku. Výše ohybu musí být 5 mm nebo méně.

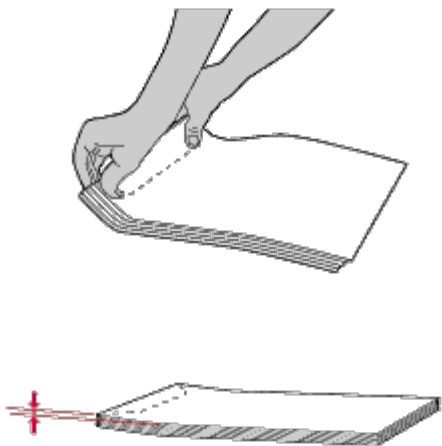

## Vkládání hlavičkového papíru

Hlavičkový papír musí být směrem k horní hraně standardního zásobníku nebo volitelného podavače tiskovou stranou nahoru. Nicméně hlavičkový papír musí být vložen nejdříve horním okrajem tiskovou stranou dolů, když vkládáte papír do víceúčelového podavače (MPF).

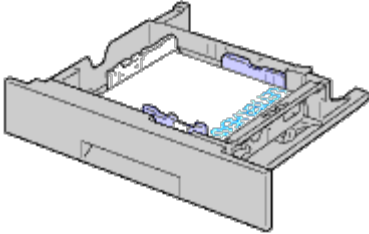
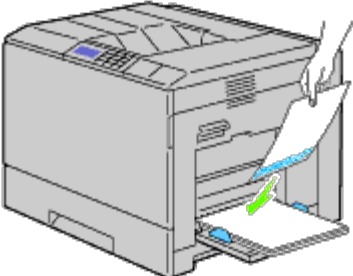
Zdroj tiskového média	Vytisknout stranu	Orientace stránky
Zásobník 1 Podavač pro 550 listů Podavač pro 1100 listů	Lícem nahoru 	Hlavičkový papír vstoupí do tiskárny jako první
MPF	Lícem dolů 	Hlavičkový papír vstoupí do tiskárny jako první

## Vkládání tiskového média do MPF

1. Jemným tahem otevřete kryt MPF.

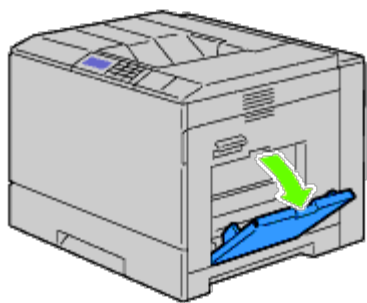

2. Rozšiřte prodloužení zásobníku.
3. Posuňte vodítka šířky k okraji zásobníku. Vodítka šířky by měla být plně rozšířena.

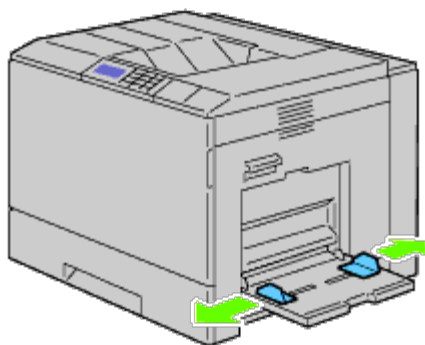

4. Vložte všechna média směrem dolů a horní hranou nejdříve do MPF.

 **POZNÁMKA:** Netlačte silou tiskové médium do MPF.

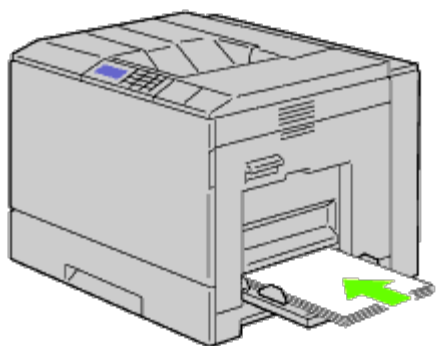

5. Posuňte obě vodítka šířky, dokud se lehce nepoloží proti okraji hromady tiskového média.

 **POZNÁMKA:** Netlačte silou tiskové médium do MPF.

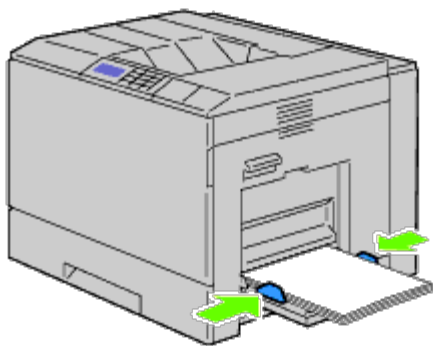

6. Ujistěte se, že nastavení typu pro MPF je nastaveno na správnou hodnotu pro tisková média, která máte vložena.
7. Vyberte zdroj tiskových médií, velikost a typ ve vašem programu a vyberte velikost a typ tiskového média na ovládacím panelu tiskárny.

## Vkládání obálek do MPF

1. Otevřete kryt po pravé ruce.
2. Stlačte páku pro nastavení režimu obálky.

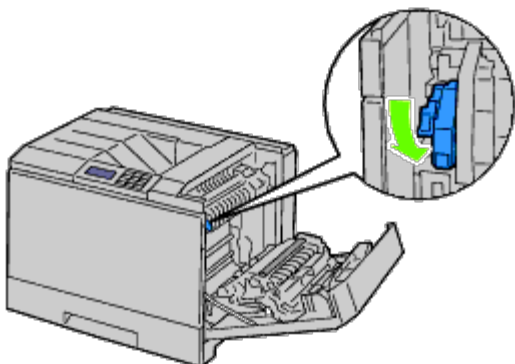

 **POZNÁMKA:** Pokud vkládáte běžný papír do jiného zásobníku, zvedněte páku.

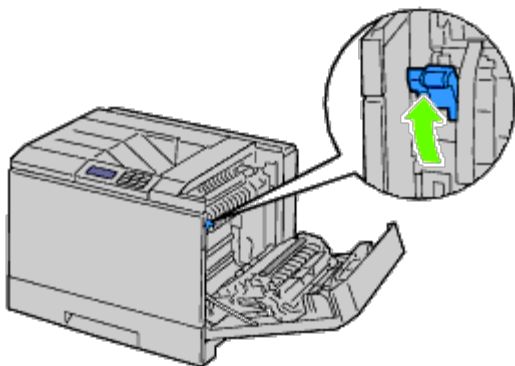

3. Vložte obálky s kapsami zavřenými a kratšími okraji obálek směřujícími do tiskárny. Orientujte tiskovou stranou dolů a zasuňte obálky do vstupního otvoru. Můžete vkládat obálky až po maximální plnicí linku do zásobníku najednou.

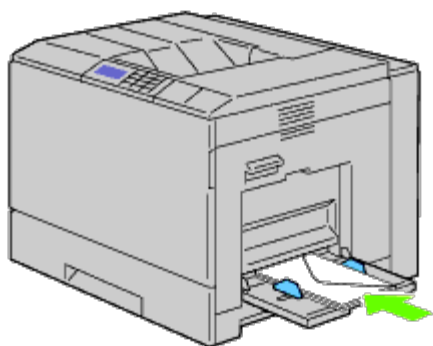

### Když vkládáte obálky # 10, Monarch, nebo DL

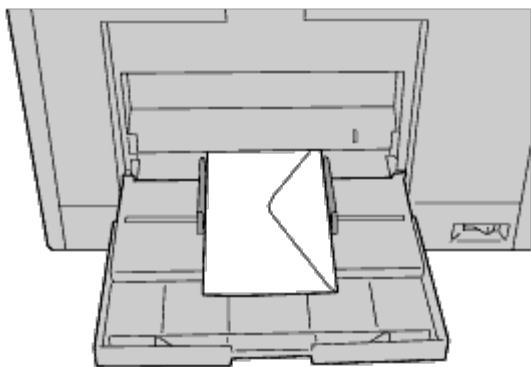

### Když vkládáte C5

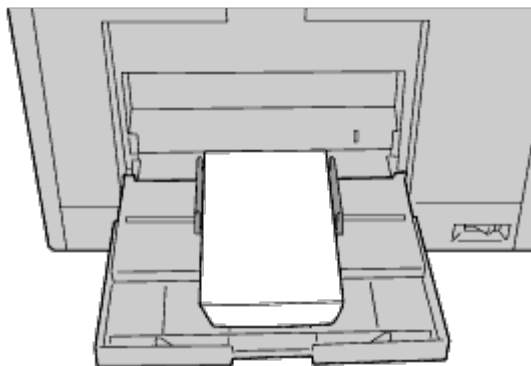

**UPOZORNĚNÍ:** Nikdy nepoužívejte obálky s okénky, potaženým obložím, nebo samolepicí. Tyto vedou k uvíznutí papíru a může dojít k poškození tiskárny.

**POZNÁMKA:** Ujistěte se, že jste vložili obálku s kapsou zcela uzavřenou.

**POZNÁMKA:** Pokud nevkládáte obálky do MPF hned poté, co byly vyjmuty z obalu, mohou se vyboulit. Abyste se vyhnuli zablokování, vyrovnejte je, jak je uvedeno níže, když je vkládáte do MPF.

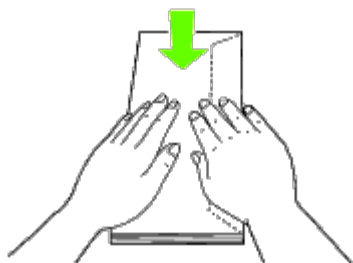

- POZNÁMKA:** Pokud se obálky stále nevkládají správně, zkuste ohnout okraje obálek, jak je znázorněno na následujícím obrázku. Výše ohybu musí být 5 mm nebo méně.

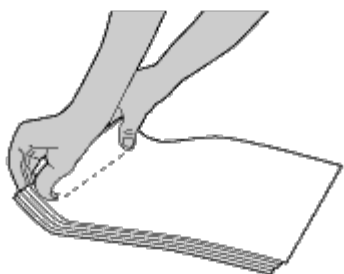

## Použití MPF

- Vkládejte pouze jednu velikost a typ tiskového média během jedné tiskové úlohy.
- Pro dosažení nejlepší možné kvality tisku používejte pouze vysoce kvalitní tisková média, který je určen pro použití v laserových tiskárnách. Pro více informací o tiskových médiích, viz "[Tisková média](#)."
- Nepřidávejte nebo neodebírejte tisková média, když jsou tisková média stále v MPF, nebo když tiskárna tiskne z MPF. To může vést k zablokování papíru.
- Tisková média by měla být vkládána doporučenou tiskovou stranou dolů a vršek tiskového média jde do MPF první.
- Nestavte předměty na MPF. Také se vyvarujte zatlačení nebo použití nepřiměřené síly na něj.

Ikony na MPF zjistí, jak vkládat papír do MPF, a jak obrátit obálku na tisk.



## Propojené zásobníky

Tiskárna automaticky spojí zásobníky při vložení tiskového média stejné velikosti a typu do nich. První zásobník bude využit, až do chvíle než dojdou média, poté bude použit další zásobník.

- Poznámka:** Tisková média by měla mít stejnou velikost a typ v každém zásobníku. Víceúčelový podavač (MPF), nemůže být propojen k žádnému ze zásobníkových zdrojů.

Po vložení vybraných zásobníků se stejnou velikostí a typem tiskových médií, zvolte nastavení Paper Type ve složce Tray Settings pro každý zdroj (tray).

Chcete-li zakázat propojování zásobníků, změňte Paper type v jednom ze zdrojů (zásobníků) na jedinečnou hodnotu.

 **POZNÁMKA:** Jestliže různé typy tiskových médií stejné velikosti jsou vloženy do každého zásobníku, tiskárna je automaticky propojí, pokud není typ papíru uveden ve vlastnostech/preferencích ovladače tiskárny.

## Používání funkce Duplex

Oboustranný tisk (nebo dvou-stranný tisk) umožňuje tisk na obě strany listu papíru. O velikostech, které jsou přijatelné pro oboustranný tisk, naleznete více v části "[Podporované velikosti papíru](#)."

## Použití tisku brožurky

Chcete-li použít tisk brožurky, musíte zvolit buď **Flip on Short Edge** nebo **Flip on Long Edge** z menu **Duplex** v dialogovém okně vlastností tiskárny a vyberte položku **Booklet Creation** v dialogovém okně **Booklet/Poster/Mixed Document** kliknutím na tlačítko **Booklet/Poster/Mixed Document**. Z menu **Duplex** můžete definovat způsob, jak jsou svázané stránky 2-stranného tisku, a jak je orientován tisk na zadní straně listu (sudých stran) ve vztahu k tisku na přední straně (lichých stran) .

 **POZNÁMKA:** Při použití ovladače XPS, tisk brožurky není k dispozici.

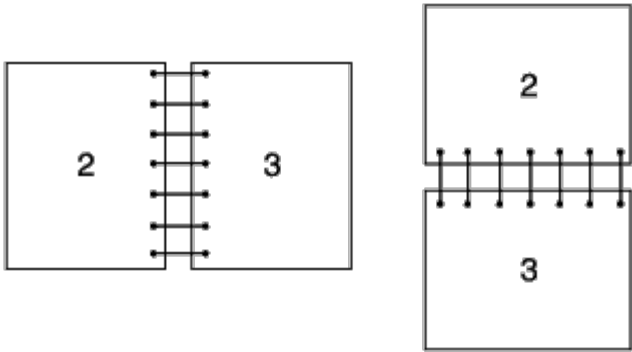
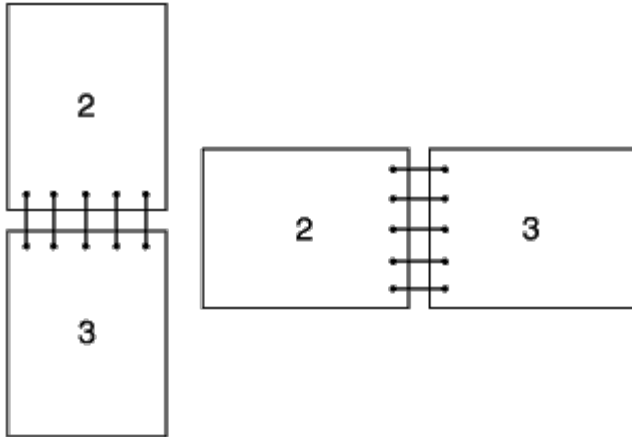
Flip on Long Edge	<p>Předpokládá vazbu podél dlouhé hrany stránky (levý okraj na výšku a horním okrajem pro orientaci na šířku). Následující obrázek ukazuje dlouhohrannou vazbu pro výšku i na šířku stránky:</p> 
Flip on Short Edge	<p>Předpokládá vazbu podél krátkého okraje stránky (horní okraj na výšku a levý okraj na šířku). Následující obrázek ukazuje krátkohrannou vazbu pro výšku i na šířku stránky:</p> 

## Použití středního výstupního zásobníku

Střední výstupní zásobník pojme až:

- 500 listů (20 lb (75 g / m<sup>2</sup>)) kancelářského papíru

## Použití stohovacího zásobníku

Odkládací zásobník pojme až:

Režim vybíjení	Není sešitý	Sešitý	Velikost papíru
Ve velkém	1.000-listů	50-nastavení nebo 750-listů	(SFP) A4: P: 64gsm A4: C2: 70gsm Letter: Business 4200: 20 lb Letter: Color Xpressions+: 24 lb (MPF) A4: Premier: 80gsm A4: Premier: 4-hole punched: 80gsm A4: Business: 80gsm A4: Colotech+: 90gsm Letter: Business 4200: 75gsm Letter: Digital Color Xpressions+: 90gsm/24 lb
	750-listů	50-nastavení nebo 500-listů	Legal: Business 4200: 20 lb Legal: Color Xpressions+: 24 lb Legal: Digital Color Xpressions+: 24 lb
Na bázi jedna k jedné	300-listů	-	B5, A6, B6, A5, Post card (US, 5 x 7, 3 x 5, 3.5 x 5, 3.5 x 5.5, 6 x 9), Statement, Coated (106 to 163gsm), Coated thick (164 to 216gsm), Label, Index paper* <sup>1</sup> , Transparency, Post card (134 to 190gsm) <b>Poznámka:</b> počtu listů zobrazených vlevo nemusí být dosaženo v závislosti na typu a velikosti papíru.
	100-listů	-	Legal: <b>Poznámka:</b> počtu listů zobrazených vlevo nemusí být dosaženo v závislosti na typu a velikosti papíru.
	50-listů	-	Obálky (Com-10, Monarch, DL, C5)



			<b>Poznámka:</b> počtu listů zobrazených vlevo nemusí být dosaženo v závislosti na typu a velikosti papíru.
--	--	--	---

\*1: Pouze ty, jejichž postranní index je připojen k jeho kratší straně, jsou k dispozici.

---

[Zpět na obsah](#)

# Ovládací panel

- [Použití tlačítek ovládacího panelu](#)
- [Tisk stránky panelu nastavení](#)

## Použití tlačítek ovládacího panelu

Ovládací panel má displej z tekutých krystalů (LCD), osm tlačítek a indikátor, který bliká, pokud je tiskárna připravena k tisku, a když dojde k chybě.

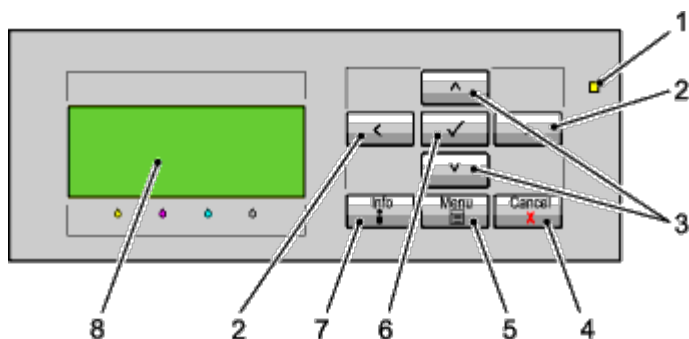

### 1. Ready / Error ukazatel

- Svítí zeleně, když je tiskárna připravena, nebo spí, a bliká, když data byla přijata.
- Svítí žlutě, když dojde k chybě, a bliká, když dojde k neodstranitelné chybě tisku.

### 2. < > Tlačítka

- V režimu Menu, vybírá podmenu nebo nastavení hodnot.

### 3. ∨ ^ Tlačítka

- V režimu Menu, posouvá přes menu nebo položky. Pro zadání čísel nebo hesel pro zabezpečené tiskové úlohy, stiskněte tato tlačítka.

### 4. Tlačítko Storno

- Zruší aktuální tiskovou úlohu.
- V horním menu v režimu Menu, přepne se do režimu tisku.
- V podmenu v režimu Menu, přepne na horní hierarchii menu.

### 5. Tlačítko menu

- V režimu tisku, přepne se do režimu Menu.
- V režimu Menu, přepne se do režimu tisku.

### 6. ✓ (Set) tlačítko

- V režimu Menu, zobrazí vybrané menu nebo položku a určí vybrané hodnoty.

### 7. Informační tlačítko

- Když je na obrazovce zobrazena informační značka, stiskněte toto tlačítko pro shlédnutí informace, jako je vyřešení chyby.

## Tisk stránky panelu nastavení

Stránka nastavení panelu zobrazuje aktuální nastavení nabídek ovládacího panelu.

### Při použití ovládacího panelu

1. Stiskněte tlačítko **Menu**.
2. Zajistěte, aby `Report/List` byl zvýrazněn, a poté stiskněte ✓ (**Set**) tlačítko.
3. Stiskněte ✓ tlačítko, dokud nebude `Panel Settings` zvýrazněn, a poté stiskněte ✓ (**Set**) tlačítko.

Stránka nastavení panelu je vytištěna.

### Při použití konfigurace tiskárny Dell™ pomocí webového prohlížeče

1. Spusťte **konfiguraci tiskárny Dell pomocí webového prohlížeče**.
  - a. Otevřete webový prohlížeč.
  - b. Zadejte IP adresu tiskárny ve webovém prohlížeči.

Viz "[konfigurace tiskárny Dell pomocí webového prohlížeče](#)."

2. Zvolte **Printer Settings**.
3. Klikněte na kartu **Printer Settings Report**.
4. Zvolte **Reports**.
5. Klikněte na tlačítko **Start** na **Panel Settings**.

Zpráva o nastavení panelu je vytištěna.

# Tisk

- [Tipy pro úspěšný tisk](#)
- [Odeslání úlohy k tisku](#)
- [Zrušení tiskové úlohy](#)
- [Tisk stránky "Zpráva"](#)
- [Používání funkce sešívání](#)
- [Použití funkce Offset](#)
- [Použití funkce uložený tisk](#)

Tato kapitola se týká tipy pro tisk, jak tisknout určité seznamy informací z tiskárny, a jak zrušit úlohu.

---

## Tipy pro úspěšný tisk

### Tipy pro ukládání tiskových médií

Uložte si tisková média správně. Pro více informací viz "[Skladování tiskového média](#)."

### Vyvarování se zablokování papíru

 **POZNÁMKA:** Doporučuje se, abyste si vyzkoušeli omezený vzorek všech tiskových médií, o kterých uvažujete, že budete používat v tiskárně před nákupem velkého množství.

Výběrem vhodných tiskových médií a jejich správným vkládáním, se můžete vyhnout zaseknutí papíru. Podívejte se na následující pokyny pro vkládání tiskových médií:

- "[Vložení tiskového média do standardního a volitelného zásobníku](#)" (který zahrnuje zásobník 1, volitelný podavač pro 550 listů a volitelný podavač pro 1100 listů)
- "[Vkládání tiskového média do MPF](#)"
- "[Vyhnutí se zaseknutí papíru](#)"

Pokud narazíte na zablokování, viz pokyny "[Odstranění zaseknutého papíru](#)".

---

## Odeslání úlohy k tisku

Pro podporu všech funkcí tiskárny, použijte ovladač tiskárny. Pokud zvolíte **Tisk** ze softwarového programu, otevře se okno představující ovladač tiskárny. Zvolte vhodné nastavení pro konkrétní úlohu, kterou chcete vytisknout. Nastavení tisku, vybraná z ovladače přepíše výchozí nastavení menu vybraných z ovládacího panelu.

Možná budete muset kliknout na tlačítko **Předvolby** z úvodního pole **Tisk**, abyste viděli všechna dostupná nastavení systému, která můžete změnit. Pokud nejste obeznámeni s funkcí v okně ovladače tiskárny, otevřete online nápovědy pro více informací.

Chcete-li tisknout úlohu z typických aplikací Windows<sup>®</sup>:

1. Otevřete soubor, který chcete vytisknout.

2. Z nabídky **Soubor** vyberte příkaz **Tisk**.
  3. Ověřte, zda je vybrána správná tiskárna v dialogovém okně. Změňte nastavení tiskárny podle potřeby (například stránky, které chcete vytisknout, nebo počet kopií).
  4. Klikněte na tlačítko **Předvolby**, aby nebyly k dispozici pro úpravu nastavení systému z první obrazovky, a klikněte na tlačítko **OK**.
  5. Klikněte na tlačítko **OK** nebo **Tisk** pro odeslání úlohy na zvolenou tiskárnu.
- 

## Zrušení tiskové úlohy

Existuje několik metod pro zrušení tiskové úlohy.

### Zrušení z ovládacího panelu

Chcete-li zrušit úlohu poté, co začala tisknout:

Stiskněte tlačítko **Cancel**.

Tisk je zrušen pouze pro aktuální úlohu. Všechny další úlohy budou pokračovat v tisku.

## Zrušení úlohy z počítače se systémem Windows

### Zrušení úlohy z hlavního panelu

Když odešlete úlohu k tisku, zobrazí se malá ikona tiskárny v pravém rohu hlavního panelu.

1. Dvakrát klikněte na ikonu tiskárny.  
Seznam tiskových úloh se zobrazí v okně tiskárny.
2. Vyberte úlohu, kterou chcete zrušit.
3. Stiskněte tlačítko **Delete** na klávesnici.

### Zrušení úlohy z pracovní plochy

1. Minimalizujte všechny programy, abyste odhalili plochu.

Klikněte na **start® Tiskárny a faxy**.

Klikněte na **Start® Zařízení a tiskárny** (pro Windows 7 a Windows Server® 2008 R2).

Klikněte na **start® Ovládací panely® Hardware a zvuk® Tiskárny** (pro systém Windows Vista®).

Klikněte na **start® Ovládací panely® Tiskárny** (Windows Server 2008).

Klikněte na **start® Nastavení® Tiskárny** (pro Windows 2000).

Seznam dostupných tiskáren se objeví.

2. Dvakrát klikněte na tiskárnu, kterou jste vybrali, když jste odesílali úlohu.

Seznam tiskových úloh se zobrazí v okně tiskárny.

3. Vyberte úlohu, kterou chcete zrušit.
4. Stiskněte tlačítko **Delete** na klávesnici.

---

## Tisk stránky "Zpráva"

Pomocí menu **Report**, můžete vytisknout celou řadu nastavení pro vaši tiskárnu, včetně nastavení tiskárny, nastavení panelu, a seznamu písem. Následuje popis dvou příkladů tisku z nabídky **Report**.

## Tisk stránky nastavení tiskárny

Chcete-li ověřit detailní nastavení tiskárny, vytiskněte stránku nastavení tiskárny. Vytisknutá stránka nastavení tiskárny také umožňuje ověřit, zda byly či nikoliv doplňky nainstalovány správně.

Viz "[Porozumění menu tiskárny](#)" k identifikaci zobrazení a tlačítek ovládacího panelu, pokud potřebujete pomoc.

## Při použití ovládacího panelu

1. Stiskněte tlačítko **Menu**.
2. Zajistěte, aby **Report/List** byl zvýrazněn a poté stiskněte ✓ (**Set**) tlačítko.
3. **Printer Settings** se zobrazí a poté stiskněte ✓ (**Set**) tlačítko.  
Stránka nastavení tiskárny je vytištěna.

## Při použití konfigurace tiskárny Dell™ pomocí webového prohlížeče

a. Spusťte **konfiguraci tiskárny Dell pomocí webového prohlížeče**.

- 1) Otevřete webový prohlížeč.
- 2) Zadejte IP adresu tiskárny ve webovém prohlížeči.

Viz "[Konfigurace tiskárny Dell pomocí webového prohlížeče](#)."

- b. Zvolte **Printer Settings**.
- c. Klikněte na kartu **Printer Settings Report**.
- d. Zvolte **Reports**.
- e. Klikněte na tlačítko **Start** na **Printer Settings**.

Zpráva o nastavení tiskárny je vytištěna.

Zpráva **Tisk nastavení tiskárny** se zobrazí při tisku stránky. Tiskárna se vrátí do pohotovostního režimu po vytištění stránky nastavení tiskárny.

Pokud se objeví jakákoli jiná zpráva, když tisknete tuto stránku, podívejte se do online nápovědy pro více informací.

## Tisk seznamu vzorků písma

Chcete-li vytisknout vzorky všech písem, které jsou v současné době k dispozici pro vaši tiskárnu:

## Při použití ovládacího panelu

1. Stiskněte tlačítko **Menu**.
2. Zajistěte, aby Report/List byl zvýrazněn, a poté stiskněte ✓ (**Set**) tlačítko.
3. Stiskněte ✓ tlačítko, dokud nebude zvýrazněno PCL Fonts List nebo PS Fonts List.
  - Zvolte PCL Fonts List pro vytištění seznamu dostupných písem PCL.
  - Zvolte PS Fonts List pro vytištění seznamu dostupných písem PostScript® 3™.
4. Stiskněte ✓ (**Set**) tlačítko.

Zpráva PCL Fonts List Printing nebo PS Fonts List Printing se objeví a zůstane na ovládacím panelu, dokud se stránka tiskne. Tiskárna se vrátí do stavu Připraveno k tisku poté, co se vytiskne seznam vzorku písma.

---

## Používání funkce sešívání

Když použijete funkci sešívání, můžete sešít každou kopii. Umístění sponky se nachází v horním levém rohu papíru.

Pro B5, A4, Letter, Executive, Folio (8.5), Legal, Běžný, Běžný těžký, Obal, Obal těžký a recyklovaný papír - lze použít funkci sešívání.

 **POZNÁMKA:** Tato položka je k dispozici pouze v případě, že je nainstalován volitelný výstupní expandér.

 **POZNÁMKA:** Tato položka je dostupná pouze při použití ovladače PCL nebo PS.



## Použití funkce Offset

Použijete-li funkci vyrovnání, můžete určit jeden soubor papíru z jiného souboru papírů. Pokud zvolíte "Offset per Set", můžete vyrovnat každou kopii před tiskem další kopie. Pokud zvolíte "Offset per Job", můžete vyrovnat každou kopii za papírovou úlohu, kterou určíte. Můžete také určit, zda sešít nebo vložit banner list po vyrovnání všech kopií.

Pro B5, A4, Letter, Executive, Folio (8.5), Legal, Běžný, Běžný těžký, Obal, Obal těžký a recyklovaný papír - lze použít funkci Offset.

 **POZNÁMKA:** Tato položka je k dispozici pouze v případě, že je nainstalován volitelný výstupní expandér.

 **POZNÁMKA:** Tato položka je dostupná pouze při použití ovladače PCL nebo PS.

Příklady dvou úloh při tisku dvou kopií dokumentu o třech stránkách:

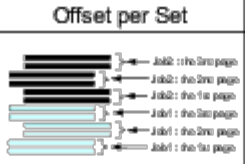
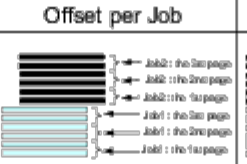
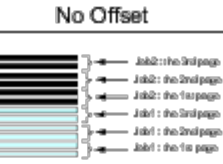
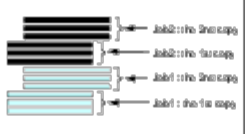
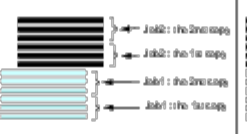
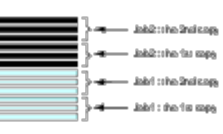
	Offset per Set	Offset per Job	No Offset
Uncollate			
Collate			

## Použití funkce uložený tisk

Když odešlete úlohu na tiskárnu, můžete určit v ovladači, že chcete, aby tiskárna ukládala úlohu do paměti. Když jste připraveni tisknout úlohu, jděte k tiskárně a použijte menu ovládacího panelu pro zjištění, kterou úlohu v paměti nebo pevném disku chcete vytisknout. Můžete použít tuto funkci pro zabezpečený tisk, tisk veřejné schránky, tisk soukromé schránky, a důkazní tisk.

 **Poznámka:** data v paměti se vymažou, pokud se tiskárna vypne. Údaje na volitelném pevném disku se nevymažou, ani když je tiskárna vypnutá.

 **Poznámka:** Funkce uložený tisk jsou k dispozici, pokud:  
je povolen RAM disk v menu ovládacího panelu a nastavení "RAM Disk" na "k dispozici" v ovladači tiskárny  
nebo  
se instaluje pevný disk do tiskárny a nastavení "Hard Disk" na "k dispozici" v ovladači tiskárny

Funkce uložený tisk zahrnuje následující typy úloh.

## Zabezpečený tisk

Můžete ukládat tiskové úlohy dočasně v paměti tiskárny pro výstup ve stanovené době na tiskárně. Tuto funkci lze použít k tisku důvěrných dokumentů. Uložené tiskové úlohy budou smazány poté, co je vytisknete, nebo po určené době, která uplynula.

 **POZNÁMKA:** Tato položka je k dispozici při použití ovladače PCL nebo PS.

## Tisk soukromé schránky

Můžete ukládat tiskové úlohy dočasně v paměti tiskárny pro výstup v příhodnější dobu z tiskárny. Tuto funkci lze použít k tisku důvěrných dokumentů. Uložené úlohy zůstávají v paměti tiskárny, dokud je nesmažete na ovládacím panelu.

 **POZNÁMKA:** Tato položka je k dispozici při použití ovladače PCL nebo PS.

## Tisk veřejné schránky

Můžete ukládat tiskové úlohy dočasně v paměti tiskárny pro výstup v příhodnější dobu z tiskárny. Tisková úloha je uložena, dokud ji nevymažete z paměti tiskárny na ovládacím panelu tiskárny. V této funkci nelze použít funkci hesla. Tato funkce nevyžaduje heslo pro tisk uložené úlohy.

 **POZNÁMKA:** Tato položka je k dispozici při použití ovladače PCL nebo PS.

## Důkazní tisk



Zadáte-li více kopií pro uspořádané úlohy, tato funkce vám umožňuje tisknout pouze první set pro kontrolu, před pokračováním tisku zbývajících kopií na tiskárně.

 **POZNÁMKA:** V závislosti na dokumentech, jejich úlohy mohou být příliš velké pro dostupnou paměť. V tomto případě dojde k chybě.

 **POZNÁMKA:** Jestliže název dokumentu není přiřazen tiskové úloze v ovladači tiskárny, bude název úlohy určen pomocí PC času a data podání, kterým se odlišuje od jiných úloh, které máte uloženy pod svým jménem.

 **POZNÁMKA:** Tato položka je k dispozici při použití ovladače PCL nebo PS.

## Ukládání tiskových úloh





Vyberete-li jiný typ úlohy než "normální tisk" v kartě "Papír / Výstup" ovladače tiskárny, bude úloha uložena v dočasné paměti nebo uložena na pevném disku, dokud nepožádáte o její vytištění z ovládacího panelu.

 **POZNÁMKA:** Zabezpečený tisk a tisk soukromé schránky požaduje upřesňující heslo pro zachování důvěrnosti.

## Tisk uložených úloh

Jsou-li úlohy jednou uloženy, můžete použít ovládací panel pro zadání tisku. Vyberte typ úlohy, kterou používáte ze Zabezpečeného tisku, Tisku soukromé schránky, Tisku veřejné schránky, a důkazního tisku. Potom můžete zvolit své uživatelské jméno ze seznamu. Zabezpečený tisk a tisk soukromé poštovní schránky vyžadují heslo, které jste uvedli v ovladači, když jste odeslali úlohu.

Chcete-li tisknout uložené dokumenty, použijte níže uvedený postup.

1. Stiskněte tlačítko **Menu**.
2. Stiskněte  tlačítko, dokud nebude zvýrazněno **Print Menu**, a poté stiskněte  (**Set**) tlačítko.
3. Stiskněte  tlačítko, dokud není zobrazena vaše požadovaná úloha, a poté stiskněte  (**Set**) tlačítko.

Uložený dokument bude vytištěn.

## Specifikování Vašeho hesla na ovládacím panelu (Zabezpečený tisk/ tisk soukromé schránky)

Vyberete-li Zabezpečený tisk nebo Tisk soukromé schránky z Menu tisk po vybrání svého uživatelského jména, zobrazí se následující zpráva:

[ \*\*\*\*\* ]

Pomocí tlačítek na ovládacím panelu zadejte číselné heslo, které jste uvedli v ovladači tiskárny. Vámi zadané heslo bude zobrazeno pro zajištění důvěrnosti.

Zadáte-li neplatné heslo, objeví se zpráva **Wrong Password**. Počkejte tři sekundy, nebo stiskněte tlačítko  (**Set**) nebo **Cancel** pro návrat na obrazovku pro výběr uživatele.

Když zadáte platné heslo, budete mít přístup ke všem tiskovým úlohám odpovídajícím uživatelskému jménu a heslu, které jste zadali. Tiskové úlohy odpovídající heslu, které jste zadali, se objeví na obrazovce. Poté můžete zvolit, zda chcete vytisknout nebo smazat úlohy odpovídající heslu, které jste zadali. (Viz "[Tisk uložených úloh](#)" pro více informací.)

## Vymazání uložených úloh

Se Zabezpečeným tiskem, úloha, která byla uložena, bude smazána po vytištění nebo odstraněna v určené době, pokud je zadána na ovládacím panelu.

U jiných úloh, tyto úlohy zůstávají uloženy, dokud je nesmažete na ovládacím panelu.

---

[Zpět na obsah](#)

# Nastavení tiskárny

- [Tisk stránky nastavení tiskárny](#)
- [Použití ovládacího panelu pro změnu nastavení tiskárny](#)
- [Použití Konfigurace tiskárny Dell pomocí webového prohlížeče pro změnu nastavení tiskárny](#)
- [Resetování výchozího nastavení](#)

Můžete změnit většinu nastavení tiskárny z vašeho softwaru. Pokud je tiskárna připojena k síti, můžete změnit nastavení z **konfigurace tiskárny Dell pomocí webového prohlížeče**. Chcete-li spustit **Konfiguraci tiskárny Dell pomocí webového prohlížeče**, zadejte IP adresu tiskárny do Vašeho webového prohlížeče. Chcete-li najít IP adresu tiskárny, viz "[Tisk stránky nastavení tiskárny](#)."

Nastavení ze softwaru aktualizuje výchozí nastavení tiskárny pro tiskárnu. Nastavení ovladače tiskárny se vztahují pouze na úlohu, kterou chcete poslat na tiskárnu.

Pokud nemůžete změnit nastavení z vašeho softwaru, použijte ovládací panel nebo **konfiguraci tiskárny Dell pomocí webového prohlížeče**. Změna nastavení tiskárny z ovládacího panelu nebo **konfigurací tiskárny Dell pomocí webového prohlížeče**, umožňuje uživateli výchozí nastavení.

---

## Tisk stránky nastavení tiskárny

Můžete ověřit detailní nastavení tiskárny tiskem stránky nastavení tiskárny.

## Při použití ovládacího panelu

1. Stiskněte tlačítko **Menu**.
2. Zajistěte, aby `Report/List` byl zvýrazněn, a poté stiskněte ✓ **(Set)** tlačítko.
3. `Printer Settings` se zobrazí. Stiskněte ✓ **(Set)** tlačítko.

Stránka nastavení tiskárny je vytištěna.

## Při použití konfigurace tiskárny Dell™ pomocí webového prohlížeče

1. Spusťte **konfiguraci tiskárny Dell pomocí webového prohlížeče**.
  - a. Otevřete webový prohlížeč.
  - b. Zadejte IP adresu tiskárny ve webovém prohlížeči.

Viz "[Konfigurace tiskárny Dell pomocí webového prohlížeče](#)."

2. Zvolte **Printer Settings**.
3. Klikněte na kartu **Printer Settings Report**.
4. Zvolte **Reports**.
5. Klikněte na tlačítko **Start** na **Printer Settings**.

Stránka nastavení tiskárny je vytištěna.

---

## Použití ovládacího panelu pro změnu nastavení tiskárny

Můžete si vybrat položky nabídky a odpovídající hodnoty z ovládacího panelu.

Když poprvé vstoupíte do menu z ovládacího panelu, zobrazí se puntík vedle hodnoty v menu.







Tento puntík označuje výchozí tovární nastavení menu. Tato nastavení jsou původním nastavením tiskárny.

Tovární nastavení se mohou lišit pro různé země.

Vyberete-li nové nastavení z ovládacího panelu, puntík se zobrazí vedle nastavení pro identifikování jej jako aktuální nabídka výchozího nastavení uživatele.





Tato nastavení jsou aktivní, dokud se nevyberou nové nebo se neobnoví tovární nastavení.



Chcete-li vybrat novou hodnotu jako nastavení:

1. Stiskněte tlačítko **Menu**.
2. Stiskněte  nebo  tlačítko, dokud nebude požadované menu zvýrazněno, a poté stiskněte  (**Set**) tlačítko.
3. Stiskněte  nebo  tlačítko, dokud nebude požadované menu nebo položka menu zvýrazněna, a poté stiskněte  (**Set**) tlačítko.
  - Je-li výběrem nabídka, nabídka se otevře a první nastavení tiskárny se objeví v nabídce.
  - Je-li výběrem položka menu, objeví se výchozí nastavení menu pro položku menu. (Aktuální výchozí nastavení menu uživatele má vedle puntíků.)

Každá položka menu má seznam hodnot pro položku menu. Hodnota může být:

- Fráze nebo slovo k popisu nastavení
- Číselná hodnota, která může být změněna
- On nebo Off nastavení

 **POZNÁMKA:** Po stisknutí tlačítek  a  současně se obnoví tovární výchozí nastavení menu. Stiskněte  (**Set**) tlačítko pro návrat se k nastavení na tovární výchozí nastavení menu.

4. Stiskněte  nebo  tlačítko, dokud nebude požadovaná hodnota zvýrazněna.
5. Stiskněte  (**Set**) tlačítko.

To umožňuje nastavení hodnoty, která je označena puntíkem vedle nastavení hodnoty.

6. Stiskněte **Cancel** nebo tlačítko  pro návrat do předchozí nabídky.

Chcete-li pokračovat v nastavení jiných položek, vyberte požadovanou nabídku. Pro ukončení nastavení nové hodnoty, stiskněte tlačítko **Cancel**.

Nastavení ovladače mohou přepsat dříve provedené změny a mohou vyžadovat změnu výchozího nastavení ovládacího panelu.

---

## Použití Konfigurace tiskárny Dell pomocí webového prohlížeče pro změnu nastavení tiskárny

Pokud je tiskárna připojena k síti, můžete změnit nastavení přístroje z webového prohlížeče. Pokud jste správcem sítě, můžete naklonovat nastavení tiskárny jedné tiskárny na jednu nebo všechny tiskárny v síti.

Zadejte IP adresu tiskárny do Vašeho webového prohlížeče. Vyberte **Printer Settings** ze seznamu témat, a pak vyberte **Printer Settings**, který chcete změnit. Chcete-li změnit typ a velikost papíru, zvolte **Tray Settings** ze seznamu témat. Chcete-li změnit nastavení ColorTrack, vyberte **Print Volume** ze seznamu témat a vyberte kartu **Dell ColorTrack**.

Chcete-li zkopírovat nastavení tiskárny do jiné tiskárny v síti, zvolte **Copy Printer Settings** ze seznamu témat, a poté zadejte IP adresu další tiskárny.

Pokud neznáte IP adresu vaší tiskárny, viz stránka nastavení tiskárny. Chcete-li tisknout stránku nastavení tiskárny pomocí ovládacího panelu:

1. Stiskněte tlačítko **Menu**.
2. Zajistěte, aby `Report/List` byl zvýrazněn, a poté stiskněte ✓ **(Set)** tlačítko.
3. `Printer Settings` se zobrazí. Stiskněte ✓ **(Set)** tlačítko.

Stránka nastavení tiskárny je vytištěna.

---

## Resetování výchozího nastavení

Po spuštění této funkce a restartování tiskárny, všechny parametry nabídky, s výjimkou parametrů sítě, jsou nastaveny na jejich výchozí hodnoty.

### Při použití ovládacího panelu

1. Stiskněte tlačítko **Menu**.
2. Stiskněte ✓ tlačítko, dokud nebude `Admin Menu` zvýrazněn, a poté stiskněte ✓ **(Set)** tlačítko.
3. Stiskněte ✓ tlačítko, dokud nebude `Maintenance` zvýrazněn, a poté stiskněte ✓ **(Set)** tlačítko.
4. Stiskněte tlačítko ✓, dokud nebude `Reset Defaults` zvýrazněn, a poté stiskněte ✓ **(Set)** tlačítko.
5. `Start` nebo `Cancel` zpráva se zobrazí na ovládacím panelu. Stiskněte ✓ **(Set)** tlačítko.
6. Vypněte tiskárnu a pak ji znovu zapněte pro aplikování nastavení.

### Při použití konfigurace tiskárny Dell™ pomocí webového prohlížeče

1. Spusťte **konfiguraci tiskárny Dell pomocí webového prohlížeče**.
  - a. Otevřete webový prohlížeč.
  - b. Zadejte IP adresu tiskárny ve webovém prohlížeči.

Viz "[Konfigurace tiskárny Dell pomocí webového prohlížeče](#)."

2. Zvolte **Printer Settings**.
3. Klikněte na kartu **Printer Maintenance**.
4. Vyberte **Reset Defaults** ze seznamu v levé části stránky.

**Reset Defaults** stránka se zobrazí .

5. Klikněte na tlačítko **Start** a poté na **Reset Defaults and restart printer** pro resetování se na výchozí hodnoty.

Tiskárna se vypne automaticky pro aplikování nastavení.

## Spuštění NVRAM pro nastavení sítě

Můžete inicializovat IP adresu a síťově-související nastavení spuštěním NVRAM pro nastavení sítě.

1. Stiskněte tlačítko **Menu**.
2. Stiskněte **✓**, dokud nebude **Admin Menu** zvýrazněn, a poté stiskněte **✓ (Set)** tlačítko.
3. Zajistěte, aby byl **Network** zvýrazněn, a poté stiskněte **✓ (Set)** tlačítko.
4. Stiskněte **✓** tlačítko, dokud nebude **Reset Wireless** nebo **Reset LAN** zvýrazněn, a poté stiskněte **✓ (Set)** tlačítko.
5. **Start** nebo **Cancel** zpráva se zobrazí na ovládacím panelu. Stiskněte **✓ (Set)** tlačítko.
6. Vypněte tiskárnu a pak ji znovu zapněte pro aplikování nastavení.

---

[Zpět na obsah](#)

[Zpět na obsah](#)

## Porozumění Tool Box Menu

Tool Box umožňuje diagnostikovat nastavení tiskárny.

 **POZNÁMKA:** Zobrazí se dialogové okno **Heslo** při prvním pokusu o změnu nastavení **Tool Box**, když je **Panel Lock** nastaven na tiskárně. V tomto případě zadejte heslo, které jste zadali, a klikněte na **OK** pro aplikaci nastavení.

 **POZNÁMKA:** Pro informace, jak spustit **Tool Box**, viz "[Porozumění softwaru tiskárny](#)."

## Tisk grafu

**Účel:**

Pro výstup různých grafů, které lze použít pro diagnostiku tiskárny.

**Hodnoty:**

<b>Pitch Configuration Chart</b>	Kliknutím na tlačítko <b>Pitch Configuration Chart</b> vystoupí stránky plné půltónů žluté, purpurové, azurové a černé. Rovněž vystoupí stránky pro kontrolu stanoviště. Výstupní zpráva obsahuje pět stran a velikost papíru je A4 nebo Letter.
<b>Ghost Configuration Chart</b>	Kliknutím na tlačítko <b>Ghost Configuration Chart</b> vystoupí graf pro kontrolu tisku stínů. Výstupní zpráva obsahuje jednu stránku a velikost papíru je A4 nebo Letter.
<b>4 Colors Configuration Chart</b>	Kliknutím na tlačítko <b>4 Colors Configuration Chart</b> vystoupí skupiny žluté, purpurové, azurové a černé s různou hustotou. Výstupní zpráva obsahuje jednu stránku a velikost papíru je A4 nebo Letter.
<b>MQ Chart</b>	Kliknutím na tlačítko <b>MQ Chart</b> vystoupí graf pro potvrzení pruhování. Výstupní zpráva obsahuje dvě stránky a velikost papíru je A4 nebo Letter.
<b>Alignment Chart</b>	Kliknutím na tlačítko <b>Alignment Chart</b> vystoupí graf pro kontrolu správného vyrovnaní tiskového obrazu na papír. Výstupní zpráva obsahuje jednu stránku a velikost papíru je A4 nebo Letter.
<b>Drum Refresh Configuration Chart</b>	Kliknutím na tlačítko <b>Drum Refresh Configuration Chart</b> vystoupí graf pro kontrolu lehké únavy bubnové kazety. Výstupní zpráva obsahuje jednu stránku a velikost papíru je A4 nebo Letter.

## Info o senzoru prostředí

**Účel:**

Pro výstup informace o vnitřním senzoru prostředí tiskárny na **Result** stiskem tlačítka **Get Environment Sensor Info**.

[Zpět na obsah](#)

[Zpět na obsah](#)

# Porozumění menu tiskárny

- [Report/List](#) (Zpráva / Seznam)
- [Admin Menu](#) (Správa menu)
- [Tray Settings](#) (Nastavení zásobníků)
- [Print Menu](#) (Menu tisk)
- [Panel Lock](#) (Uzamčení panelu)

Když je vaše tiskárna nastavena jako síťová tiskárna k dispozici více uživatelům, může být přístup do menu `Admin menu` omezen. To zabraňuje ostatním uživatelům v používání ovládacího panelu, aby nechtěně změnili výchozí nastavení uživatelské tiskárny, které bylo stanoveno správcem. V tomto případě můžete přistupovat k uloženým dokumentům, a pouze k menu `Nastavení zásobníku`.

Nicméně můžete použít ovladač tiskárny k potlačení výchozího nastavení uživatelské tiskárny a ke zvolení nastavení pro jednotlivé tiskové úlohy.

Pro dokončení tiskových úloh, budete možná muset upravit nastavení zásobníku.

---

## Report/List

Použijte menu `Report/List` pro tisk různých typů zpráv a seznamů.

## Printer Settings

### Účel:

Chcete-li vytisknout seznam aktuálních hodnot uživatelských výchozích nastavení, instalovaných doplňků, množství instalované tiskové paměti, a stav spotřebního materiálu tiskárny.

## Panel Settings

### Účel:

Chcete-li vytisknout podrobný seznam všech nastavení v menu ovládacího panelu.

## PCL Fonts List

### Účel:

Chcete-li vytisknout vzorek dostupných písem PCL.

### Viz též:

"[Porozumění písmu](#)", "[Tisk seznamu vzorku písem](#)."

## PCL Macro List

### Účel:

Chcete-li vytisknout informace o stažení makro PCL.



## PS Fonts List

### Účel:

Chcete-li vytisknout vzorek dostupných písem PostScript.

### Viz též:

"[Porozumění písmu](#)", "[Tisk seznamu vzorku písem](#)."

## Job History

### Účel:

Chcete-li vytisknout podrobný seznam tiskových úloh, které byly zpracovány. Tento seznam obsahuje posledních 20 úloh.

## Error History

### Účel:

Chcete-li vytisknout podrobný seznam zablokování papíru a fatálních chyb.

## Print Meter

### Účel:

Chcete-li vytisknout zprávu o celkovém počtu vytištěných stránek. Při tisku buď pomocí ovládacího panelu tiskárny nebo **Konfigurací tiskárny Dell pomocí webového prohlížeče**, zpráva bude nazvána **Zpráva o objemu tisku**.

## Color Test Page

### Účel:

Chcete-li vytisknout stránku pro testování barev.

## Stored Document

### Účel:

Chcete-li vytisknout seznam všech souborů, které jsou uloženy pro **Zabezpečený tisk** a **Důkazní tisk** na RAM disku.



**POZNÁMKA: Uložený dokument** se zobrazí pouze v případě, že volitelný pevný disk, či paměťový modul jsou nainstalovány v tiskárně a **RAM disk** v rámci **nastavení systému** je povolen.

---

## Admin Menu

Použijte menu **Admin menu** pro nastavení různých funkcí tiskárny.

## Network

Použijte menu **Network** pro změnu nastavení tiskárny ovlivňující úlohy odeslané do tiskárny přes kabelovou nebo bezdrátovou síť.

 **POZNÁMKA:** Hodnoty označené hvězdičkou (\*) jsou továrním výchozím nastavením menu.

## Ethernet

### Účel:

Chcete-li určit rychlost komunikace a nastavení duplexního Ethernetu. Změna nabývá účinnosti po vypnutí tiskárny a poté jejím zapnutím znovu.

### Hodnoty

<b>Auto*</b>	Detekuje Ethernet nastavení automaticky.
<b>10Base Half</b>	Používá 10 base-T half-duplex.
<b>10Base Full</b>	Používá 10 base-T full-duplex.
<b>100Base Half</b>	Používá 100 base-TX half-duplex.
<b>100Base Full</b>	Používá 100 base-TX full-duplex.
<b>1000Base Full</b>	Používá 1000 base-T full-duplex.

## Status

### Účel:

Chcete-li zobrazit informace o síle bezdrátového signálu. Jakákoliv změna nemůže být vytvořena na ovládacím panelu pro zlepšení stavu bezdrátového připojení.

### Hodnoty:

<b>Good</b>	Naznačuje dobrou sílu signálu.
<b>Acceptable</b>	Indikuje mezní intenzitu signálu.
<b>Low</b>	Indikuje nedostatečnou sílu signálu.
<b>No Reception</b>	Označuje, že žádný signál nebyl obdržen.

 **POZNÁMKA:** Tato položka je dostupná pouze při připojení tiskárny pomocí kabelové sítě.

## Wireless Setup

### Účel:

Chcete-li nakonfigurovat bezdrátové síťové rozhraní.

### Hodnoty:

<b>Manual Setup</b>	<b>Enter Network (SSID)</b>	Zadejte název, který identifikuje bezdrátovou síť. Až 32 alfanumerických znaků může být zadáno.		
	<b>Infra-structure</b>	Zvolte, když konfiguruje bezdrátové nastavení prostřednictvím přístupového bodu jako je bezdrátový směrovač.		
		<b>No Security</b>	Specifikujte No Security pro konfiguraci bezdrátových nastavení bez zadání způsobu zabezpečení z <b>WEP</b> , <b>WPA-PSK-TKIP</b> a <b>WPA-PSK-AES</b> .	
		<b>WEP Key Entry (64Bit)</b>	Určete 64bit WEP klíč k využití prostřednictvím bezdrátové sítě. Až 10 hexadecimálních znaků může být zadáno.	
		<b>Transmit Key</b>	Určete přenosový klíč z <b>WEP klíč 1</b> , <b>WEP klíč 2</b> , <b>WEP klíč 3</b> , a <b>WEP klíč 4</b> .	

		<b>WEP Key Entry</b> (128Bit)	Určete 128bit WEP klíč k využití prostřednictvím bezdrátové sítě. Až 26 hexadecimálních znaků může být zadáno.	
		<b>Transmit Key</b>	Určete přenosový klíč z <b>WEP klíč 1</b> , <b>WEP klíč 2</b> , <b>WEP klíč 3</b> , a <b>WEP klíč 4</b> .	
<b>Manual Setup</b>	<b>Infra-structure</b>	<b>WPA-PSK-TKIP</b>	Zvolte pro konfiguraci bezdrátového nastavení s metodou zabezpečení WPA-PSK-TKIP.	
		<b>Pass Phrase</b>	Zadejte heslo z alfanumerických znaků, od 8 do 63 pouze v případě, že <b>WPA-PSK-TKIP</b> je vybrán pro šifrování.	
		<b>WPA2-PSK-AES</b>	Zvolte pro konfiguraci bezdrátového nastavení s metodou zabezpečení WPA2-PSK-AES.	
		<b>Pass Phrase</b>	Zadejte heslo z alfanumerických znaků, od 8 do 63 pouze v případě, že <b>WPA-PSK - AES</b> je vybrán pro šifrování.	
	<b>Ad-hoc</b>	Vyberte pro konfiguraci bezdrátového nastavení bez přístupového bodu, jako je bezdrátový směrovač.		
		<b>No Security</b>	Vyberte pro konfiguraci bezdrátových nastavení bez upřesnění metody zabezpečení z <b>WEP</b> .	
		<b>WEP Key Entry</b> (64Bit)	Určete 64bit WEP klíč k využití prostřednictvím bezdrátové sítě. Až 10 hexadecimálních znaků může být zadáno.	
		<b>Transmit Key</b>	Určete přenosový klíč z <b>WEP klíč 1</b> , <b>WEP klíč 2</b> , <b>WEP klíč 3</b> , a <b>WEP klíč 4</b> .	
		<b>WEP Key Entry</b> (128Bit)	Určete 128bit WEP klíč k využití prostřednictvím bezdrátové sítě. Až 26 hexadecimálních znaků může být zadáno.	
		<b>Transmit Key</b>	Určete přenosový klíč z <b>WEP klíč 1</b> , <b>WEP klíč 2</b> , <b>WEP klíč 3</b> , a <b>WEP klíč 4</b> .	
<b>WPS</b>	<b>Push Button Control</b>	<b>PBC Start</b>	<b>Cancel*</b> <b>Start</b>	
		Vypne metodu zabezpečení z WPS-PBC. Konfiguruje bezdrátové nastavení s metodou zabezpečení z WPS-PBC.		
	<b>PIN Code</b>	<b>Start Configuration</b>	Konfiguruje bezdrátové nastavení pomocí PIN kódu přiděleného automaticky tiskárnou.	
		<b>Print PIN Code</b>	Tiskne PIN kód. Potvrďte jej, když zadáváte PIN přidělený tiskárně do vašeho počítače.	

 **POZNÁMKA:** Tato položka je dostupná pouze při připojení tiskárny pomocí bezdrátové sítě.

## Reset Wireless

### Účel:

Pro inicializaci nastavení bezdrátové sítě. Po spuštění této funkce a restartování tiskárny, všechna nastavení bezdrátové sítě jsou nastavena do výchozích hodnot.

 **POZNÁMKA:** Tato položka je dostupná pouze při připojení tiskárny pomocí bezdrátové sítě.

## TCP/IP

### Účel:

Chcete-li nakonfigurovat nastavení TCP / IP. Změna nabývá účinnosti po vypnutí tiskárny a jejím zapnutí znovu.

### Hodnoty:

<b>IP Mode</b>	<b>Dual Stack*</b>	Využívá jak IPv4 a IPv6 pro nastavení IP adresy.
	<b>IPv4 Mode</b>	Používá IPv4 pro nastavení IP adresy.

	<b>IPv6 Mode</b>	Používá IPv6 pro nastavení IP adresy.	
<b>IPv4</b>	<b>Get IP Address</b>	<b>AutoIP*</b>	Automaticky nastaví IP adresu.
		<b>BOOTP</b>	Používá BOOTP pro nastavení IP adresy.
		<b>RARP</b>	Používá RARP pro nastavení IP adresy.
		<b>DHCP</b>	Používá DHCP pro nastavení IP adresy.
		<b>Panel</b>	Povolí IP adresu uvedenou na ovládacím panelu.
	<b>IP Address</b>	Nastaví IP adresu přidělenou tiskárně pomocí tlačítek na ovládacím panelu.	
	<b>Subnet Mask</b>	Nastaví masku podsítě.	
	<b>Gateway Address</b>	Nastaví adresu brány.	
<b>IPsec*<sup>1</sup></b>		Zakáže IPsec.	
* <sup>1</sup> pouze zobrazí, když je nainstalován adaptér volitelného síťového protokolu a IPsec je povoleno.			

## Protocol

### Účel:

Chcete-li povolit nebo zakázat jednotlivé protokoly. Změna nabývá účinnosti po vypnutí tiskárny a jejím zapnutí znovu.

### Hodnoty:

<b>LPD</b>	<b>Enable*</b>	Umožňuje port LPD.
	<b>Disable</b>	Zakáže port LPD.
<b>Port9100</b>	<b>Enable*</b>	Umožňuje port Port9100.
	<b>Disable</b>	Zakáže port Port9100.
<b>IPP</b>	<b>Enable*</b>	Umožňuje port IPP.
	<b>Disable</b>	Zakáže port IPP.
<b>FTP</b>	<b>Enable*</b>	Umožňuje FTP.
	<b>Disable</b>	Zakáže FTP.
<b>NetWare</b>	<b>Enable*</b>	Používá IP pro NetWare.
	<b>Disable</b>	Nepoužívá IP pro NetWare.
<b>WSD</b>	<b>Enable*</b>	Umožňuje port WSD.
	<b>Disable</b>	Zakáže port WSD.
<b>SNMP</b>	<b>Enable*</b>	Povolí UDP.
	<b>Disable</b>	Zakáže UDP.
<b>E-Mail Alert</b>	<b>Enable*</b>	Umožňuje funkci e-mailové upozornění.
	<b>Disable</b>	Zakáže funkci e-mailové upozornění.
<b>EWS</b>	<b>Enable*</b>	Umožňuje přístup ke <b>Konfiguraci tiskárny Dell pomocí webového prohlížeče</b> vložené do tiskárny.
	<b>Disable</b>	Zakáže přístup ke <b>Konfiguraci tiskárny Dell pomocí webového prohlížeče</b> vložené do tiskárny.
<b>Bonjour(mDNS)</b>	<b>Enable*</b>	Umožňuje Bonjour (mDNS).
	<b>Disable</b>	Zakáže Bonjour (mDNS).
<b>Telnet</b>	<b>Enable*</b>	Umožňuje Telnet.
	<b>Disable</b>	Zakáže Telnet.

HTTP-SSL/TLS* <sup>1</sup>	<b>Enable</b> *	Umožňuje HTTP-SSL/TLS.
	<b>Disable</b>	Zakáže HTTP-SSL/TLS.
* <sup>1</sup> Tato položka se objeví pouze v případě, že self-signed certifikát je generován.		

### IP Filter

#### Účel:

Chcete-li zablokovat údaje získané z některých IP adres prostřednictvím kabelové nebo bezdrátové sítě. Můžete nastavit až pět IP adres. Změna nabývá účinnosti po vypnutí tiskárny a jejím zapnutí znovu.

#### Hodnoty:

<b>No. n/Address</b> (n is 1-5.)* <sup>1</sup>	Nastaví IP adresu pro n Filter.	
<b>No. n/Mask</b> (n is 1-5.)* <sup>1</sup>	Nastavuje adresu masky pro n Filter.	
<b>No. n/Mode</b> (n is 1-5.)* <sup>1</sup>	<b>Off</b> *	Zakáže funkci IP Filter pro n Filter.
	<b>Accept</b>	Přijímá přístup ze zadané IP adresy.
	<b>Reject</b>	Odmítá přístup ze zadané IP adresy.
* <sup>1</sup> Tato položka je k dispozici pouze pro LPD nebo Port9100.		

### IEEE 802.1x

#### Účel:

Chcete-li zakázat ověřování IEEE 802.1x. Změna nabývá účinnosti po vypnutí tiskárny a jejím znovu zapnutí.



**POZNÁMKA:** Tato položka se objeví pouze v případě, že je IEEE 802.1x povoleno.



**POZNÁMKA:** Tato položka je dostupná pouze při připojení tiskárny pomocí kabelové sítě.

### Reset LAN

#### Účel:

Pro inicializaci dat kabelové sítě uložených v NV (nestabilní) paměti. Po spuštění této funkce a restartování tiskárny, nastavení všech kabelových sítí se obnoví na výchozí hodnoty.

### Adobe Protocol

#### Účel:

Chcete-li určit PostScript komunikační protokol pro paralelní rozhraní, můžete nakonfigurovat nastavení pro Adobe protokolu pro kabelovou síť. Změna nabývá účinnosti po vypnutí tiskárny a poté jejím znovu zapnutí.

#### Hodnoty:

<b>Auto</b>	Používá se při auto-detekci PostScript komunikačního protokolu.
<b>Standard</b>	Používá se, když komunikační protokol je v rozhraní ASCII.
<b>BCP</b>	Používá se, když je komunikační protokol v binárním formátu.

<b>TBCP*</b>	Používá se, když komunikační protokol podporuje jak ASCII, tak i binární data pro přepínání mezi nimi podle stanoveného kontrolního kódu.
<b>Binary</b>	Používá se, když není požadováno žádné speciální zpracování dat.

## Parallel

Použijte paralelní menu pro změnu paralelního rozhraní.



**POZNÁMKA:** Hodnoty označené hvězdičkou (\*) jsou továrním výchozím nastavením menu.

### Parallel Port

#### Účel:

Chcete-li povolit nebo zakázat paralelní rozhraní. Změna nabývá účinnosti po vypnutí tiskárny a poté jejím znovu zapnutím.

#### Hodnoty:

<b>Disable</b>	Paralelní rozhraní je zakázáno.
<b>Enable*</b>	Paralelní rozhraní je povoleno.

### ECP

#### Účel:

Chcete-li určit režim komunikace ECP z paralelního rozhraní. Změna nabývá účinnosti po vypnutí tiskárny a poté jejím znovu zapnutím.

#### Hodnoty:

<b>Disable</b>	ECP režim komunikace je zakázán.
<b>Enable*</b>	ECP režim komunikace je povolen.

### Adobe Protocol

#### Účel:

Chcete-li určit PostScript komunikační protokol pro paralelní rozhraní. Můžete nakonfigurovat nastavení protokolu Adobe pro paralelní port. Změna nabývá účinnosti po vypnutí tiskárny a poté jejím znovu zapnutím.

#### Hodnoty:

<b>Auto</b>	Používá se při auto-detekci PostScript komunikačního protokolu.
<b>Standard</b>	Používá se, když komunikační protokol je v rozhraní ASCII.
<b>BCP</b>	Používá se, když je komunikační protokol v binárním formátu.
<b>TBCP*</b>	Používá se, když komunikační protokol podporuje jak ASCII, tak i binární data pro přepínání mezi nimi podle stanoveného kontrolního kódu.
<b>Binary</b>	Používá se, když není požadováno žádné speciální zpracování dat.

## USB Settings

Použijte menu `USB Settings` pro změnu nastavení tiskárny ovlivňující USB port.

 **POZNÁMKA:** Hodnoty označené hvězdičkou (\*) jsou továrním výchozím nastavením menu.

## USB port

### Purpose: Účel:

Chcete-li povolit nebo zakázat rozhraní USB. Změna nabývá účinnosti po vypnutí tiskárny a jejím znovu zapnutí.

### Hodnoty:

<b>Disable</b>	USB rozhraní je zakázáno.
<b>Enable*</b>	USB rozhraní je povoleno.

## Adobe Protocol

### Účel:

Chcete-li určit PostScript komunikační protokol pro rozhraní USB. Můžete nakonfigurovat nastavení `Adobe` protokolu pro USB. Změna nabývá účinnosti po vypnutí tiskárny a poté jejím znovu zapnutí.

### Hodnoty:

<b>Auto</b>	Používá se při auto-detekci PostScript komunikačního protokolu.
<b>Standard</b>	Používá se, když komunikační protokol je v rozhraní ASCII.
<b>BCP</b>	Používá se, když je komunikační protokol v binárním formátu.
<b>TBCP*</b>	Používá se, když komunikační protokol podporuje jak ASCII, tak i binární data pro přepínání mezi nimi podle stanoveného kontrolního kódu.
<b>Binary</b>	Používá se, když není požadováno žádné speciální zpracování dat.

## System Settings

Použijte menu `System Settings` pro nastavení různých funkcí tiskárny.

 **POZNÁMKA:** Hodnoty označené hvězdičkou (\*) jsou továrním výchozím nastavením menu.

## PowerSaver Time

### Účel:

Chcete-li zadat čas pro přechod do úsporného režimu.

### Hodnoty:

<b>Sleep</b>	<b>15 min.*</b>	Určuje čas pro přechod do úsporného režimu (Sleep) v minutách.
	<b>5-30 min.</b>	
<b>Deep Sleep</b>	<b>15 min.*</b>	Určuje čas pro přechod do úsporného režimu (Deep Sleep) v minutách.
	<b>1-29 min.</b>	

Zadejte 5 pro přepnutí tiskárny do úsporného režimu pět minut po jejím dokončení úlohy. Tento režim spotřebuje mnohem méně energie, ale vyžaduje více času pro zahřátí tiskárny. Zadejte 5, pokud vaše tiskárna sdílí elektrický obvod s osvětlením pokoje a zjistíte, že světla blikají.

Vyberte vysokou hodnotu, pokud vaše tiskárna je v neustálém používání. Ve většině případů to vede k tomu, že tiskárna je připravena k provozu s minimálním časem zahřátí. Vyberte hodnotu mezi 5 a 30 minutami pro úsporný režim, pokud chcete rovnováhu mezi spotřebou energie a kratším časem zahřátí.

Tiskárna se automaticky vrátí do pohotovostního režimu z úsporného režimu, když přijímá data z počítače nebo vzdáleného faxu. Můžete také vrátit tiskárnu do pohotovostního režimu stisknutím libovolného tlačítka na ovládacím panelu.

## Audio Tones

### Účel:

Chcete-li nakonfigurovat nastavení pro tóny vydávané tiskárnou během provozu nebo když se objeví upozornění.

### Hodnoty:

<b>Control Panel</b>	<b>Off*</b>	Nevydává tón, když vstup ovládacího panelu je správně.
	<b>On</b>	Vydává tón, když vstup ovládacího panelu je správně.
<b>Invalid Key</b>	<b>Off*</b>	Nevydává tón, když vstup ovládacího panelu je nesprávně.
	<b>On</b>	Vydává tón, když vstup ovládacího panelu je nesprávně.
<b>Machine Ready</b>	<b>Off*</b>	Nevydává tón, když je tiskárna připravena.
	<b>On</b>	Vydává tón, když je tiskárna připravena.
<b>Job Completed</b>	<b>Off*</b>	Nevydává tón, když je úloha kompletní.
	<b>On</b>	Vydává tón, když je úloha kompletní.
<b>Fault Tone</b>	<b>Off*</b>	Nevydává tón, když úloha skončí neobvykle.
	<b>On</b>	Vydává tón, když úloha skončí neobvykle.
<b>Alert Tone</b>	<b>Off*</b>	Nevydává tón, když nastane problém.
	<b>On</b>	Vydává tón, když nastane problém.
<b>Out of Paper</b>	<b>Off*</b>	Nevydává tón, když tiskárně dojde papír.
	<b>On</b>	Vydává tón, když tiskárně dojde papír.
<b>Low Toner Alert</b>	<b>Off*</b>	Nevydává tón, když hladina toneru nebo nějakého jiného spotřebního materiálu je nízká.
	<b>On</b>	Vydává tón, když hladina toneru nebo nějakého jiného spotřebního materiálu je nízká.
<b>Base Tone</b>	<b>Off*</b>	Nevydává tón, když se displej ovládacího panelu vrátí do výchozího nastavení posouváním cyklem menu.
	<b>On</b>	Vydává tón, když se displej ovládacího panelu vrátí do výchozího nastavení posouváním cyklem menu.

## Fault Time-Out

### Účel:

Chcete-li zadat v sekundách dobu, za kterou by měla tiskárna zrušit úlohu, která se mimořádně zastaví. Tisková úloha se zruší v případě, že doba time-out je překročena.

### Hodnoty:

<b>Off</b>	Zakáže time-out chybu.	
<b>On</b>	<b>60 sec.*</b>	Určuje dobu, za kterou tiskárna zruší úlohu, která se mimořádně zastaví.
	<b>6-300 sec.</b>	



## Job Time-Out

### Účel:

Chcete-li zadat v sekundách dobu, po kterou by tiskárna měla čekat, až dorazí data z počítače. Tisková úloha se zruší v případě, že doba time-out je překročena.

### Hodnoty:

<b>Off</b>	Zakáže time-out úlohy.	
<b>On</b>	<b>30 sec.*</b>	Určuje dobu, po kterou by tiskárna měla čekat, až dorazí data z počítače.
	<b>5-300 sec.</b>	

## Panel Language

### Účel:

Chcete-li určit jazyk textu na obrazovce ovládacího panelu.

### Hodnoty:

<b>English*</b>	<b>Français</b>
<b>Italiano</b>	<b>Deutsch</b>
<b>Español</b>	<b>Dansk</b>
<b>Nederlands</b>	<b>Norsk</b>
<b>Svenska</b>	

## Auto Log Print

### Účel:

Chcete-li automaticky vytisknout záznam o ukončených úlohách po každých 20 úlohách.

### Hodnoty:

<b>Off*</b>	Nevydá automaticky záznam o ukončených úlohách.
<b>On</b>	Vydá automaticky záznam o ukončených úlohách.

Tisk záznamů může být také vytištěn pomocí menu *Report/List*.



**POZNÁMKA:** Restartujte tiskárnu, když změníte nastavení pro menu **RAM disk**.

## Print ID

### Účel:

Chcete-li zadat umístění, ve kterém je vytištěno ID uživatele.

### Hodnoty:

<b>Off*</b>	Netiskne ID uživatele.
<b>Top Left</b>	Vytiskne ID uživatele vlevo nahoře na stránce.
<b>Top Right</b>	Vytiskne ID uživatele vpravo nahoře na stránce.
<b>Bottom Left</b>	Vytiskne ID uživatele vlevo dole na stránce.

<b>Bottom Right</b>	Vytiskne ID uživatele vpravo dole na stránce.
---------------------	---

 **POZNÁMKA:** Při tisku na papír velikosti DL, část ID uživatele nemusí být vytištěno správně.

### Print Text

#### Účel:

Chcete-li určit, zda tiskárna vydává PDL data, která nejsou podporována tiskárnou, jako text, když je tiskárna přijme. Textová data jsou vytištěna na papír velikosti A4 nebo Letter.

#### Hodnoty:

<b>On*</b>	Tiskne přijatá data jako textová data.
<b>Off</b>	Netiskne přijatá data.

### Banner Sheet

#### Účel:

Chcete-li určit polohu banner listu, a také určit zásobník, do kterého je vložen banner list. Tato funkce je k dispozici pro ovladač PCL, ale není k dispozici pro ovladač PS.

#### Hodnoty:

<b>Insert Position</b>	<b>Off*</b>	Netiskne banner list.
	<b>Front</b>	Vloženo před první stránkou každé kopie.
	<b>Back</b>	Vloženo po poslední straně každé kopie.
	<b>Front &amp; Back</b>	Vloženo před první stránkou každé kopie a po poslední straně každé kopie.
<b>Specify Tray</b>	<b>Tray 1*</b>	Banner list je vložen do prvního zásobníku shora.
	<b>Tray 2*<sup>1</sup></b>	Banner list je vložen do druhého zásobníku shora.
	<b>Tray 3*<sup>1</sup></b>	Banner list je vložen do třetího zásobníku shora.
	<b>Tray 4*<sup>2</sup></b>	Banner list je vložen do čtvrtého zásobníku shora.
	<b>Tray 5*<sup>2</sup></b>	Banner list je vložen do pátého zásobníku shora.
	<b>MPF</b>	Banner list je vložen do víceúčelového podavače (MPF).

\*<sup>1</sup> Tato položka se objeví pouze v případě, že volitelný podavač pro 550 listů nebo podavač pro 1100 listů je nainstalován v tiskárně.

\*<sup>2</sup> Tato položka se objeví pouze v případě, že volitelný podavač pro 1100 listů je nainstalován v tiskárně.

### RAM Disk

#### Účel:

Pro přidělení paměti do systému souboru RAM disku pro Zabezpečený tisk, důkazní tisk, a funkce tisku poštovní schránky. Změna nabývá účinnosti po vypnutí tiskárny a poté jejím znovu zapnutí.

#### Hodnoty:

<b>Enable</b>	Přidělí paměť do systému souboru RAM disk.
	Nepřidělí paměť do systému souboru RAM disk. Úlohy Zabezpečeného tisku a Důkazního tisku se přeruší a

<b>Disable</b>	budou zaznamenány do záznamu úlohy.
<b>500MB *</b>	
<b>50-1000MB</b>	Určuje velikost paměti pro přidělení k systému souboru RAM disk. (50 MB)

 **POZNÁMKA:** Menu **RAM disk** je zobrazeno pouze v případě, že paměťový modul je nainstalován v tiskárně.

 **POZNÁMKA:** Restartujte tiskárnu, když změníte nastavení pro menu **RAM disk**.

## Date & Time

### Účel:

Chcete-li nastavit datum a čas, a regionální časové pásmo tiskárny.

### Hodnoty:

<b>Set Date</b>	Určuje datum tiskárny s formátem data; yy / mm / dd, mm / dd / yy, nebo dd / mm / yy.			
<b>Set Time</b>	Určuje čas tiskárny v 12 hodinovém nebo 24 hodinovém formátu.			
<b>Date Format</b>	<b>dd/mm/yy*</b>	Stanoví formát data; dd / mm / yy.		
	<b>yy/mm/dd</b>	Určuje formát data; yy / mm / dd.		
	<b>mm/dd/yy</b>	Určuje formát data; mm / dd / yy.		
<b>Time Format</b>	<b>12 Hour Clock</b>	Určuje formát data; 12 hod. formát.		
	<b>24 Hour* Clock</b>	Určuje formát data; 24 hod. formát.		
<b>Time Zone</b>	<b>UTC -12:00</b>	<b>UTC -03:30</b>	<b>UTC +04:00</b>	<b>UTC +09:00</b>
	<b>UTC -11:00</b>	<b>UTC -03:00</b>	<b>UTC +04:30</b>	<b>UTC +09:30</b>
	<b>UTC -10:00</b>	<b>UTC -02:00</b>	<b>UTC +05:00</b>	<b>UTC +10:00</b>
	<b>UTC -09:00</b>	<b>UTC -01:00</b>	<b>UTC +05:30</b>	<b>UTC +11:00</b>
	<b>UTC -08:00</b>	<b>UTC 00:00*</b>	<b>UTC +05:45</b>	<b>UTC +12:00</b>
	<b>UTC -07:00</b>	<b>UTC +01:00</b>	<b>UTC +06:00</b>	<b>UTC +13:00</b>
	<b>UTC -06:00</b>	<b>UTC +02:00</b>	<b>UTC +06:30</b>	
	<b>UTC -05:00</b>	<b>UTC +03:00</b>	<b>UTC +07:00</b>	
	<b>UTC -04:00</b>	<b>UTC +03:30</b>	<b>UTC +08:00</b>	

## Substitute Tray

### Účel:

Chcete-li určit, zda použít či nikoliv jinou velikost papíru, když papír, který je vložený do zásobníku neodpovídá nastavení velikosti papíru pro aktuální úlohu.

### Hodnoty:

<b>Off</b>	Není přijata náhradní velikost zásobníku.
<b>Larger Size</b>	Nahrazuje papír nejbližší největší velikosti. Když není větší formát papíru, tiskárna nahradí papír nejbližší velikostí.
<b>Nearest Size*</b>	Nahrazuje papír nejbližší velikosti.

**mm/inch****Účel:**

Chcete-li zadat výchozí měrnou jednotku zobrazenou po číselné hodnotě na ovládacím panelu.

**Hodnoty:**

<b>millimeter (mm)</b>	Vybírá milimetr jako výchozí jednotku měření.
<b>inch (")</b>	Vybírá palec jako výchozí jednotku měření.

 **POZNÁMKA:** výchozí mm / inch se liší v závislosti na dalších nastaveních, jako je země a velikost dokumentu.

**Set Available Time****Účel:**

Chcete-li určit časové období, kdy tisk je k dispozici.

**Hodnoty:**

<b>Off*</b>	Nespecifikuje časové období, kdy tisk je k dispozici.	
<b>On</b>	Určuje časové období, kdy tisk je k dispozici.	
	<b>Start Time</b>	Určuje začátek časového období, kdy tisk je k dispozici.
	<b>End Time</b>	Určuje čas ukončení časového období, kdy tisk je k dispozici.
	<b>Recurrence</b>	Určuje den v týdnu pro opakování nastavení.

**Data Encryption****Účel:**

Chcete-li zakázat či povolit šifrování dat při použití tiskárny.

**Hodnoty:**

<b>Encryption</b>	<b>Off*</b>	Zakáže šifrování dat.
	<b>On</b>	Povolí šifrování dat.
<b>Encryption Key</b>	Nastaví klíč, který je zapotřebí k šifrování.	

 **POZNÁMKA:** Můžete zadat jen znaky od 0 do 9, od a do z, od A do Z, a NULL hodnoty šifrovacího klíče.

**HDD Overwrite Mode****Účel:**

Chcete-li zvolit přepsání pevného disku a kolikrát můžete disk přepsat.

**Hodnoty:**

<b>Off*</b>	Zakáže přepsání pevného disku.
<b>1Time</b>	Přepíše pevný disk jednou.

**3Times** | Přepíše pevný disk 3 krát.

 **POZNÁMKA:** Tato položka je k dispozici pouze v případě, že volitelný pevný disk je nainstalován.

### Secure Job Expiration

#### Účel:

Chcete-li zadat datum a čas odstranění souborů uložených jako zabezpečený tisk v RAM disku nebo pevném disku.

#### Hodnoty:

<b>Expiration Mode</b>	<b>Off*</b>	Nespecifikuje datum a čas odstranění souborů uložených jako zabezpečený tisk v RAM disku nebo pevném disku.
	<b>On</b>	Určuje datum a čas odstranění souborů uložených jako zabezpečený tisk v RAM disku nebo pevném disku.
<b>Expiration Time</b>	Určuje čas odstranění souborů uložených jako zabezpečený tisk v RAM disku nebo pevném disku.	
<b>Recurrence</b>	<b>Daily</b>	Určuje denní odstranění souborů uložených jako zabezpečený tisk v RAM disku nebo pevném disku.
	<b>Weekly*</b>	Určuje týdenní odstranění souborů uložených jako zabezpečený tisk v RAM disku nebo pevném disku.
	<b>Monthly</b>	Určuje měsíční odstranění souborů uložených jako zabezpečený tisk v RAM disku nebo pevném disku.
<b>Weekly Settings</b>	<b>Monday*</b>	Určuje odstranění souborů uložených jako zabezpečený tisk v RAM disku nebo pevném disku v pondělí.
	<b>Tuesday</b>	Určuje odstranění souborů uložených jako zabezpečený tisk v RAM disku nebo pevném disku v úterý.
	<b>Wednesday</b>	Určuje odstranění souborů uložených jako zabezpečený tisk v RAM disku nebo pevném disku na středu.
	<b>Thursday</b>	Určuje odstranění souborů uložených jako zabezpečený tisk v RAM disku nebo pevném disku ve čtvrtek.
	<b>Friday</b>	Určuje odstranění souborů uložených jako zabezpečený tisk v RAM disku nebo pevném disku na pátek.
	<b>Saturday</b>	Určuje odstranění souborů uložených jako zabezpečený tisk v RAM disku nebo pevném disku v sobotu.
	<b>Sunday</b>	Určuje odstranění souborů uložených jako zabezpečený tisk v RAM disku nebo pevném disku v neděli.
<b>Monthly Settings</b>	<b>1 Day*</b>	Určuje odstranění souborů uložených jako zabezpečený tisk v RAM disku nebo pevném disku na první den v měsíci.
	<b>2-28 Day</b>	Určuje den v měsíci pro odstranění souborů uložených jako zabezpečený tisk v RAM disku nebo pevném disku.

 **UPOZORNĚNÍ:** Tato položka je dostupná pouze tehdy, když je RAM disk nebo volitelný pevný disk nainstalován.

### ColorTrack Mode

#### Účel:

Chcete-li určit, kteří uživatelé mají přístup k barevnému tisku a omezit objem tisku na jednoho uživatele.

#### Hodnoty:

<b>Off*</b>	Umožňuje tisk dat bez ověřování informací.
-------------	--

<b>Internal Mode</b>	Omezuje tisk na základě informací o tiskovém uživateli registrovaném interním serverem.
<b>External Mode</b>	Omezuje tisk na základě informací o tiskovém uživateli registrovaném externím serverem.

### ***No Account User Print***

#### **Účel:**

Chcete-li určit, zda povolit tisk dat bez ověřování informací.

#### **Hodnoty:**

<b>Off*</b>	Odmítá tisk dat bez ověřování.
<b>On*<sup>1</sup></b>	Umožňuje tisk dat bez ověřování.
* <sup>1</sup> Nastavuje heslo ne-uživatelského účtu pomocí konfigurace tiskárny Dell pomocí webového prohlížeče.	

### ***ColorTrack Error Report***

#### **Účel:**

Chcete-li určit, zda chcete tisknout chybovou zprávu o ColorTrack.

#### **Hodnoty:**

<b>Off*</b>	Netiskne obsah výstupní chyby tiskárny pro ColorTrack.
<b>On</b>	Tiskne obsah výstupní chyby tiskárny pro ColorTrack.

### ***Letterhead Duplex Mode***

#### **Účel:**

Chcete-li povolit nebo zakázat oboustranný tisk při použití hlavičkového papíru.

#### **Hodnoty:**

<b>Disable*</b>	Zakáže oboustranný tisk na hlavičkový papír.
<b>Enable</b>	Umožňuje oboustranný tisk na hlavičkový papír.

### ***Low Toner Alert Msg***

#### **Účel:**

Chcete-li vypnout nebo zapnout varovné zprávy, když je hladina toneru nízká.

#### **Hodnoty:**

<b>Off</b>	Neukazuje žádné varovné zprávy, když je hladina toneru nízká.
<b>On*</b>	Ukazuje varovné zprávy, když je hladina toneru nízká.

### ***Job Offset***

#### **Účel:**

Chcete-li určit jednu sadu papíru z jiné sady vyrovnáním výstupního papíru.

**Hodnoty:**

<b>Off*</b>	Zakáže vyrovnat výstupní papír.
<b>Offset per Set</b>	Vyrovnává každou kopii před tiskem další kopie.
<b>Offset per Job</b>	Vyrovnává každou kopii za papírovou úlohu, kterou určíte.

 **POZNÁMKA:** Tato položka je k dispozici pouze v případě, že volitelný výstupní expandér je instalován.

***Banner Sheet Offset***

**Účel:**

Chcete-li určit, zda vyrovnat výstupní papír a vložit banner list před první stránkou každého výtisku.

**Hodnoty:**

<b>Off*</b>	Zakáže vložit banner list po vyrovnání výstupního papíru.
<b>On</b>	Umožňuje vložit banner list po vyrovnání výstupního papíru.

 **POZNÁMKA:** Tato položka je k dispozici pouze v případě, že volitelný výstupní expandér je instalován.

***Job Offset of Staple***

**Účel:**

K vyrovnání výstupního papíru a určení, zda sešít každou kopii.

**Hodnoty:**

<b>Off</b>	Zakáže sešít každé kopie po vyrovnání výstupního papíru.
<b>Offset per Set*</b>	Umožňuje sešít každé kopie po vyrovnání výstupního papíru.
<b>Offset per Job</b>	Umožňuje sešít každé papírové úlohy po vyrovnání výstupního papíru.

 **POZNÁMKA:** Tato položka je k dispozici pouze v případě, že volitelný výstupní expandér je instalován.

***Stapler Cart. Empty***

**Účel:**

Chcete-li určit, zda pokračovat v tiskové úloze, když kazeta sešivačky je prázdná.

**Hodnoty:**

<b>Not Continue*</b>	Zastaví tiskovou úlohu, když kazeta sešivačky je prázdná.
<b>Continue</b>	Pokračuje v tiskové úloze, když kazeta sešivačky je prázdná.

 **POZNÁMKA:** Tato položka je k dispozici pouze v případě, že volitelný výstupní expandér je instalován.

***Power On Wizard***

**Účel:**

Chcete-li provést prvotní nastavení tiskárny.

## Maintenance

Použijte menu Maintenance pro inicializaci NV (nestabilní) paměti, nakonfigurujte nastavení úpravy kvality kancelářského papíru, a nakonfigurujte nastavení zabezpečení.

 **POZNÁMKA:** Hodnoty označené hvězdičkou (\*) jsou továrním výchozím nastavením menu.

### F/W Version

#### Účel:

Pro zobrazení verze firmwaru tiskárny.

### Service Tag

#### Účel:

Chcete-li zobrazit servisní štítek tiskárny.

### Paper Density

#### Účel:

Chcete-li zadat nastavení hustoty papíru.

#### Hodnoty:

Plain	Normal *
	Light
Label	Normal *
	Light

### Adjust BTR



**UPOZORNĚNÍ:** Kvalita tisku se mění v závislosti na nastavení hodnot, které jste vybrali pro tuto položku.

#### Účel:

Chcete-li určit optimální nastavení napětí pro tisk pro převod válce (BTR). Chcete-li snížit napětí, nastavte záporné hodnoty. Chcete-li jej zvýšit, nastavte kladné hodnoty.

Výchozí nastavení nemusí poskytovat nejlepší výstup pro všechny typy papíru. Pokud vidíte skvrny na tiskovém výstupu, zkuste zvýšit napětí. Pokud vidíte bílé skvrny na tiskovém výstupu, zkuste snížit napětí.

#### Hodnoty:

Plain (Obyčejný) (60 to 90 gsm)	0*
	-6 - +6
Plain Thick (Obyčejný těžký) (80/90 to 105 gsm)	0*
	-6 - +6
Transparency (Fólie)	0*
	-6 - +6



<b>Covers (Obal)</b> <b>(106 to 163 gsm)</b>	<b>0*</b>
	<b>-6 - +6</b>
<b>Covers Thick (Obal těžký)</b> <b>(164 to 216 gsm)</b>	<b>0*</b>
	<b>-6 - +6</b>
<b>Label (Etiketa)</b>	<b>0*</b>
	<b>-6 - +6</b>
<b>Coated (Křídový)</b> <b>(106 to 163 gsm)</b>	<b>0*</b>
	<b>-6 - +6</b>
<b>Coated Thick (Křídový těžký)</b> <b>(164 to 216 gsm)</b>	<b>0*</b>
	<b>-6 - +6</b>
<b>Envelope (Obálky)</b>	<b>0*</b>
	<b>-6 - +6</b>
<b>Recycled (Recyklovaný)</b>	<b>0*</b>
	<b>-6 - +6</b>

### **Adjust Fuser**

#### **Účel:**

Chcete-li určit optimální nastavení teploty pro tisk pro vypékač. Chcete-li snížit teplotu, nastavte záporné hodnoty. Chcete-li ji zvýšit, nastavte kladné hodnoty.

Výchozí nastavení nemusí poskytovat nejlepší výstup pro všechny typy papíru. Když je vytištěný papír zkroucený, pokuste se snížit teplotu. Když se toner nerozlije na papír správně, zkuste zvýšit teplotu.

#### **Hodnoty:**

<b>Plain (Obyčejný)</b> <b>(60 to 90 gsm)</b>	<b>0*</b>
	<b>-6 - +6</b>
<b>Plain Thick (Obyčejný těžký)</b> <b>(80/90 to 105 gsm)</b>	<b>0*</b>
	<b>-6 - +6</b>
<b>Transparency (Fólie)</b>	<b>0*</b>
	<b>-6 - +6</b>
<b>Covers (Obal)</b> <b>(106 to 163 gsm)</b>	<b>0*</b>
	<b>-6 - +6</b>
<b>Covers Thick (Obal těžký)</b> <b>(164 to 216 gsm)</b>	<b>0*</b>
	<b>-6 - +6</b>
<b>Label (Etiketa)</b>	<b>0*</b>
	<b>-6 - +6</b>
<b>Coated (Křídový)</b> <b>(106 to 163 gsm)</b>	<b>0*</b>
	<b>-6 - +6</b>
<b>Coated Thick (Křídový těžký)</b> <b>(164 to 216 gsm)</b>	<b>0*</b>
	<b>-6 - +6</b>
<b>Envelope (Obálky)</b>	<b>0*</b>
	<b>-6 - +6</b>

Recycled (Recyklovaný)	0*
	-6 - +6

### Auto Registration Adjustment

#### Účel:

Chcete-li určit, zda se automaticky provede úprava barevného zápisu.

#### Hodnoty:

On*	Automaticky provádí úpravu barevného zápisu.
Off	Neprovádí automaticky úpravu barevného zápisu.

### Color Registration Adjustment

#### Účel:

Chcete-li určit, zda chcete provést ručně úpravu barevného zápisu.

Ruční úpravy barevného zápisu jsou nutné, když je tiskárna původně nainstalována a poté je tiskárna přesunuta.



**POZNÁMKA:** Funkci úprava barevného zápisu lze nastavit, když je úprava automatického zápisu nastavena na Vypnuto.

#### Hodnoty:

<b>Auto Correct</b>	Automaticky provádí zápis barevné korekce.		
<b>ColorRegi Chart</b>	Tisknegraf zápisu barev. Graf zápisu barev vytiskne mříž vzorů žluté, purpurové a azurové linky. Na grafu najdete hodnoty na pravé straně, které jsou vedle nejrovnější linky pro každou ze tří barev. Je-li hodnota pro nejrovnější linii 0, úprava zápisu barev není nutná. Je-li hodnota pro nejrovnější linii jakákoliv jiná hodnota než 0, zadejte nastavení hodnoty pod Zadat číslo.		
<b>Enter Number</b>	<b>LeftYellow</b>	0*	Určuje hodnoty, které jsou uvedeny v tabulce zápisu barev pro levou žlutou.
		-5 - +5	
	<b>LeftMagenta</b>	0*	Určuje hodnoty, které jsou uvedeny v tabulce zápisu barev pro levou purpurovou.
		-5 - +5	
	<b>LeftCyan</b>	0*	Určuje hodnoty, které jsou uvedeny v tabulce zápisu barev pro levou azurovou.
		-5 - +5	
<b>RightYellow</b>	0*	Určuje hodnoty, které jsou uvedeny v tabulce zápisu barev pro pravou žlutou.	
	-5 - +5		
<b>RightMagenta</b>	0*	Určuje hodnoty, které jsou uvedeny v tabulce zápisu barev pro pravou purpurovou.	
	-5 - +5		
<b>RightCyan</b>	0*	Určuje hodnoty, které jsou uvedeny v tabulce zápisu barev pro pravou azurovou.	
	-5 - +5		

### Adjust Altitude

#### Účel:

Chcete-li určit nadmořskou výšku místa, kam je nainstalována tiskárna.

Jev výboje pro nabíjení foto dirigenta se mění s barometrickým tlakem. Úpravy jsou prováděny podle nadmořské výšky místa, kde je tiskárna používána.

 **UPOZORNĚNÍ:** Nesprávné nastavení úpravy výšky vede ke špatné kvalitě tisku, nesprávné indikaci zbývajících toneru, atd.

**Hodnoty:**

0m*	Určuje výšku místa, kam je nainstalována tiskárna.
1000m	
2000m	
3000m	
4000m	

### ***Initialize PrintMeter***

**Účel:**

Pro inicializaci měřiče tisku tiskárny. Když se inicializuje měřič tisku, měřič je nastaven na 0.

### ***Reset Defaults***

**Účel:**

Pro inicializaci NV (nestabilní) paměti. Po spuštění této funkce a restartování tiskárny, všechny parametry nabídky, s výjimkou parametrů sítě, jsou nastaveny na výchozí hodnoty.

### ***Clear Storage***

**Účel:**

Chcete-li vymazat všechny soubory uložené jako zabezpečený tisk, tisk poštovní schránky, důkazní tisk a uložený tisk v paměti RAM disku nebo doplňkovém pevném disku.

**Hodnoty:**

<b>All Clear</b>	Smaže všechny soubory uložené jako zabezpečený tisk, tisk poštovní schránky a důkazní tisk v paměti RAM disku nebo doplňkovém pevném disku.
<b>Secure Document</b>	Smaže všechny soubory uložené jako zabezpečený tisk a tisk poštovní schránky v RAM disku nebo doplňkovém pevném disku.
<b>Stored Document</b>	Smaže všechny soubory uložené jako uložený tisk v RAM disku, nebo doplňkovém pevném disku.

 **POZNÁMKA:** Tato položka je k dispozici pouze tehdy, když je RAM disk nebo volitelný pevný disk nainstalován.

### ***Format HDD***

**Účel:**

Pro inicializaci doplňkového pevného disku.

 **POZNÁMKA:** Menu formát HDD je zobrazeno pouze v případě, že volitelný pevný disk je instalován na vaší tiskárně.

### ***Non-Dell Toner***

## Účel:

Chcete-li určit, zda použít či nikoliv jiného výrobce toneru.

 **POZNÁMKA:** Než začnete používat toner od jiného výrobce, nezapomeňte restartovat tiskárnu.

 **UPOZORNĚNÍ:** Použití ne-Dell toneru může vést k tomu, že některé funkce tiskárny nebudou k dispozici, ke snížení kvality tisku, či poškození spolehlivosti tiskárny. Použití nových tonerových kazet značky Dell se doporučuje pro vaši tiskárnu. Dell záruka se nevztahuje na žádné problémy způsobené použitím jakéhokoliv příslušenství, náhradních dílů, nebo komponentů, které nejsou dodávány společností Dell.

## Hodnoty:

<b>Off*</b>	Nepoužívá toner od jiného výrobce.
<b>On</b>	Používá toner od jiného výrobce.

## PCL

Použijte PCL menu pro změnu nastavení tiskárny, které mají vliv pouze na úlohy používající emulace PCL jazyka tiskárny.

 **POZNÁMKA:** Hodnoty označené hvězdičkou (\*) jsou továrním výchozím nastavením menu.

## Paper Tray

### Účel:

Chcete-li určit vstupní zásobník.

### Hodnoty:

<b>Auto*</b>	Automaticky vybere zásobník v závislosti na nastavení velikosti a typu papíru pro tiskové úlohy.
<b>Tray 1</b>	Papír je podáván z prvního zásobníku shora.
<b>Tray 2*<sup>1</sup></b>	Papír je podáván z druhého zásobníku shora.
<b>Tray 3*<sup>1</sup></b>	Papír je podáván ze třetího zásobníku shora.
<b>Tray 4*<sup>2</sup></b>	Papír je podáván ze čtvrtého zásobníku shora.
<b>Tray 5*<sup>2</sup></b>	Papír je podáván z pátého zásobníku shora.
<b>MPF</b>	Papír je podáván z MPF.

\*<sup>1</sup> Tato položka se objeví pouze v případě, že volitelný podavač pro 550 listů nebo podavač pro 1100 listů je nainstalován v tiskárně.

\*<sup>2</sup> Tato položka se objeví pouze v případě, že volitelný podavač pro 1100 listů je nainstalován v tiskárně.

## Paper Size

### Účel:

Chcete-li zadat výchozí velikost papíru.

### Hodnoty:

<b>A4*<sup>1</sup></b>
------------------------

B5				
8.5x13"				
Executive				
DL				
Envelope #10				
A5				
Letter* <sup>1</sup>				
Legal				
Monarch				
C5				
Custom Size	X Size	210 mm* /8.3 inch*	Určuje šířku papíru vlastní velikosti.	
		77 - 215 mm/3.0-8.5 inches		
	Y Size	297 mm* /11.7 inch*		Určuje délku papíru vlastní velikosti.
		127 - 355 mm/5.0-14.0 inches		
* <sup>1</sup> Označuje hodnoty továrního nastavení dané země.				

 **POZNÁMKA:** Vybráním vlastní velikosti papíru budete vyzváni k zadání vlastní délky a šířky.

210 mm* /8.3 inch*	<b>Určuje šířku papíru vlastní velikosti.</b>
77 - 215 mm/3.0-8.5 inches	

## Orientation

### Účel:

Chcete-li určit, jak jsou text a grafika orientovány na stránce.

### Hodnoty:

<b>Portrait*</b>	Tiskne text a grafiku rovnoběžně s kratším okrajem papíru.
<b>Landscape</b>	Tiskne text a grafiku rovnoběžně s delším okrajem papíru.

## 2 Sided

### Účel:

Chcete-li nastavit oboustranný tisk jako výchozí pro všechny tiskové úlohy. (Vyberte **Duplex** v ovladači tiskárny pro oboustranný tisk pouze konkrétních úloh)

### Hodnoty:

<b>2 Sided Print</b>	<b>Off*</b>	Tiskne na jednu stranu papíru.
	<b>On</b>	Tiskne na obě strany papíru.
<b>Binding Edge</b>	<b>Flip Long Edge*</b>	Předpokládá vazbu po dlouhém okraji stránky. (Levý okraj na výšku a horní okraj pro orientaci na šířku)
	<b>Flip Short Edge</b>	Předpokládá vazbu po krátkém okraji stránky. (Horní okraj na výšku a levý okraj na šířku)

## Font

### Účel:

Chcete-li zadat výchozí písmo z písem registrovaných v tiskárně.

### Hodnoty:

CG Times	CG Times It	CG Times Bd
CG Times Bdl t	Univers Md	Univers Mdl t
Univers Bd	Univers Bdl t	Univers MdCd
Univers MdCdl t	Univers BdcD	Univers BdcDl t
AntiqueOlv	AntiqueOlv It	AntiqueOlv Bd
CG Omega	CG Omega It	CG Omega Bd
CG Omega Bdl t	GaramondAntiqua	Garamond Krsv
Garamond Hlb	GaramondKrsvHlb	Courier*
Courier It	Courier Bd	Courier Bdl t
LetterGothic	LetterGothic It	LetterGothic Bd
Albertus Md	Albertus XBd	Clarendon Cd
Coronet	Marigold	Arial
Arial It	Arial Bd	Arial Bdl t
Times New	Times New It	Times New Bd
Times New Bdl t	Symbol	Wingdings
Line Printer	Times Roman	Times It
Times Bd	Times Bdl t	Helvetica
Helvetica Ob	Helvetica Bd	Helvetica BdOb
CourierPS	CourierPS Ob	CourierPS Bd
CourierPS BdOb	SymbolPS	Palatino Roman
Palatino It	Palatino Bd	Palatino Bdl t
ITCBookman Lt	ITCBookman Ltl t	ITCBookmanDm
ITCBookmanDm It	HelveticaNr	HelveticaNr Ob
HelveticaNr Bd	HelveticaNrBdOb	N C Schbk Roman
N C Schbk It	N C Schbk Bd	N C Schbk Bdl t
ITC A G Go Bk	ITC A G Go BkOb	ITC A G Go Dm
ITC A G Go DmOb	ZapfC Mdl t	ZapfDingbats

## Symbol Set

### Účel:

Chcete-li zadat sadu symbolů pro určité písmo.

### Hodnoty:

ROMAN-8*	ISO L1	ISO L2
----------	--------	--------

ISO L5	ISO L6	PC-8
PC-8 DN	PC-775	PC-850
PC-852	PC-1004	PC-8 TK
WIN L1	WIN L2	WIN L5
DESKTOP	PS TEXT	MC TEXT
MS PUB	MATH-8	PS MATH
PI FONT	LEGAL	ISO-4
ISO-6	ISO-11	ISO-15
ISO-17	ISO-21	ISO-60
ISO-69	WIN 3.0	WINBALT
SYMBOL	WINGDINGS	DNGBTSMS

## Font Size

### Účel:

Chcete-li zadat velikost písma pro typograficky škálovatelná písma.

### Hodnoty:

12.00*	Určete hodnoty v krocích po 0,25.
4.00 - 50.00	

Velikost písma odkazuje na výšku znaků v písmu. Jeden bod se rovná přibližně 1 / 72 palce.

 **Poznámka:** Menu velikost písma se zobrazuje pouze pro typografická písma.

### Viz též:

"[Rozteč a velikost bodu](#) ."

## Font Pitch

### Účel:

Chcete-li určit rozteč písma pro škálovatelné šířky písma.

### Hodnoty:

10.00*	Určete hodnoty v krocích po 0,01.
6.00-24.00	

Stanoviště písma odkazuje na počet pevných znaků v typu ve vodorovném palci. Pro neškálovatelné šířky písma, stanoviště je zobrazeno, ale nelze změnit.

 **Poznámka:** Menu stanoviště písma se zobrazuje pouze pro typografické fonty.

### Viz též:

"[Rozteč a velikost bodu](#) ."

## Form Line

## Účel:

Chcete-li nastavit počet řádků na stránku.

## Hodnoty:

64* <sup>1</sup>	Určete hodnoty v krocích po 1.
5-128	
* <sup>1</sup> Označuje hodnoty továrního nastavení dané země.	

Tiskárna stanoví množství prostoru mezi každým řádkem (svislé mezery mezi řádky) založené na položkách menu Form Line and Orientation. Zvolte správný Form Line and Orientation před změnou Form Line.

## Viz též:

"[Orientace](#)."

## Quantity

### Účel:

Chcete-li nastavit výchozí množství tisku. (Nastavte počet kopií potřebných pro konkrétní úlohu z ovladače tiskárny. Hodnoty vybrané z ovladače tiskárny mají vždy přednost před hodnotami vybranými z ovládacího panelu.)

### Hodnoty:

1*	Určete hodnoty v krocích po 1.
1-999	

## Image Enhancement

### Účel:

Chcete-li určit, zda chcete provést funkci vylepšení obrazu. Vylepšení obrazu je funkce, která je hraniční čarou mezi černým a bílým hladítkem pro snížení zubatých hran a zlepšení vzhledu.

### Hodnoty:

Off	Vypne funkci zlepšeného obrazu .
On*	Umožňuje funkci zlepšeného obrazu.

## Hex Dump

### Účel:

K pomoci izolovat zdroj problému tiskové úlohy. S Hex Dump vybraným, všechna data odeslaná do tiskárny jsou tištěna v hexadecimální a znakové reprezentaci. Kontrolní kódy nejsou prováděny.

### Hodnoty:

Disable*	Zakáže funkci Hex Dump.
Enable	Umožňuje funkci Hex Dump.

## Draft Mode



## Účel:

Chcete-li šetřit toner tiskem v režimu konceptu. Kvalita tisku je snížena při tisku v režimu konceptu.

## Hodnoty:

<b>Disable*</b>	Netiskne v režimu návrhu.
<b>Enable</b>	Tiskne v režimu návrhu.

## Line Termination

### Účel:

Chcete-li přidat příkazy zakončení linky.

### Hodnoty:

<b>Off*</b>	Nepřidá se příkaz zakončení linky. CR=CR, LF=LF, FF=FF
<b>Add-LF</b>	Příkaz LF je přidán CR=CR-LF, LF=LF, FF=FF
<b>Add-CR</b>	Příkaz CR je přidán. CR=CR, LF=CR-LF, FF=CR-LF
<b>CR-XX</b>	CR a LF příkazy jsou přidány. CR=CR-LF, LF=CR-LF, FF=CR-LF

## Default Color

### Účel:

Chcete-li určit režim barvy na barevná nebo černá. Toto nastavení se používá pro tiskovou úlohu, která nespecifikuje režim tisku.

### Hodnota:

<b>Black*</b>	Tiskne v černobílém režimu.
<b>Color</b>	Tiskne v barevném režimu.

## PostScript

Použijte menu **PostScript** pro změnu nastavení tiskárny, které mají vliv pouze na úlohy používající emulace PostScript jazyka tiskárny.

 **POZNÁMKA:** Hodnoty označené hvězdičkou (\*) jsou továrním výchozím nastavením menu.

## PS Error Report

### Účel:

Chcete-li určit, zda tiskárna vydá chyby obsahu pro chybu PostScript. Změna nabývá účinnosti po vypnutí tiskárny a poté jejím znovu zapnutím.

### Hodnoty:

<b>Off</b>	Vyřadí tiskovou úlohu bez vytištění chybového hlášení.
------------	--

**On\*** Vytiskne chybové hlášení před tím, než vyřadí úlohu.

 **POZNÁMKA:** Tento návod od ovladače PS přepíše nastavení uvedené na ovládacím panelu.

### *PS Job Time-Out*

#### **Účel:**

Chcete-li určit dobu provedení pro jednu úlohu PostScript. Změna nabývá účinnosti po vypnutí tiskárny a poté jejím znovu zapnutím.

#### **Hodnoty:**

<b>Off*</b>	Neobjevuje se time-out úlohy.	
<b>On</b>	<b>1-900 min.</b>	K PostScript chybě dochází v případě, že zpracování není dokončeno po stanovené době.

### *PaperSelectMode*

#### **Účel:**

Chcete-li určit způsob, jak vybrat zásobník pro režim PostScript. Změna nabývá účinnosti po vypnutí tiskárny a poté jejím znovu zapnutím.

#### **Hodnoty:**

<b>Auto*</b>	Zásobník je vybrán jako stejné nastavení jako v režimu PCL.
<b>Select from Tray</b>	Zásobník je vybrán metodou v souladu s běžnými PostScript tiskárnami.

### *Default Color*

#### **Účel:**

Chcete-li určit režim barvy na barevná nebo černá. Toto nastavení se používá pro tiskovou úlohu, která nespecifikuje režim tisku.

#### **Hodnota:**

<b>Black</b>	Tiskne v černobílém režimu.
<b>Color*</b>	Tiskne v barevném režimu.

## **Panel Settings**

Použijte menu **Panel Settings** pro nastavení hesla k omezení přístupu k menu. To zabraňuje položkám, aby byly změněny náhodně.

 **POZNÁMKA:** Hodnoty označené hvězdičkou (\*) jsou továrním výchozím nastavením menu.

#### **Viz též:**

"[Panel Lock](#)."

### *Panel Lock*

**Účel:**

Chcete-li omezit přístup do menu.

**Hodnoty:**

<b>Disable*</b>	Neomezuje přístup do menu.
<b>Enable</b>	Omezuje přístup do menu.

***New Password*****Účel:**

Chcete-li nastavit heslo pro omezení přístupu k menu.

**Hodnoty:**

<b>0000*</b>	Nastaví nebo změní heslo požadované pro přístup do Admin Menu a Report / List.
<b>0000-9999</b>	

***Re-enter Password*****Účel:**

Chcete-li znovu zadat heslo pro potvrzení.

***Login Error*****Účel:**

Chcete-li určit počet chybných pokusů o vstup povolených při přihlášení se jako administrátor v Admin Menu a Report/List.

**Hodnoty:**

<b>Off</b>	Administrátor nemá přístup do Admin Menu a Report/List. poté, co se mu nepodaří přihlásit se.	
<b>On</b>	<b>5 times*</b>	Nastavuje čas chyby, kdy se správce přihlásí do Admin Menu a Report/List.
	<b>1 - 10 times</b>	

## Tray Settings

Použijte menu Tray Settings pro definování tiskového média vloženého do každého zásobníku.



**POZNÁMKA:** Hodnoty označené hvězdičkou (\*) jsou továrním výchozím nastavením menu.

## MPF

**Účel:**

Chcete-li určit papír vložený do MPF.

**Hodnoty:**

	<b>Plain (Obyčejný) (60 to 90 gsm)*</b>
--	---

Paper Type	<b>Plain Thick (Obyčejný těžký) (80/90 to 105 gsm)</b>		
	Transparency (Fólie)		
	<b>Covers (Obal) (106 to 163 gsm)</b>		
	<b>Covers Thick (Obal těžký) (164 to 216 gsm)</b>		
	Label (Etiketa)		
	<b>Coated (Křídový) (106 to 163 gsm)</b>		
	<b>Coated Thick (Křídový těžký) (164 to 216 gsm)</b>		
	Envelope (Obálky)		
	Recycled (Recyklovaný)		
	Letter Head (Hlavičkový)		
	Plain (Obyčejný) <b>S2 (60 to 90 gsm)*<sup>1</sup></b>		
	Plain Thick (Obyčejný těžký) <b>S2 (80/90 to 105 gsm)*<sup>1</sup></b>		
	Covers (Obal) <b>S2 (106 to 163 gsm)*<sup>1</sup></b>		
	Covers Thick (Obal těžký) <b>S2 (164 to 216 gsm)*<sup>1</sup></b>		
	Coated (Křídový) <b>S2 (106 to 163 gsm)*<sup>1</sup></b>		
Coated Thick (Křídový těžký) <b>S2 (164 to 216 gsm)*<sup>1</sup></b>			
Recycled (Recyklovaný) <b>S2*<sup>1</sup></b>			
Paper Size	Use Driver Settings*		
	A4		
	A5		
	B5		
	Letter		
	8.5x13"		
	Legal		
	Executive		
	Monarch		
	DL		
	C5		
	Envelope (obálka) #10		
	Custom Size	X Size	210 mm*/8.3 inch*
77 - 215 mm/3.0-8.5 inches			
Y Size		297 mm*/11.7 inch*	Určuje délku papíru vlastní velikosti.
		127 - 355 mm/5.0-14.0 inches	
MPF Mode	Panel Specified	Přestane tisknout a ukáže chyby na ovládacím panelu v případě, že papír specifikovaný v ovladači tiskárny neodpovídá papíru konfigurovanému pro MPF z ovládacího panelu.	
	Driver Specified*	Pokračuje v tisku, i když papír stanovený v ovladači tiskárny neodpovídá papíru konfigurovanému pro MPF z ovládacího panelu.	
Display Popup	On*	Určuje velikost a typ papíru vloženého do MPF. Tato položka je k dispozici pouze v případě, že Panel Specified je vybrán pro MPF Mode.	

Off

Velikost a typ papíru vloženého do MPF nejsou stanoveny. Tato položka je k dispozici pouze v případě, že Panel Specified je vybrán pro MPF Mode.

\*1 S2 označuje papíry, jejichž jedna strana již byla vytištěna.

 **POZNÁMKA:** Pro zásobník 1, volitelný podavač pro 550 listů, nebo volitelný podavač pro 1100 listů, nastavení velikosti papíru není nutné. Tyto zásobníky zjistí velikost papíru automaticky. Pro více informací o podporovaných velikostech papíru pro standardní a volitelné zásobníky, viz "[Podporované velikosti papíru](#)."

**Použijte tuto položku menu pro:**

- Optimalizace kvality tisku pro konkrétní papír.
- Výběr zdroje papíru prostřednictvím vašeho softwarového programu výběrem typu a velikosti.
- Automatický spoj zásobníků. Tiskárna automaticky spojí jakékoliv zásobníky obsahující stejný typ a velikost papíru, pokud jste nastavili Typ papíru na správné hodnoty.

## Zásobník 1

**Účel:**

Chcete-li určit papír vložený do horního zásobníku.

**Hodnoty:**

Paper Type	Plain(60 to 90 gsm) *			
	Plain Thick (80/90 to 105 gsm)			
	Transparency			
	Covers(106 to 163 gsm)			
	Covers Thick (164 to 216g sm)			
	Label			
	Coated (106 to 163 gsm)			
	Coated Thick (164 to 216 gsm)			
	Envelope			
	Recycled			
	Letter Head			
Paper Size	Auto *			
	Monarch			
	DL			
	C5			
	Envelope #10			
	Custom Size	X Size	210 mm */8.3 inch *	Určuje šířku papíru vlastní velikosti.
			77 - 215 mm/3.0-8.5 inches	
Custom Size	Y Size	297 mm */11.7 inch *	Určuje délku papíru vlastní velikosti.	
		127 - 355 mm/5.0-14.0 inches		

## Zásobník 2

**Účel:**

Chcete-li určit papír vložený do druhého zásobníku shora.

**Hodnoty:**

<b>Paper Type</b>	Plain(60 to 90 gsm) *			
	Plain Thick (80/90 to 105 gsm)			
	Covers (106 to 163 gsm)			
	Covers Thick (164 to 216g sm)			
	Recycled			
	Letter Head			
<b>Paper Size</b>	Auto *			
	Monarch			
	DL			
	C5			
	Envelope #10			
	Custom Size	X Size	210 mm * /8.3 inch *	Určuje šířku papíru vlastní velikosti.
			77 - 215 mm/3.0-8.5 inches	
	Custom Size	Y Size	297 mm * /11.7 inch *	Určuje délku papíru vlastní velikosti.
127 - 355 mm/5.0-14.0 inches				

### Zásobník 3

**Účel:**

Chcete-li určit papír vložený do třetího zásobníku shora.

**Hodnoty:**

<b>Paper Type</b>	Plain (60 to 90 gsm) *			
	Plain Thick (80/90 to 105 gsm)			
	Covers (106 to 163 gsm)			
	Covers Thick (164 to 216g sm)			
	Recycled			
	Letter Head			
<b>Paper Size</b>	Auto *			
	Monarch			
	DL			
	C5			
	Envelope #10			
	Custom Size	X Size	210 mm * /8.3 inch *	Určuje šířku papíru vlastní velikosti.
			77 - 215 mm/3.0-8.5 inches	
	Custom Size	Y Size	297 mm * /11.7 inch *	Určuje délku papíru vlastní velikosti.
127 - 355 mm/5.0-14.0 inches				

## Zásobník 4

### Účel:

Chcete-li určit papír vložený do čtvrtého zásobníku shora.

### Hodnoty:

Paper Type	Plain (60 to 90 gsm)*			
	Plain Thick (80/90 to 105 gsm)			
	Covers (106 to 163 gsm)			
	Covers Thick (164 to 216g sm)			
	Recycled			
	Letter Head			
Paper Size	Auto*			
	Monarch			
	DL			
	C5			
	Envelope #10			
	Custom Size	X Size	210 mm* /8.3 inch*	Určuje šířku papíru vlastní velikosti.
			77 - 215 mm/3.0-8.5 inches	
	Custom Size	Y Size	297 mm* /11.7 inch*	Určuje délku papíru vlastní velikosti.
		127 - 355 mm/5.0-14.0 inches		

## Zásobník 5

### Účel:

Chcete-li určit papír vložený do pátého zásobníku shora.

### Hodnoty:

Paper Type	Plain (60 to 90 gsm)*			
	Plain Thick (80/90 to 105 gsm)			
	Covers (106 to 163 gsm)			
	Covers Thick (164 to 216g sm)			
	Recycled			
	Letter Head			
Paper Size	Auto*			
	Monarch			
	DL			
	C5			
	Envelope #10			
	Custom Size	X Size	210 mm* /8.3 inch*	Určuje šířku papíru vlastní velikosti.
			77 - 215 mm/3.0-8.5 inches	
	Custom Size	Y Size	297 mm* /11.7 inch*	

Y Size

127 - 355 mm/5.0-14.0 inches

Určuje délku papíru vlastní velikosti.

## Print Menu

Print Menu nabízí službu ukládání dokumentů s Zabezpečeným tiskem, tiskem soukromé schránky, tiskem veřejné schránky, a důkazním tiskem.



**POZNÁMKA:** Print Menu se zobrazí pouze v případě, že RAM disk je nastaven na "on" nebo volitelný pevný disk je nainstalován.

## Secure Print

### Účel:

Chcete-li zadat tisk a mazání uložených dokumentů.

### Hodnoty:

	Zadejte heslo, které jste uvedli v ovladači tiskárny.		
Select User ID	All Document	Print and Delete	Smaže všechny dokumenty z tiskové paměti po jejich vytištění.
		Delete	Smaže všechny dokumenty z tiskové paměti.
	document n (n je číslo)	Print and Delete	Odstraní zadaný dokument z tiskové paměti po jeho vytištění.
		Delete	Odstraní zadaný dokument z tiskové paměti.

## Private Mailbox

### Účel:

Chcete-li zadat tisk a mazání uložených dokumentů.

### Hodnoty:

	Zadejte heslo, které jste uvedli v ovladači tiskárny.		
Select User ID	All Document	Print and Delete	Smaže všechny dokumenty z tiskové paměti po jejich vytištění.
		Print	Vytiskne všechny dokumenty a uloží je do paměti.
		Delete	Smaže všechny dokumenty z tiskové paměti.
	document n (n je číslo)	Print and Delete	Odstraní zadaný dokument z tiskové paměti po jeho vytištění.
		Print	Vytiskne zadaný dokument a uloží ho do paměti.
		Delete	Odstraní zadaný dokument z tiskové paměti.

## Public Mailbox

### Účel:

Chcete-li zadat tisk a mazání uložených dokumentů.

### Hodnoty:

	Zadejte heslo, které jste uvedli v ovladači tiskárny.		
		Print and Delete	Smaže všechny dokumenty z tiskové paměti po jejich vytištění.



<b>Select User ID</b>	<b>All Document</b>	<b>Print</b>	Vytiskne všechny dokumenty a uloží je do paměti.
		<b>Delete</b>	Smaže všechny dokumenty z tiskové paměti.
	<b>document n</b> (n je číslo)	<b>Print and Delete</b>	Odstraní zadaný dokument z tiskové paměti po jeho vytištění.
		<b>Print</b>	Vytiskne zadaný dokument a uloží ho do paměti.
		<b>Delete</b>	Odstraní zadaný dokument z tiskové paměti.

## Proof Print

### Účel:

Chcete-li zadat tisk a mazání uložených dokumentů.

### Hodnoty:

<b>Select User ID</b>	Zadejte heslo, které jste uvedli v ovladači tiskárny.		
	<b>All Document</b>	<b>Print and Delete</b>	Smaže všechny dokumenty z tiskové paměti po jejich vytištění.
		<b>Print</b>	Vytiskne všechny dokumenty a uloží je do paměti.
		<b>Delete</b>	Smaže všechny dokumenty z tiskové paměti.
	<b>document n</b> (n je číslo)	<b>Print and Delete</b>	Odstraní zadaný dokument z tiskové paměti po jeho vytištění.
		<b>Print</b>	Vytiskne zadaný dokument a uloží ho do paměti.
		<b>Delete</b>	Odstraní zadaný dokument z tiskové paměti.

## Panel Lock

Tato funkce zabraňuje neoprávněným uživatelům měnit nastavení provedená správcem. Pro pravidelný tisk mohou být vybrány položky z menu a nastavení tiskárny zůstávají beze změny. Pro pravidelný tisk lze konfigurovat položky pomocí ovladače tiskárny.

 **Poznámka:** Zakázání menu ovladačeho panelu nebrání přístupu k menu uložený tisk a nastavení zásobníku.

## Enabling the Panel Lock

1. Stiskněte tlačítko **Menu**.
2. Stiskněte ✓ tlačítko, dokud nebude **Admin Menu** zvýrazněn, a poté stiskněte ✓ **(Set)** tlačítko.
3. Stiskněte ✓ tlačítko, dokud nebude **Panel Settings** zvýrazněn, a poté stiskněte ✓ **(Set)** tlačítko.
4. **Panel Lock** se zobrazí. Stiskněte ✓ **(Set)** tlačítko.
5. Stiskněte ✓ tlačítko, dokud nebude **Enable** zvýrazněn, a poté stiskněte ✓ **(Set)** tlačítko.
6. Zadejte nové heslo a stiskněte ✓ **(Set)** tlačítko.
7. Znovu zadejte heslo pro potvrzení hesla, které jste zadali, a poté stiskněte ✓ **(Set)** tlačítko.  
Heslo bylo změněno.

 **POZNÁMKA:** Pokud jste zapomněli heslo, vypněte tiskárnu. Pak, zatímco držíte tlačítko **Menu**, zapněte tiskárnu. Proveďte kroky 6 až 7 k nastavení nového hesla. Toto obnoví tovární výchozí nastavení panelu hesla.

 **Poznámka:** Pokud změníte heslo, zatímco Panel Lock je Enable, postupujte podle následujících kroků. Provedte kroky 1 a 2. Stiskněte ✓ tlačítko, dokud nebude Change Password zvýrazněn, a poté stiskněte ✓ (Set) tlačítko. Provedte kroky 6 a 7 na změnu hesla. Tím se změní heslo.

 **POZNÁMKA:** Pokud Panel Lock je Enable, tovární výchozí nastavení panelu hesla je 0000.

Viz též:

["Změna hesla."](#)

## Disabling the Panel Lock

1. Stiskněte tlačítko **Menu**.
2. Stiskněte ✓ tlačítko, dokud nebude Admin Menu zvýrazněn, a poté stiskněte ✓ (Set) tlačítko.
3. Zadejte heslo a stiskněte ✓ (Set) tlačítko.
4. Stiskněte ✓ tlačítko, dokud nebude Panel Settings zvýrazněn, a poté stiskněte ✓ (Set) tlačítko.
5. Panel Lock se zobrazí. Stiskněte ✓ (Set) tlačítko.
6. Stiskněte ✓ tlačítko, dokud nebude Disable zvýrazněn, a poté stiskněte ✓ (Set) tlačítko.
7. Zadejte aktuální heslo a stiskněte ✓ (Set) tlačítko.
8. Znovu zadejte heslo pro potvrzení hesla, které jste zadali, a poté stiskněte ✓ (Set) tlačítko. Nastavení bylo změněno.

---

[Zpět na obsah](#)

# Porozumění softwaru tiskárny

- [Nastavení nástrojů tiskárny](#)
- [Tool Box](#)

Použijte *Drivers and Utilities* CD dodané s tiskárnou k instalaci kombinace softwarových programů, v závislosti na vašem operačním systému.

Následující programy mohou fungovat pouze v systému Windows. Nemohou pracovat na počítačích Macintosh, Unix nebo Linux.

## Status Window

**Stavové okno** vás upozorní, když dojde k chybě nebo varování, například, když dojde k zaseknutí papíru nebo dochází toner.

Můžete určit, kdy nebo zda se **Stavové okno** objeví v dialogovém okně **Tisk vlastností stavového okna**. Toto dialogové okno otevřete z nabídky **Start**, nebo klikněte pravým tlačítkem na ikonu **Status Monitor Console**.

Dostupné volby jsou níže.

Hodnota	Funkce
<b>Activate window during printing</b>	Aktivuje <b>Status Window</b> kdykoli tiskne. Okno se automaticky zavře, když všechny tiskové úlohy jsou dokončeny nebo zrušeny.
<b>Activate window only when an error occurs*</b>	<b>Status Window</b> aktivuje pouze tehdy, když dojde k chybě při tisku. Okno se automaticky zavře, když je chyba zrušena.
<b>Do not activate automatically</b>	Automaticky neaktivuje <b>Status Window</b> .
* Výchozí nastavení	

Můžete také zkontrolovat hladinu toneru, zbývající množství papíru, a stav dalšího spotřebního materiálu v místních a síťových tiskárnách.

## Status Monitor Console

Použijte **Status Monitor Console** pro správu více **Status Window**.

- Vyberte tiskárnu ze seznamu zobrazení (nebo **Výběru tiskárny**) kliknutím na jeho jméno k otevření **Stavového okna** pro konkrétní tiskárnu.
- **Status Monitor Console** zobrazí **Stavové okno** pro místní a síťové připojení.

## Dell Supplies Management System™

Můžete spustit dialogové okno **Systém řízení dodávek spotřebního materiálu Dell** z okna Stav tisku (pro místní tiskárnu pouze), v nabídce **Všechny programy**, nebo na ikoně na ploše. Můžete také spustit ze **Stavového okna**, když se objeví chyba toneru.

Můžete si objednat spotřební zboží po telefonu nebo přes internet.

1. Klikněte na tlačítko **Start** ® **All Programs** ® **Dell Printers**® **Additional Color Laser Software**® **Dell Supplies Management System**.

Objeví se okno **Dell Supplies Management System**.

2. Vyberte svou tiskárnu ze seznamu **Select Printer Model**.

3. Pokud objednáváte přes internet:

- a. Když nemůžete získat informace z tiskárny automaticky dvou-cestnou komunikací, objeví se okno, které vás vyzve k zadání servisního štítku. Zadejte servisní štítek Vaší tiskárny Dell do pole k tomu určenému.

Váš servisní štítek se nachází uvnitř předního krytu tiskárny.

- b. Vyberte adresu URL ze seznamu **Select Reorder URL**.

- c. Klikněte na tlačítko **Visit Dell printer supplies ordering web site**.

4. Objednáváte-li po telefonu, zavolejte na číslo, které se objeví pod titulkem **Order by Phone**.

## User Setup Disk Creating Tool

Program **User Setup Disk Creating Tool** nacházející se ve složce **MakeDisk**, ve složce **Utilities** na *Drivers and Utilities* CD a ovladačích tiskárny umístěných na *Drivers and Utilities* CD se používá k vytvoření instalačních balíčků ovladače, které obsahují nastavení vlastního ovladače. Instalační balíček ovladače může obsahovat skupinu uložených nastavení ovladače tiskárny a další údaje pro věci, jako jsou:

- Orientace tisku a Multiple Up (nastavení dokumentu)
- Vodoznaky
- Odkazy na písmo

Pokud chcete nainstalovat ovladač tiskárny se stejným nastavením na více počítačů používajících stejnou verzi operačního systému, vytvořte instalační disk na disketě nebo na serveru v síti. Použití instalačního disku, který jste vytvořili, sníží množství práce požadované při instalaci ovladače tiskárny.

- Nainstalujte předem ovladač tiskárny Dell™ 5130cdn barevná laserová tiskárna do počítače, do kterého má být vytvořen instalační disk.
- Instalační disk může být použit pouze v operačním systému, na kterém byl disk vytvořen nebo na počítačích se stejným operačním systémem. Vytvořte samostatný instalační disk pro různé typy operačních systémů.

## Software Update

Programové vybavení a / nebo aktualizace ovladačů lze stáhnout z webové stránky podpory společnosti Dell na adrese [support.dell.com](http://support.dell.com).

## Nastavení nástrojů tiskárny

Použitím okna **Quick Launch Utility** můžete otevřít **Status Window**, **Updater**, a **Troubleshooting**.

Při instalaci softwaru Dell, je **Quick Launch Utility** nainstalován automaticky.

Pro další informace o instalaci softwaru, viz "[Nastavení pro sdílený tisk](#)."

Chcete-li otevřít okno **Quick Launch Utility**:

1. Klikněte na tlačítko **Start** ® **All Programs** ® **Dell Printers**® **Additional Color Laser Software** ® **Quick Launch Utility**.

Otevře se dialogové okno **Quick Launch Utility**.

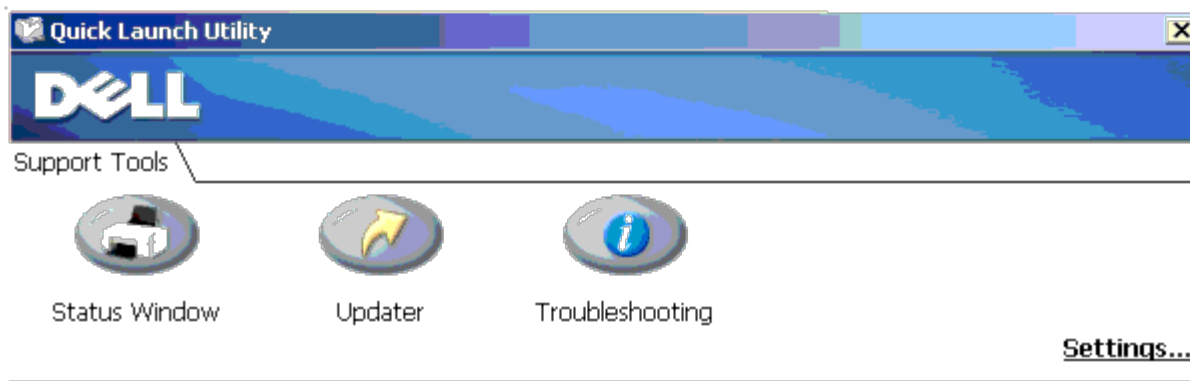

2. Okno **Quick Launch Utility** obsahuje tři tlačítka, **Status Window**, **Updater**, a **Troubleshooting**.

Chcete-li jej ukončit, klikněte na tlačítko X v horní pravé části okna.

Pro podrobnosti, klikněte na tlačítko **Help** v každé aplikaci.

## Status Window

Tlačítko **Status Window** otevře **Stavové okno**. Viz "[Status Window](#)."

## Updater

Tlačítko **Updater** aktualizuje nastavení ovladače tiskárny, firmware a servis software.

## Troubleshooting

Tlačítko **Troubleshooting** otevře průvodce řešením problémů, který vám umožní, abyste vyřešili problémy sami.

## Tool Box

Můžete použít **Tool Box** pro diagnostiku nastavení tiskárny. Podrobnosti o nastavení naleznete v části "[Porozumění Tool Box Menu](#)."

 **POZNÁMKA:** Tool Box je k dispozici pouze při připojení tiskárny s USB nebo síťovém připojení.

Chcete-li spustit **Tool Box**.

1. Vložte *Drivers and Utilities* CD do počítače.  
Když se zobrazí okno **Easy Setup Navigator**, klikněte na tlačítko **Exit** pro zavření okna.
2. Klikněte na tlačítko **Start** ® **Spustit** a zadejte příkaz D:\Utilities\Tool Box\DLT12DZ.exe (kde D je písmeno jednotky CD) a klikněte na tlačítko **OK**.

Dialogové okno s výzvou vyberte typ připojení se objeví.

3. Vyberte typ připojení mezi počítačem a tiskárnou.

Pro připojení k síti

- a. Zvolte Síťová připojení.

- b. Zadejte IP adresu nebo název tiskárny.

 **POZNÁMKA:** Rozsah ID je nutný při zadání IPv6 adresy.

Pro připojení USB

- a. Zvolte USB připojení.
- b. Ze seznamu na obrazovce Select Printer, vyberte cílovou tiskárnu, pro kterou diagnostikujete nastavení tiskárny.

4. Klikněte na tlačítko **OK**.

**Tool Box** se zapne.

---

[Zpět na obsah](#)

## Tisk s použitím ColorTracku (vnější ověření)

- [Nastavení ColorTracku](#) (sledování barvy)
- [Nastavení ovladače tiskárny](#)

S ColorTrackem můžete omezit počet stránek, které může vytisknout jeden uživatel, zadat uživatele, kteří mohou tisknout v barvě, a omezit uživatele, kteří mají přístup k tiskárně, na základě informací o uživateli registrovaném serverem externího ověřování nebo tiskárnou.

Chcete-li tisknout pomocí ColorTracku, musíte nastavit nastavení ColorTrack a ovladač tiskárny. Také je třeba nastavit externí server s ColorTrackem pro použití externího autentizačního serveru. Chcete-li nastavit externí server, obraťte se na správce systému.

---

## Nastavení ColorTracku (sledování barvy)

Chcete-li tisknout pomocí ColorTracku, nakonfigurujte následující nastavení.

- "[Dell ColorTrack](#)"
- "[Authentication](#)" (Ověřování systému)
- "[Kerberos Server](#)"
- "[LDAP Server](#)"
- "[LDAP Authentication](#)"

## Dell ColorTrack

Nastaví metodu ověřování.

## Při použití konfigurace tiskárny Dell™ pomocí webového prohlížeče

1. Spusťte **konfiguraci tiskárny Dell pomocí webového prohlížeče**.
  - a. Otevřete webový prohlížeč.
  - b. Zadejte IP adresu tiskárny ve webovém prohlížeči.



















Viz "[Konfigurace tiskárny Dell pomocí webového prohlížeče](#)."

2. Vyberte **Print Volume**.
3. Klikněte na kartu **Dell ColorTrack**.
  - Vyberte **External Mode** pro **ColorTrack Mode**.
  - Zaškrtněte políčko **No Account User Print**, když dovolíte tisk dat bez ověřování informací. Pokud ne, odstraňte zaškrtnutí políčka **No Account User Print**.
  - Zadejte heslo když je políčko **No Account User Print** zaškrtnuté a **External Mode** je vybrán. Potom znovu zadejte heslo pro potvrzení hesla, které jste zadali.
  - Zaškrtněte políčko **ColorTrack Error Report**, je-li to nezbytné.

4. Klikněte na tlačítko **Apply New settings** a poté vypněte tiskárnu pro aplikování nastavení.

## Při použití ovládacího panelu

Můžete zadat pouze nastavení **ColorTrack Mode**, **No Account User Print**, a **ColorTrack Error Report** pomocí ovládacího panelu.

1. Stiskněte tlačítko **Menu**.
2. Stiskněte  tlačítko, dokud nebude **Admin Menu** zvýrazněn, a poté stiskněte  (Set) tlačítko.
3. Stiskněte  tlačítko, dokud nebude **System Settings** zvýrazněn, a poté stiskněte  (Set) tlačítko.
4. Stiskněte  tlačítko, dokud nebude **ColorTrack Mode** zvýrazněn, a poté stiskněte  (Set) tlačítko.
5. Stiskněte  tlačítko, dokud nebude **External Mode** zvýrazněn, a poté stiskněte  (Set) tlačítko.
6. Stiskněte **Cancel** nebo  tlačítko pro návrat do předchozí nabídky.
7. Stiskněte  tlačítko, dokud nebude **No Account User Print** zvýrazněn, a poté stiskněte  (Set) tlačítko.
8. Stiskněte  tlačítko pro výběr **Off** nebo **On**, a poté stiskněte  (Set) tlačítko.
9. Stiskněte **Cancel** nebo  tlačítko pro návrat do předchozí nabídky.
10. Stiskněte  tlačítko, dokud nebude **ColorTrack Error Report** zvýrazněn, a poté stiskněte  (Set) tlačítko.
11. Stiskněte  tlačítko pro výběr **Off** nebo **On**, a poté stiskněte  (Set) tlačítko.
12. Vypněte tiskárnu pro aplikování nastavení.

## ColorTrack Mode

Následující dva způsoby ověřování jsou k dispozici: Vnitřní režim s použitím informací o uživateli registrovaném na tiskárně a vnější režim pomocí informací o uživateli registrovaném na externím server. Pro ověření na externím autentizačním serveru s vnějším režimem, nemusíte registrovat informace o uživateli na tiskárně. Tato změna nabývá účinnosti po vypnutí tiskárny a poté jejím znovu zapnutím.

## No Account User Print

Určete, zda povolit tisk dat bez ověřování informací. Toto nastavení je povoleno, pokud je restartována tiskárna. Tato změna nabývá účinnosti po vypnutí tiskárny a poté jejím znovu zapnutím.

## No-account User Password

Zadejte heslo, které má být použito pro ne-uživatelský účet pomocí 1 až 127 alfanumerických znaků. Pokud je heslo prázdné (NULL), nemůžete se přihlásit k serveru. Tato změna nabývá účinnosti po vypnutí tiskárny a poté jejím znovu zapnutím.

 **POZNÁMKA:** Pokud není **External Mode** specifikováno a **No Account User Print** je nastaven na **On**, musíte nastavit heslo.

 **POZNÁMKA:** Při použití LDAP serveru, musíte také nastavit stejné heslo na server.



## Re-enter No-account User Password

Zadejte heslo ne-uživatelského účtu znovu pro potvrzení.

## ColorTrack Error Report

Určete, zda chcete automaticky vytisknout informace týkající se chyb, jestliže tisk pomocí ColorTracku vede k chybě.

## Setup Remote Authentication

Klikněte na tlačítko **Setup Remote Authentication Page** pro zobrazení stránky **Authentication System**.

 **POZNÁMKA:** Tato položka se objeví pouze tehdy, když **External Mode** je specifikován.

## Authentication

Zadejte typ serverového ověřování, odezvu serveru time-out, nebo vyhledávání time-out.

## Při použití konfigurace tiskárny Dell™ pomocí webového prohlížeče

1. Spusťte **konfiguraci tiskárny Dell pomocí webového prohlížeče**.
  - a. Otevřete webový prohlížeč.
  - b. Zadejte IP adresu tiskárny ve webovém prohlížeči.

Viz "[Konfigurace tiskárny Dell pomocí webového prohlížeče](#)."

2. Vyberte **Print Server Settings**.
3. Klikněte na kartu **Security**.
4. Vyberte **Authentication System**.

Stránka **Authentication System** se zobrazí.

- Vyberte authentication system pro **Authentication System Settings**.
  - Specifikujte období time-out pro **Server Response Time-Out**.
  - Specifikujte období time-out pro **Search Time-Out**.
5. Klikněte na tlačítko **Apply New settings**, a poté vypněte tiskárnu pro aplikování nastavení.

## Authentication System Settings

Vyberte autentizační systém ze seznamu. Tato změna nabývá účinnosti po vypnutí tiskárny a poté jejím znovu zapnutím.

## Server Response Time-Out

Určete dobu, po kterou by tiskárna měla čekat na odpověď ze serveru. Nastavte časové období od 1 do 75 sekund. Tato

změna nabývá účinnosti po vypnutí tiskárny a poté jejím znovu zapnutím.

## Search Time-Out

Určete dobu, po kterou by měla tiskárna čekat na vyhledávání serveru. Nastavte časové období od 5 do 120 sekund. Tato změna nabývá účinnosti po vypnutí tiskárny a poté jejím znovu zapnutím.

## Kerberos Server

Určete nastavení Kerberos serveru.

## Při použití konfigurace tiskárny Dell™ pomocí webového prohlížeče

### 1. Spusťte **konfiguraci tiskárny Dell pomocí webového prohlížeče.**

- a. Otevřete webový prohlížeč.
- b. Zadejte IP adresu tiskárny ve webovém prohlížeči.

Viz "[Konfigurace tiskárny Dell pomocí webového prohlížeče.](#)"

### 2. Vyberte **Print Server Settings.**

### 3. Klikněte na kartu **Security.**

### 4. Vyberte **Kerberos Server.**

### 5. Zadejte primární název serveru nebo IP adresu, a adresu portu v **Primary Server Name / IP Address & Port.**

### 6. Zadejte sekundární název serveru nebo IP adresu, a adresu portu v **Secondary Server Name / IP Address & Port,** je-li to nezbytné.

### 7. Zadejte název domény v **Domain Name.**

### 8. Klikněte na tlačítko **Apply New settings** a poté vypněte tiskárnu pro aplikování nastavení.

## Primary Server Name / IP Address & Port

Určete primární název serveru nebo IP adresu, a adresu portu. Tato změna nabývá účinnosti po vypnutí tiskárny a poté jejím znovu zapnutím.

 **UPOZORNĚNÍ:** Nepoužívejte stejnou adresu portu jako u jiného portu.

 **POZNÁMKA:** Adresa portu musí být 88 nebo mezi 5.000 a 65.535. Výchozí hodnota je 88.

 **Poznámka:** Zadejte IP adresu ve formátu nnn.nnn.nnn.nnn pro IPv4. Každý oddíl "nnn" je proměnná hodnota mezi 0 a 255.

 **Poznámka:** Zadejte IP adresu ve formátu xxxx: xxxx: xxxx: xxxx: xxxx: xxxx: xxxx: xxxx pro IPv6. Každý oddíl "xxxx" je hexadecimální proměnná hodnota.

## Secondary Server Name / IP Address & Port

Určete sekundární název serveru nebo IP adresu, a adresu portu, v případě potřeby. Tato změna nabývá účinnosti po vypnutí tiskárny a poté jejím znovu zapnutím.

➔ **UPOZORNĚNÍ:** Nepoužívejte stejnou adresu portu jako u jiného portu.

➔ **UPOZORNĚNÍ:** Nastavte sekundární server po nastavení primárního serveru.

📎 **POZNÁMKA:** Adresa portu musí být 88 nebo mezi 5.000 a 65.535. Výchozí hodnota je 88.

📎 **Poznámka:** Zadejte IP adresu ve formátu nnn.nnn.nnn.nnn pro IPv4. Každý oddíl "nnn" je proměnná hodnota mezi 0 a 255.

📎 **Poznámka:** Zadejte IP adresu v formátu xxxx: xxxx: xxxx: xxxx: xxxx: xxxx: xxxx: xxxx pro IPv6. Každý oddíl "xxxx" je hexadecimální proměnná hodnota.

## Domain Name

Zadejte název domény služby Active Directory<sup>®</sup> v **Domain Name** (Realm Name). Tato změna nabývá účinnosti po vypnutí tiskárny a poté jejím znovu zapnutí.

📎 **Poznámka:** Zadejte název domény s velkými znaky. V závislosti na vašem serveru, může dojít k chybě, pokud zadáte název domény s malými znaky.

## LDAP Server

Specifikujte adresář serveru a způsob ověřování pro provádění ověřování LDAP nebo k získání informací pomocí LDAP, a upřesněte rozsah a atributy pro vyhledávání.

📎 **POZNÁMKA:** Při použití LDAPS nebo osvědčení o ověření, musíte nastavit LDAP server nebo importovat externí certifikát. Pro více informací, viz "[Použití digitálních certifikátů.](#)"

## Při použití konfigurace tiskárny Dell<sup>™</sup> pomocí webového prohlížeče

1. Spusťte **konfiguraci tiskárny Dell pomocí webového prohlížeče.**

- a. Otevřete webový prohlížeč.
- b. Zadejte IP adresu tiskárny ve webovém prohlížeči.

Viz "[Konfigurace tiskárny Dell pomocí webového prohlížeče.](#)"

2. Vyberte **Print Server Settings**.

3. Klikněte na kartu **Security**.

4. Vyberte **LDAP Server**.

- Zadejte IP adresu nebo název hostitele a adresu portu v **IP Address / Host Name & Port**.
- Zadejte zálohu IP adresy nebo názvu hostitele, a adresu portu v **Backup IP Address / Host Name & Port**.
- Potvrďte software informaci pro **LDAP Server**.
- Zadejte textový řetězec v **Search Directory Root**.
- Zadejte přihlašovací jméno **Login Name**.
- Zadejte heslo do **Password**. Potom, znovu zadejte heslo pro potvrzení hesla, které jste zadali.
- Určete období time-out pro **Search Time-Out**.

5. Klikněte na tlačítko **Apply New settings** a poté vypněte tiskárnu pro aplikování nastavení.

## Server Information

### IP Address / Host Name & Port

Zadejte IP adresu nebo název hostitele, a adresu portu. Tato změna nabývá účinnosti po vypnutí tiskárny a poté jejím znovu zapnutí.

➡ **UPOZORNĚNÍ:** Nepoužívejte stejnou adresu portu jako u jiného portu.

✎ **POZNÁMKA:** Adresa portu musí být 389, 636 nebo mezi 5.000 a 65.535. Výchozí hodnota je 389. Při použití LDAPS, obvykle zadejte 636.

✎ **Poznámka:** Zadejte IP adresu ve formátu nnn.nnn.nnn.nnn pro IPv4. Každý oddíl "nnn" je proměnná hodnota mezi 0 a 255.

✎ **Poznámka:** Zadejte IP adresu ve formátu xxxx: xxxx: xxxx: xxxx: xxxx: xxxx: xxxx: xxxx pro IPv6. Každý oddíl "xxxx" je hexadecimální proměnná hodnota.

### Backup IP Address / Host Name & Port

Určete záložní IP adresu nebo název hostitele, a adresu portu, podle potřeby. Určete záložní IP adresu nebo název hostitele, a adresu portu po uvedení **IP Address / Host Name & Port**. Tato změna nabývá účinnosti po vypnutí tiskárny a poté jejím znovu zapnutí.

➡ **UPOZORNĚNÍ:** Nepoužívejte stejnou adresu portu jako u jiného portu.

➡ **UPOZORNĚNÍ:** Nastavte záložní server po nastavení hlavního serveru.

✎ **POZNÁMKA:** Adresa portu musí být 389, 636 nebo mezi 5.000 a 65.535. Výchozí hodnota je 389. Při použití LDAPS, obvykle zadejte 636.

✎ **Poznámka:** Zadejte IP adresu ve formátu nnn.nnn.nnn.nnn pro IPv4. Každý oddíl "nnn" je proměnná hodnota mezi 0 a 255.

✎ **Poznámka:** Zadejte IP adresu ve formátu xxxx: xxxx: xxxx: xxxx: xxxx: xxxx: xxxx: xxxx pro IPv6. Každý oddíl "xxxx" je hexadecimální proměnná hodnota.

### LDAP Server

Zobrazuje aktuální informace o softwaru LDAP server.

## Operation Information

### Search Directory Root

Zadejte textový řetězec jako původ hledání při použití LDAP komunikace. Tato změna nabývá účinnosti po vypnutí tiskárny a poté jejím znovu zapnutí.

Například: ou=colortrackv3,dc=win2003ad,dc=colortrack.dc=net

### Login Name

Zadejte přihlašovací jméno pro přístup k adresáři serveru s ověřováním LDAP. Zadejte jméno uživatele s oprávněním k aktualizaci LDAP serveru. Tato změna nabývá účinnosti po vypnutí tiskárny a poté jejím znovu zapnutí.

## Password

Zadejte heslo pro přístup k adresáři serveru s ověřováním LDAP. Zadejte heslo uživatele s oprávněním k aktualizaci serveru LDAP pomocí 1 až 127 alfanumerických znaků. Pokud je heslo prázdné (NULL), nemůžete se přihlásit k serveru. Tato změna nabyvá účinnosti po vypnutí tiskárny a poté jejím znovu zapnutím.

## Re-enter-Password

Zadejte heslo znovu pro potvrzení.

## Search Time-Out

Určete dobu, po kterou by měla tiskárna čekat na vyhledávání serveru. Chcete-li zadat období time-out pro vyhledávání, zvolte **Wait**, a nastavte časové období od 5 do 120 sekund. Nechcete-li specifikovat období time-out, zvolte **Wait LDAP Server Limit**. Tato změna nabyvá účinnosti po vypnutí tiskárny a poté jejím znovu zapnutím.

## LDAP Authentication

Určete způsob ověřování LDAP serveru.

## Při použití konfigurace tiskárny Dell™ pomocí webového prohlížeče

1. Spusťte **konfiguraci tiskárny Dell pomocí webového prohlížeče**.

- a. Otevřete webový prohlížeč.
- b. Zadejte IP adresu tiskárny ve webovém prohlížeči.

Viz "[Konfigurace tiskárny Dell pomocí webového prohlížeče](#)."

2. Vyberte **Print Server Settings**.

3. Klikněte na kartu **Security**.

4. Vyberte **LDAP Authentication**.

- Potvrďte způsob ověřování.
- Když se přidá textový řetězec na UserID, zadejte **Enable** pro **Use Added Text String**.
- Při zadávání **Enable** pro **Use Added Text String**, zadejte další textový řetězec do **Text String Added to User Name**.

5. Klikněte na tlačítko **Apply New settings** a poté vypněte tiskárnu pro aplikování nastavení.

## Authentication Method

Zobrazuje aktuální způsob ověřování LDAP. **Direct Authentication** provádí ověřování serveru se zadáním uživatelského jména a hesla.

## Use Added Text String

Určete, zda chcete přidat textový řetězec do uživatelského jména. Tato změna nabývá účinnosti po vypnutí tiskárny a poté jejím znovu zapnutím.

## Text String Added to User Name

Při použití přidaného řetězce do uživatelského jména, zadejte textový řetězec pro přidání.

Například: v případě, že uživatelské jméno je "abcde@myhost.example.com", obvykle musíte zadat "abcde@myhost.example.com".

Pokud však použijete **Use Added Text String** s nastavením na `Enable`, a "@myhost.example.com" je uvedeno v **Text String Added to User Name**, musí být pouze data "abcde" zadána ovladačem tiskárny, čímž se zjednoduší vstupní úkol.

Tato změna nabývá účinnosti po vypnutí tiskárny a poté jejím znovu zapnutím.

---

## Setting the Printer Driver

Chcete-li tisknout pomocí ColorTracku, nastavte ovladač tiskárny. Je-li jednou nastaven, nastavení ovladače tiskárny jsou povolena až do té doby, dokud nejsou změněna.

1. Otevřete Vlastnosti ovladače tiskárny.
2. Nakonfigurujte následující nastavení v kartě Konfigurace.

## Dell ColorTrack Mode

Určete, zda umožnit běžným uživatelům měnit nastavení týkající se ověřování, nebo zda běžní uživatelé musí používat nastavení nakonfigurovaná správcem.

## Specify Group Name

Zadejte název skupiny patřící k použití, když se ověřuje. Zadáte-li skupinu, která nepatří, ověření se nezdaří a data nejsou vytištěna. Rovněž výchozí skupina je nastavena, jestliže **Specify Group Name** není upřesněno.

## Specify Job Owner

Vyberte **Use Login Name** pro použití informace o uživateli přihlášeném do vašeho počítače a sami zvolte **Enter ID** pro zadání uživatelského jména.

## Job Owner Name

Zadejte uživatelské jméno pro použití při ověřování externím serverem. Můžete toto zadat jen při volbě **Enter ID** pro **Specify Job Owner**.

## Password

Zadejte heslo uživatele pro použití při ověřování externím serverem.

---

[Zpět na obsah](#)



# Použití digitálních certifikátů

- [Správa certifikátů](#)
- [Nastavení funkcí](#)

Funkce ověřování pomocí digitálních certifikátů aktualizuje zabezpečení při odesílání dat tisku nebo nastavení dat.

Tato kapitola popisuje, jak spravovat digitální certifikáty, takto.

- ["Import digitálního certifikátu"](#)
- ["Nastavení digitálního certifikátu"](#)
- ["Potvrzení nastavení digitálního certifikátu"](#)
- ["Odstranění digitálního certifikátu"](#)
- ["Export digitálního certifikátu"](#)

 **POZNÁMKA:** Externí správa certifikátů popsaná výše, je povolena pouze v případě, že volitelný pevný disk je nainstalován a je nastaven na Zapnuto pro šifrování.

 **POZNÁMKA:** Informace o chybě digitálního certifikátu, viz ["Porozumění zprávám tiskárny"](#) a ["Problém s digitálním certifikátem."](#)

---

## Správa certifikátů

### Příprava

#### Změna nastavení šifrování

Některé položky jsou efektivní pouze tehdy, když On je vybráno pro šifrování. Změňte nastavení šifrování na Zapnuto a nastavte klíč, který je zapotřebí k šifrování, je-li to nezbytné.



 **UPOZORNĚNÍ:** Všechny soubory uložené na volitelném pevném disku jsou vymazány při změně nastavení šifrování.

 **POZNÁMKA:** Můžete zadat jen znaky 0 - 9, od a do z, od A do Z, a NULL hodnoty pro šifrovací klíč.

##### 1. *Při použití ovládacího panelu*

Stiskněte tlačítko **Menu**.

2. Stiskněte  tlačítko, dokud nebude Admin Menu zvýrazněn, a poté stiskněte  **(Set)** tlačítko.

3. Stiskněte  tlačítko, dokud nebude System settings zvýrazněn, a poté stiskněte  **(Set)** tlačítko.

4. Stiskněte  tlačítko, dokud nebude Data Encryption zvýrazněn, a poté stiskněte  **(Set)** tlačítko.

5. Encryption je zobrazeno. Stiskněte  **(Set)** tlačítko.



6. Stiskněte **✓** tlačítko, dokud nebude **on** zvýrazněno, a poté stiskněte **✓ (Set)** tlačítko.
7. Kurzor je umístěn u první číslice šifrovacího klíče. Stiskněte **^** nebo **✓** tlačítko pro zadání čísel pro šifrovací klíč.
8. Stiskněte **✓ (Set)** tlačítko. Kurzor se přesune na další číslici.
9. Opakujte kroky 7 a 8 k zadání všech číslic, a pak stiskněte **✓ (Set)** tlačítko.

### ***Při použití konfigurace tiskárny Dell™ pomocí webového prohlížeče***

1. Spusťte **konfiguraci tiskárny Dell pomocí webového prohlížeče**.
  - a. Otevřete webový prohlížeč.
  - b. Zadejte IP adresu tiskárny ve webovém prohlížeči.

Viz "[Konfigurace tiskárny Dell pomocí webového prohlížeče](#)."

2. Zvolte **Printer Settings**.
3. Klikněte na kartu **Printer Settings**.
4. Zvolte **Secure Settings**.
5. Klikněte na **Data Encryption**.

Stránka **Data Encryption** je zobrazena .

6. Zaškrtněte políčko **Encryption**.
7. Zadejte klíč, který je zapotřebí k šifrování.
8. Znovu zadejte klíč pro potvrzení.
9. Klikněte na tlačítko **Apply New Settings**.

## **Nastavení HTTPS komunikace**

Před správou certifikátů, nastavte HTTPS komunikaci s self-signed certifikátem.

 **POZNÁMKA:** Nastavte HTTPS komunikaci po změně nastavení šifrování na On.

### ***Při použití konfigurace tiskárny Dell™ pomocí webového prohlížeče***

1. Spusťte **konfiguraci tiskárny Dell pomocí webového prohlížeče**.
  - a. Otevřete webový prohlížeč.
  - b. Zadejte IP adresu tiskárny ve webovém prohlížeči.

Viz "[Konfigurace tiskárny Dell pomocí webového prohlížeče](#)."

2. Zvolte **Print Server Settings**.
3. Klikněte na kartu **Security**.
4. Zvolte **SSL/TLS**.

5. Klikněte na tlačítko **Generate Self-Signed Certificate** z **Machine Digital Certificate**. Zobrazí se stránka **Generate Self-Signed Certificate**.
6. Vyberte velikost veřejného klíče ze seznamu **Size of Public Key**.
7. Určuje emitenta SSL self-signed certifikátu.
8. Klikněte na tlačítko **Generate Signed Certificate**.
9. Zobrazí se tlačítko **Restart Printer** po vygenerování self-signed certifikátu a pak klikněte na tlačítko **Restart Printer**.
10. Opakujte kroky 2 až 4 k zobrazení **SSL / TLS** stránky po restartování tiskárny.
11. Je-li self-signed certifikát nastaven správně, od té doby je sloupec **HTTP- SL/TLS Communication** nastaven na **Enable**, a zaškrťovací políčko se zobrazí, vyberte **Enable**.

## Import digitálního certifikátu

 **UPOZORNĚNÍ:** Před importem souboru s certifikátem, zálohujte soubor certifikátu.

 **POZNÁMKA:** Ujistěte se, že import certifikátu provádíte v aplikaci Internet Explorer.

 **POZNÁMKA:** Po importu formátu PKCS # 12 certifikátu, není exportován tajný klíč, ani když provádíte export.

1. Spusťte **konfiguraci tiskárny Dell pomocí webového prohlížeče**.
  - a. Otevřete webový prohlížeč.
  - b. Zadejte IP adresu tiskárny ve webovém prohlížeči.

Viz "[Konfigurace tiskárny Dell pomocí webového prohlížeče](#)."

2. Zvolte **Print Server Settings**.
3. Klikněte na kartu **Security**.
4. Zvolte **SSL/TLS**.
5. Klikněte na tlačítko **Upload Signed Certificate** na **Machine Digital Certificate**.

Zobrazí se stránka **Upload Signed Certificate**.

 **POZNÁMKA:** Tlačítko **Upload Signed Certificate** se zobrazí pouze v případě, že volitelný pevný disk je nainstalován a je nastaven na Zapnuto pro šifrování.

6. Zadejte heslo.
7. Znovu zadejte heslo pro potvrzení.
8. Stiskněte tlačítko **Browse** na **File Name**, a vyberte soubor, který má být importován.
9. Stiskněte tlačítko **Import** pro import certifikátu.

## Nastavení digitálního certifikátu

1. Spusťte **konfiguraci tiskárny Dell pomocí webového prohlížeče**.
  - a. Otevřete webový prohlížeč.

- b. Zadejte IP adresu tiskárny ve webovém prohlížeči.

Viz "[Konfigurace tiskárny Dell pomocí webového prohlížeče.](#)"

2. Zvolte **Print Server Settings**.
3. Klikněte na kartu **Security**.
4. Zvolte **SSL/TLS**.
5. Klikněte na tlačítko **Certificate Management** pro zobrazení stránky **Certificate Management**.



**Poznámka:** Tlačítko **Certificate Management** se zobrazí pouze v případě, že volitelný pevný disk je nainstalován a je nastaven na Zapnuto pro šifrování.

6. Při nastavení certifikátu bezdrátové sítě LAN (Server), zvolte **Trusted Certificate Authorities** v rámci **Category**. Při nastavování certifikátu SSL Server, SSL Client, nebo IPsec, vyberte **Local Device**.
7. Vyberte účel použití ze seznamu **Certificate Purpose**.
8. Klikněte na tlačítko **Display the List** pro zobrazení stránky **Certificate List**.



**POZNÁMKA:** Pokud seznam obsahuje více než 20 certifikátů, stiskněte tlačítko **Next** pro zobrazení následující stránky.

9. Vyberte certifikát pro přidružení. V tuto chvíli, potvrďte, že **Platnost** certifikátu je nastavena na **Valid**.
10. Klikněte na tlačítko **Certificate Details** pro zobrazení stránky **Certificate Details**.
11. Potvrďte obsah, a stiskněte tlačítko **Use This Certificate** v horním pravém rohu.

## Potvrzení nastavení digitálního certifikátu

1. Spusťte **konfiguraci tiskárny Dell pomocí webového prohlížeče**.
  - a. Otevřete webový prohlížeč.
  - b. Zadejte IP adresu tiskárny ve webovém prohlížeči.

Viz "[Konfigurace tiskárny Dell pomocí webového prohlížeče.](#)"

2. Zvolte **Print Server Settings**.
3. Klikněte na kartu **Security**.
4. Zvolte **SSL/TLS**.
5. Klikněte na tlačítko **Certificate Management** pro zobrazení stránky **Certificate Management**.



**Poznámka:** Tlačítko **Certificate Management** se zobrazí pouze v případě, že volitelný pevný disk je nainstalován a je nastaven na Zapnuto pro šifrování.

6. Vyberte kategorii ze seznamu **Category**.
7. Vyberte účel použití ze seznamu **Certificate Purpose**.
8. Klikněte na tlačítko **Display the List** pro zobrazení stránky **Certificate List**.

 **POZNÁMKA:** Pokud seznam obsahuje více než 20 certifikátů, stiskněte tlačítko **Next** pro zobrazení následující stránky.

9. Certifikát zobrazený s hvězdičkou jako "**\*Valid**" ve sloupci **Validity**, je certifikát spojený s účelem používání a skutečně používaný.

## Odstranění digitálního certifikátu

1. Spusťte **konfiguraci tiskárny Dell pomocí webového prohlížeče**.
  - a. Otevřete webový prohlížeč.
  - b. Zadejte IP adresu tiskárny ve webovém prohlížeči.

Viz "[Konfigurace tiskárny Dell pomocí webového prohlížeče](#)."

2. Zvolte **Print Server Settings**.
3. Klikněte na kartu **Security**.
4. Zvolte **SSL/TLS**.
5. Klikněte na tlačítko **Certificate Management** pro zobrazení stránky **Certificate Management**.

 **Poznámka:** Tlačítko **Certificate Management** se zobrazí pouze v případě, že volitelný pevný disk je nainstalován a je nastaven na Zapnuto pro šifrování.

6. Vyberte kategorii ze seznamu **Category**.
7. Vyberte účel použití ze seznamu **Certificate Purpose**.
8. Klikněte na tlačítko **Display the List** pro zobrazení stránky **Certificate List**.

 **POZNÁMKA:** Pokud seznam obsahuje více než 20 certifikátů, stiskněte tlačítko **Next** pro zobrazení následující stránky.

9. Vyberte certifikát, který má být zrušen.
10. Klikněte na tlačítko **Certificate Details** pro zobrazení stránky **Certificate Details**.
11. Chcete-li odstranit vybraný certifikát, stiskněte tlačítko **Delete** v horním pravém rohu.

 **POZNÁMKA:** Pokud je certifikát odstraněn, funkce související se zrušeným certifikátem jsou vypnuté. Chcete-li odstranit certifikát, který se používá, buď nastavte funkci na OFF předem nebo přepněte sdružování na jiný certifikát, a pak přepněte na jiný provozní režim, pokud možno před zrušením certifikátu.

- Pro SSL Server, přepněte na jiný certifikát jako např. self-signed certifikát.
- Pro SSL Client, nastavte LDAP-SSL/TLS nastavení do polohy OFF.
- Pro IPSec, změňte IKE nastavení na Pre-Shared Key, nebo nastavte funkci do polohy OFF.
- Pro bezdrátové síť LAN, změňte nastavení zabezpečení bezdrátové sítě do jiné, než WPA-Enterprise před odstraněním certifikátu.

## Export digitálního certifikátu

 **POZNÁMKA:** Od chvíle, kdy tajný klíč není exportován, importovaný certifikát ve formátu PKCS # 12 lze exportovat pouze jako PKCS # 7 certifikát.

1. Spusťte **konfiguraci tiskárny Dell pomocí webového prohlížeče**.

- a. Otevřete webový prohlížeč.
- b. Zadejte IP adresu tiskárny ve webovém prohlížeči.

Viz "[Konfigurace tiskárny Dell pomocí webového prohlížeče](#)."

2. Zvolte **Print Server Settings**.

3. Klikněte na kartu **Security**.

4. Zvolte **SSL/TLS**.

5. Klikněte na tlačítko **Certificate Management** pro zobrazení stránky **Certificate Management**.

 **Poznámka:** Tlačítko **Certificate Management** se zobrazí pouze v případě, že volitelný pevný disk je nainstalován a je nastaven na Zapnuto pro šifrování.

6. Vyberte kategorii ze seznamu **Category**.

7. Vyberte účel použití ze seznamu **Certificate Purpose**.

Klikněte na tlačítko **Display the List** pro zobrazení stránky **Certificate List**.

 **POZNÁMKA:** Pokud seznam obsahuje více než 20 certifikátů, stiskněte tlačítko **Next** pro zobrazení následující stránky.

8. Vyberte certifikát, který má být exportován.

9. Klikněte na tlačítko **Certificate Details** pro zobrazení stránky **Certificate Details**.

10. Chcete-li exportovat vybraný certifikát, stiskněte tlačítko **Export This Certificate**.

---

## Nastavení funkcí

### Nastavení Certificate in IPsec Digital Signature Mode

1. Importujte certifikát, který má být používán s IPsec. Pro více informací, viz "[Import digitálního certifikátu](#)."
2. Nastavte certifikát, který má být používán s IPsec. Pro více informací, viz "[Nastavení digitálního certifikátu](#)."
3. Potvrďte, zda je certifikát správně nastaven v IPsec. Pro více informací, viz "[Potvrzení nastavení digitálního certifikátu](#)."
4. Zvolte **Print Server Settings** na levé straně stránky.
5. Klikněte na kartu **Security**.
6. Vyberte **IPsec**.
7. Vyberte možnost **Enable** pro **Protocol**.
8. Vyberte **Digital Signature** ze seznamu **IKE**.
9. Nastavte každou položku, podle potřeby.

10. Klikněte na tlačítko **Apply New Settings**.
11. Po restartování tiskárny, je povolena IPsec komunikace používající digitální podpisy. Můžete provádět IPsec komunikaci (režim digitálního podpisu) mezi tiskárnou a síťovým zařízením (např. PC), na které jsou nastaveny certifikát a IPsec shodně jako na tomto zařízení.

## 1. Nastavení SSL-use Server Certificate (HTTP / IPP)

Importujte certifikát, který má být používán s SSL-use server. Pro více informací, viz "[Import digitálního certifikátu](#)."

2. Nastavte certifikát, který má být používán s SSL-use server. Pro více informací, viz "[Nastavení digitálního certifikátu](#)."
3. Potvrďte, zda je certifikát správně nastaven. Pro více informací, viz "[Potvrzení nastavení digitálního certifikátu](#)."

 **Poznámka:** Přesvědčte se, zda nově nastavený certifikát, ne self-signed certifikát, je spojen.

4. Po restartování tiskárny, certifikát nastavený jak popsáno výše, se používá jako certifikát serveru při spuštění komunikace s HTTP/IPP- SSL / TLS.

## Nastavení LDAP-SSL/TLS Communication

1. Zobrazí stránku **SSL/TLS**.
2. Zvolte **Enable** pro **LDAP-SSL/TLS Communication**.
3. Po restartování tiskárny, je povolena **LDAP-SSL/TLS Communication**.

 **POZNÁMKA:** Toto nastavení je k dispozici pouze v případě, že volitelný pevný disk je nainstalován a je nastaven na Zapnuto pro šifrování.

 **POZNÁMKA:** Když provádíte platnost certifikátu serveru a předložení klientského certifikátu, viz "[Nastavení certifikátu ověření serveru pro komunikaci LDAP-SSL/TLS](#)" a "[Nastavení klientského certifikátu pro LDAP-SSL/TLS komunikaci](#)."

## 1. Nastavení certifikátu ověření serveru pro komunikaci LDAP-SSL/TLS

Importujte kořenový certifikát (včetně průběžného certifikátu) pro certifikát LDAP serveru. Pro více informací, viz "[Import digitálního certifikátu](#)."

 **POZNÁMKA:** Při ověřování certifikátu připojeného serveru, aby automaticky vyhledával importovaný certifikát a ověřoval cestu, certifikát nemusí být spojen.

2. Potvrďte, zda kořenový certifikát je správně importován do LDAP serveru. Pro více informací, viz "[Potvrzení nastavení digitálního certifikátu](#)."
3. Zvolte **SSL/TLS**.
4. Zvolte **Enable** z **Verify Remote Server Certificate**.
5. Po restartování tiskárny, je certifikát předložený LDAP serverem ověřován, když LDAP-SSL/TLS komunikace začíná s LDAP serverem.

 **POZNÁMKA:** Toto nastavení je k dispozici pouze v případě, že volitelný pevný disk je nainstalován a je nastaven na Zapnuto pro šifrování.

 **POZNÁMKA:** Tato funkce je dostupná, pouze pokud je **Enable** nastaveno pro **LDAP-SSL/TLS Communication**.

 **POZNÁMKA:** Pokud výsledek ověření je NG, komunikace nebyla prokázána, a výsledkem je chyba.

## Nastavení klientského certifikátu pro komunikaci LDAP-SSL/TLS

1. Importujte certifikát, který má být používán s SSL Clientem. Pro více informací, viz "[Import digitálního certifikátu.](#)"
2. Nastavte certifikát, který má být používán s SSL Clientem. Pro více informací, viz "[Nastavení digitálního certifikátu.](#)"
3. Potvrďte, zda je certifikát správně nastaven. Pro více informací, viz "[Potvrzení nastavení digitálního certifikátu.](#)"
4. Po restartování tiskárny, certifikát LDAP klienta je prezentován, když LDAP-SSL/TLS komunikace se serverem LDAP začíná. Když je LDAP server nastaven na vyžádání certifikátu klienta, certifikát klienta poskytovaný tiskárnou je ověřen LDAP serverem.

 **POZNÁMKA:** Toto nastavení je k dispozici pouze v případě, že volitelný pevný disk je nainstalován a je nastaven na Zapnuto pro šifrování.

 **POZNÁMKA:** Tato funkce je dostupná pouze, pokud je **Enable** nastaven pro **LDAP-SSL/TLS Communication**.

## Nastavení pro bezdrátové síť LAN WPA-Enterprise

1. Importujte certifikát, který má být používán s Wireless LAN. Pro více informací, viz "[Import digitálního certifikátu.](#)"
2. Nastavte certifikát, který má být používán s Wireless LAN. Pro více informací, viz "[Nastavení digitálního certifikátu.](#)"
3. Potvrďte, zda je certifikát správně nastaven. Pro více informací, viz "[Potvrzení nastavení digitálního certifikátu.](#)"
4. Klikněte na kartu **Print Server Settings**.
5. Zvolte **Wireless LAN**.
6. Vyberte jednu z těchto položek ze seznamu **Encryption** z **Secure Settings**.
  - WPA-Enterprise-AES/WPA2-Enterprise-AES
  - WPA-Enterprise-TKIP
7. Nastavte **Login Name**, **EAP-Identity**, a **Password of WPA-Enterprise**.

 **POZNÁMKA:** Toto nastavení je k dispozici pouze v případě, že volitelný pevný disk je nainstalován a je nastaven na Zapnuto pro šifrování.

---

[Zpět na obsah](#)

# Porozumění písmu

- [Typ písma a písma](#)
- [Bitmapová a škálovatelná písma](#)
- [Fonty](#)
- [Znakové sady](#)

---

## Typ písma a písma

Písmo je sada znaků a symbolů vytvořených s výrazným designem. Odlišný design se nazývá *typ písma*. Typ písma, které zvolíte, přidá dokumentu osobnost. Dobře vybrané typy písma způsobí, že je dokument srozumitelnější.

Tiskárna má mnoho rezidentních písem v PCL 5/PCL 6 a PostScript 3. Viz "[Fonty](#)" pro výpis všech rezidentních písem.

## Váha a styl

Typy písma jsou často k dispozici v různých vahách a stylech. Tyto varianty změni původní písmo, takže můžete například zdůraznit důležitá slova v textu nebo zvýraznit knižní tituly. Různé váhy a styly jsou navrženy tak, aby doplňovaly originální písmo.

*Hmotnost* odkazuje na tloušťku čar, které tvoří znaky. Tlustší linky mají za následek tmavší znaky. Některá slova běžně používaná k označení hmotnosti písma jsou tučná, střední, světlá, černá a těžká.

*Styl* odkazuje na jiné modifikace typů písma, jako je sklon nebo šířka znaku. Kurzíva a šikmé jsou styly, kde jsou znaky nakloněny. Úzké, zkrácené a rozšířené jsou tři společné styly, které mění charakter šířek.

Některé fonty kombinují více vah a úpravy stylu, například Helvetica Bdo. Skupina několika vah a variant stylů jediného písma se nazývá *písmo rodiny*. Většina rodin písma má čtyři varianty: pravidelné, kurzíva (šikmé), tučné písmo a tučná kurzíva (tučná šikmá). Některé rodiny mají více variant, jak na následujícím obrázku ukazuje písmo rodiny Helvetica:

Helvetica	ABCDEFGHIJKLMNOPQRSTUVWXYZabcdefghijklmnopqrstuvwxyz1234567890
Helvetica Oblique	ABCDEFGHIJKLMNOPQRSTUVWXYZabcdefghijklmnopqrstuvwxyz1234567890
Helvetica Bold	ABCDEFGHIJKLMNOPQRSTUVWXYZabcdefghijklmnopqrstuvwxyz1234567890
Helvetica Bold Oblique	ABCDEFGHIJKLMNOPQRSTUVWXYZabcdefghijklmnopqrstuvwxyz1234567890
Helvetica Narrow	ABCDEFGHIJKLMNOPQRSTUVWXYZabcdefghijklmnopqrstuvwxyz1234567890
Helvetica Narrow Oblique	ABCDEFGHIJKLMNOPQRSTUVWXYZabcdefghijklmnopqrstuvwxyz1234567890
Helvetica Narrow Bold	ABCDEFGHIJKLMNOPQRSTUVWXYZabcdefghijklmnopqrstuvwxyz1234567890
Helvetica Narrow Bold Oblique	ABCDEFGHIJKLMNOPQRSTUVWXYZabcdefghijklmnopqrstuvwxyz1234567890

## Rozteč a velikost bodu

Velikost písma je uvedena buď jako rozteč nebo velikost bodu, v závislosti na tom, zda je písmo pevně umístěné nebo proporcionální.

V *pevně* umístěných písmech, každý znak má stejnou šířku. Rozteč je používána pro určení velikosti pevně umístěných písem. Je to měřítko počtu znaků, které bude tisknout v jednom horizontálním palci typu. Například všechna 10-místná písma vytisknou 10 znaků na palec (cpi) a všechna 12-místná písma vytisknou 12 znaků na palec:



Courier 10 Pitch 1234567890

**Courier-Bold 10 Pitch 1234567890**

Courier 12 Pitch 123456789012

**Courier-Bold 12 Pitch 123456789012**

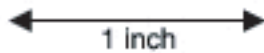

V *proporcionálních* (nebo *typografických*) písmech, může mít každý znak jinou šířku. Vzhledem k tomu, že proporcionální písma mají znaky s různými šířkami, je velikost fontu uvedena ve velikosti bodu, ne rozteči. *Bod velikosti* odkazuje na výšku znaků v písmu. *Bod* je definován jako 1/72 palce. Znaky písma tištěné v 24 bodech budou dvakrát tak velké než znaky ve stejném písmu vytištěné v 12 bodech.

Následující obrázek ukazuje vzorky písma vytištěné v různých velikostech bodu:

48 point 36 point

24 point 18 point 12 point 10 point

Bod velikosti písma je definován jako vzdálenost od vrcholu nejvyšší znaků v písmu na dno nejnižšího znaku v písmu. Vzhledem k definici bodu velikosti, různé typy písma vytištěné ve stejném bodě velikosti se mohou zdát dosti odlišné velikosti. To proto, že existují i jiné parametry písma, které ovlivňují, jak písmo vypadá. Nicméně, bod velikosti písma je vynikající specifikace relativní velikost písma. Následující příklady ilustrují dvě velmi odlišná proporcionální písma v 14 bodech:

ITC Avant Garde  
abcdefghijklmnop ABCDEFGH  
ITC Zapf Chancery  
abcdefghijklmnop ABCDEFGH

## Bitmapová a škálovatelná písma

Tiskárna využívá jak bitmapové, tak i škálovatelné fonty.

*Bitmapová* písma jsou uložena v tiskové paměti jako předdefinované vzory bitů, které představují písmo o určité velikosti, stylu a rozlišení. Následující obrázek ukazuje příklad znaku bitmapového písma.

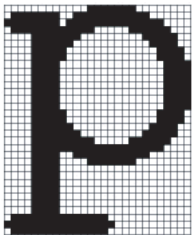

Bitmapová písma jsou k dispozici v různých typech stylů a bodu velikostí jako stahovatelná písma.

Škálovatelná písma (nazývaná též obrysová písma) jsou uložena jako počítačové programy, které definují obrysy znaků v písmu. Pokaždé, když budete tisknout znaky z škálovatelného písma, tiskárna vytvoří bitmapy ze znaku v bodě velikosti,

který si zvolíte, a uloží ji dočasně v tiskové paměti.

P

**P P P P**

Tato dočasná bitmapová písma jsou odstraněna při vypnutí nebo resetování tiskárny. Škálovatelná písma poskytují flexibilitu tisku v mnoha různých bodech velikostí.

Tiskárna používá různé formáty škálovatelného písma ke stažení písma do tiskárny. PCL 5/PCL 6 používá Intellifont a TrueType škálovatelná písma. PostScript 3 používá Type 1 a TrueType škálovatelná písma. K dispozici jsou tisíce různých škálovatelných písem v těchto různých formátech písma od mnoha dodavatelů písma.

Pokud plánujete používání mnoha stažitelných bitmapových nebo škálovatelných písem, nebo pokud plánujete používat velké množství různých velikostí škálovatelných písem, možná budete muset dokoupit další paměť pro vaši tiskárnu.

## Fonty

Vaše tiskárna je vybavena rezidentními písmi trvale uloženými v tiskové paměti. Různé fonty jsou k dispozici v PCL 5/PCL 6 a PostScript 3. Některé z nejoblíbenějších typů písma, jako Courier a TimesNew (PCL 5/PCL 6) / Times New Roman (PostScript 3), jsou k dispozici pro všechny jazyky tiskárny.

V následující tabulce jsou uvedeny všechny fonty s umístěním v tiskárně. Viz "[Tisk seznamu vzorků písma](#)", kde naleznete instrukce, jak tisknout vzorky písem. Můžete si vybrat rezidentní písma z vašeho softwaru. Můžete si také vybrat fonty z ovládacího panelu, pokud používáte PCL 5.

Rezidentní bitmapová a škálovatelné fonty	
PCL 5/PCL 6	PostScript 3
CG Times	Albertus
CG Times It	Albertus Italic
CG Times Bd	Albertus Light
CG Times BdIt	
	Antique Olive Roman
Univers Md	Antique Olive Italic
Univers MdIt	Antique Olive Bold
Univers Bd	Antique Olive Compact
Univers BdIt	Apple Chancery
Univers MdCd	Arial
Univers MdCdIt	Arial Italic
Univers BdCd	Arial Bold
Univers BdCdIt	Arial Bold Italic
	ITC Avant Garde Gothic Book
AntiqueOlv	ITC Avant Garde Gothic Book Oblique
AntiqueOlv It	ITC Avant Garde Gothic Demi
AntiqueOlv Bd	ITC AvantGarde Gothic Demi Oblique
	Bodoni Roman

CG Omega	Bodoni Italic
CG Omega It	Bodoni Bold
CG Omega Bd	Bodoni Bold Italic
CG Omega BdlT	Bodoni Poster
	Bodoni Poster Compressed
Garamond Antiqua	ITC Bookman Light
Garamond Krsv	ITC Bookman Light Italic
Garamond Hlb	ITC Bookman Demi
Garamond KrsvHlb	ITC Bookman Demi Italic
	Carta
Courier	Chicago
Courier It	Clarendon Roman
Courier Bd	Clarendon Bold
Courier BdlT	Clarendon Light
	Cooper Black
LetterGothic	Cooper Black Italic
LetterGothic It	Cooper Gothic 32BC
LetterGothic Bd	Cooper Gothic 33BC
	Coronet
Albertus Md	Courier
Albertus XBd	Courier Oblique
	Courier Bold
Clarendon Cd	Courier Bold Oblique
	Eurostile Medium
Coronet	Eurostile Bold
	Eurostile Extended No. 2
Marigold	Eurostile Bold Extended No. 2
	Geneva
Arial	Gill Sans
Arial It	Gill Sans Italic
Arial Bd	Gill Sans Bold
Arial BdlT	Gill Sans Bold Italic
	Gill Sans Light
TimesNew	Gill Sans Light Italic
TimesNew It	Gill Sans Extra Bold
TimesNew Bd	Gill Sans Condensed
TimesNew BdlT	Gill Sans Condensed Bold
	Goudy Oldstyle
Symbol	Goudy Oldstyle Italic
	Goudy Bold

Wingdings	Goudy Bold Italic
	Goudy Extra Bold
Line Printer	Helvetica
	Helvetica Oblique
Times Roman	Helvetica Bold
Times It	Helvetica Bold Oblique
Times Bd	Helvetica Narrow
Times BdIt	Helvetica Narrow Oblique
	Helvetica Narrow Bold
Helvetica	Helvetica Narrow Bold Oblique
Helvetica Ob	Helvetica Condensed
Helvetica Bd	Helvetica Condensed Oblique
Helvetica BdOb	Helvetica Condensed Bold
	Helvetica Condensed Bold Oblique
CourierPS	Hoefler Text
CourierPS Ob	Hoefler Text Italic
CourierPS Bd	Hoefler Text Black
CourierPS BdOb	Hoefler Text Black Italic
	Hoefler Ornaments
SymbolPS	Joanna
	Joanna Italic
Palatino Roman	Joanna Bold
Palatino It	Joanna Bold Italic
Palatino Bd	Letter Gothic
Palatino BdIt	Letter Gothic Slanted
	Letter Gothic Bold
ITCBookman Lt	Letter Gothic Bold Slanted
ITCBookman LtIt	ITC Lubalin Graph Book
ITCBookmanDm	ITC Lubalin Graph Book Oblique
ITCBookmanDm It	ITC Lubalin Graph Demi
	ITC Lubalin Graph Demi Oblique
HelveticaNr	Marigold
HelveticaNr Ob	Monaco
HelveticaNr Bd	ITC Mona Lisa Recut
HelveticaNr BdOb	New Century Schoolbook Roman
	New Century Schoolbook Italic
N C Schbk Roman	New Century Schoolbook Bold
N C Schbk It	New Century Schoolbook Bold Italic
N C Schbk Bd	NewYork

N C Schbk BdlT	Optima Roman
	Optima Italic
ITC A G Go Bk	Optima Bold
ITC A G Go BkOb	Optima Bold Italic
ITC A G Go Dm	Oxford
ITC A G Go DmOb	Palatino Roman
	Palatino Italic
ZapfC MdlT	Palatino Bold
	Palatino Bold Italic
ZapfDingbats	Stempel Garamond Roman
	Stempel Garamond Italic
	Stempel Garamond Bold
	Stempel Garamond Bold Italic
	Symbol
	Tekton Regular
	Times Roman
	Times Italic
	Times Bold
	Times Bold Italic
	Times New Roman
	Times New Roman Italic
	Times New Roman Bold
	Times New Roman Bold Italic
	Univers 45 Light
	Univers 45 Light Oblique
	Univers 55
	Univers 55 Oblique
	Univers 65 Bold
	Univers 65 Bold Oblique
	Univers 57 Condensed
	Univers 57 Condensed Oblique
	Univers 67 Condensed Bold
	Univers 67 Condensed Bold Oblique
	Univers 53 Extended
	Univers 53 Extended Oblique
	Univers 63 Extended Bold
	Univers 63 Extended Bold Oblique
	Wingdings

## Znakové sady

Sada znaků je sbírka alfabetských a číselných znaků, interpunkčních znamének a speciálních znaků k dispozici v písmu, které zvolíte. Sady znaků podporují požadavky na různé jazyky nebo specifické aplikace, jako jsou matematické symboly používané pro vědecký text.

V PCL 5/PCL 6, sada znaků také definuje, který znak bude tisknout pro každé tlačítko na klávesnici (nebo přesněji, pro každé *místo kódu*). Některé aplikace vyžadují různé znaky na některých místech kódu. Na podporu více aplikací a jazyků, vaše tiskárna má 36 sad znaků pro rezidentní PCL 5/PCL 6 písma.

## Znakové sady pro PCL 5/PCL 6

Ne všechny názvy písem podporují všechny uvedené znakové sady.

Roman 8 (Default)	ISO 8859-1 Latin 1	ISO 8859-2 Latin 2
ISO 8859-9 Latin 5	ISO 8859-10 Latin 6	PC-8
PC-8 DN	PC-775 Baltic	PC-850 Multilingual
PC-852 Latin 2	PC-1004 OS/2	PC Turkish
Windows 3.1 Latin 1	Windows 3.1 Latin 2	Windows 3.1 Latin 5
DeskTop	PS Text	MC Text
Microsoft Publishing	Math 8	PS Math
Pi Font	Legal	ISO 4 United Kingdom
ISO 6 ASCII	ISO 11 Swedish:names	ISO 15 Italian
ISO 17 Spanish	ISO 21 German	ISO 60 Norwegian v1
ISO 69 French	Windows 3.0 Latin 1	Windows Baltic
Symbol	Wingdings	ITC ZapfDingbats MS

[Zpět na obsah](#)

# Porozumění zprávám tiskárny

Ovládací panel tiskárny zobrazuje zprávy popisující současný stav tiskárny a naznačuje možné problémy tiskárny, které musíte vyřešit. Toto téma obsahuje seznam všech hlášení tiskárny, vysvětluje, co znamenají, a řekne vám, jak vyčistit zprávy.

**UPOZORNĚNÍ:** Pokud se zobrazí chybový kód, tisková data zůstávají na tiskárně a informace nahromaděné v paměti tiskárny nejsou zajištěny.

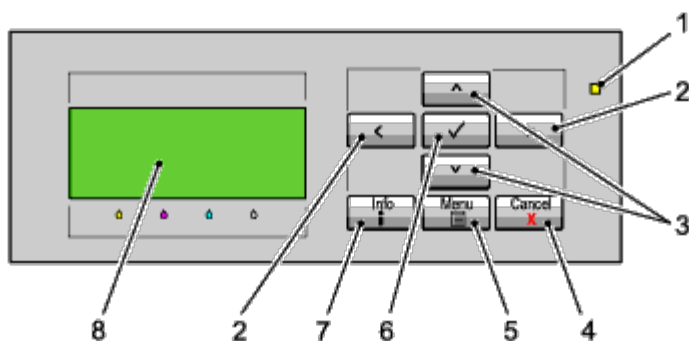

1	Ready/Error ukazatel* <sup>1</sup>	5	Tlačítko menu
2	< > tlačítka	6	✓ (Set) tlačítko
3	∨ ^ tlačítka	7	Informační tlačítko* <sup>2</sup>
4	Cancel tlačítko	8	LCD panel

\*<sup>1</sup> Svítí zeleně, když je tiskárna připravena, nebo spí, a bliká, když data byla přijata. Svítí žlutě, pokud dojde k chybě a bliká při neodstranitelné tiskové chybě.

\*<sup>2</sup> Když se ⓘ značka zobrazí na začátku zprávy, stisk informačního tlačítka zobrazí podrobnější informace.

Zpráva (První a druhý řádek se zobrazují současně. Třetí a čtvrtý řádek blikají každou sekundu.)	Co tato zpráva znamená	Co můžete udělat
<p>NNN-NNN</p> <p>Restart Printer</p> <p>Contact Support</p> <p>If Message Returns</p>	<p>Chyba NNN-NNN se týká problémů s tiskárnou.</p>	<p>Vypněte tiskárnu a pak ji znovu zapněte. Pokud toto nevyřeší problém, kontaktujte firmu Dell.</p> <p>Viz "<a href="#">Kontaktování společnosti Dell.</a>"</p>
<p>NNN-NNN</p> <p>Restart Printer</p> <p>Reseat XXX</p> <p>Contact Support</p>	<p>XXX není zcela zasunuta.</p> <p>Chyba NNN-NNN se týká problémů s tiskárnou.</p>	<p>Ujistěte se, že jednotka je bezpečně zasunuta.</p> <p>Pokud se problém nevyřeší, obraťte se na společnost Dell.</p> <p>Viz "<a href="#">Kontaktování společnosti Dell.</a>"</p>
<p>ⓘ XXX Error</p> <p>NNN-NNN</p>	<p>XXX chybí nebo není dostatečně zasunut do tiskárny.</p>	<p>Ujistěte se, že jednotka je bezpečně zasunuta.</p>

Insert XXX.	Chyba <i>NNN-NNN</i> se týká problémů s tiskárnou.	
 Life Over <i>NNN-NNN</i> Replace Now XXX	XXX dosáhly konce své životnosti. Chyba <i>NNN-NNN</i> se týká problémů s tiskárnou. XXX označuje spotřební materiál.	Nahradit XXX. Objednejte nový spotřební materiál na internetových stránkách ( <a href="http://www.dell.com/supplies">www.dell.com/supplies</a> ). Viz " <a href="#">Správa tiskárny</a> ."
 CRUM ID <i>NNN-NNN</i> Reseat XXX	Nepodporovaný spotřební materiál je nainstalován. Chyba <i>NNN-NNN</i> se týká problémů s tiskárnou. XXX označuje spotřební materiál.	Nahradte spotřební materiál podporovaným. Objednejte nový spotřební materiál na internetových stránkách ( <a href="http://www.dell.com/supplies">www.dell.com/supplies</a> ). Viz " <a href="#">Správa tiskárny</a> ."
 CRUM DATA <i>NNN-NNN</i> Reseat XXX	Nepodporovaný spotřební materiál je nainstalován. Chyba <i>NNN-NNN</i> se týká problémů s tiskárnou. XXX označuje spotřební materiál.	Nahradte spotřební materiál podporovaným. Objednejte nový spotřební materiál na internetových stránkách ( <a href="http://www.dell.com/supplies">www.dell.com/supplies</a> ). Viz " <a href="#">Správa tiskárny</a> ."
Cover Open <i>NNN-NNN</i> Close XXX	Kryt je otevřený. Chyba <i>NNN-NNN</i> se týká problémů s tiskárnou. XXX označuje kryt.	Zavřete kryt.
Paper Jam <i>NNN-NNN</i> XXXXXX	Tiskárna rozpozná zaseknutí papíru. Chyba <i>NNN-NNN</i> se týká problémů s tiskárnou. XXXXXX ukazuje pokyn k odstranění zablokování papíru.	Zkontrolujte a vyčistěte dráhy papíru. Viz " <a href="#">Odstranění zaseknutého papíru</a> ."
<i>CRUM ID</i> <i>009-NNN</i> Reseat XXX	Nepodporovaná jednotka je instalována. XXX označuje jednotku.	Vyjměte nepodporovanou jednotku a nainstalujte podporovanou. Viz " <a href="#">Správa tiskárny</a> ."
010-360 Restart Printer Reseat Fuser Contact Support	Vnější páky na obou stranách vypékací jednotky nejsou pevně zamčené.	Ujistěte se, že vnější páky na obou stranách vypékací jednotky jsou bezpečně zamčené. Pokud toto nevyřeší problém, kontaktujte firmu Dell. Viz " <a href="#">Kontaktování společnosti Dell</a> ."
Ready to Print 010-420 Fuser  Ready to Print prepare	Vypékací jednotka musí být brzy nahrazena.	Připravte novou vypékací jednotku. Objednejte nový spotřební materiál na internetových stránkách ( <a href="http://www.dell.com/supplies">www.dell.com/supplies</a> ). Viz " <a href="#">Výměna vypékací jednotky</a> ."
Check Cartridge 010-421 Replace Fuser  Check Cartridge	Vypékací jednotka musí být vyměněna.	Vyměňte vypékací jednotku. Objednejte nový spotřební materiál na internetových stránkách ( <a href="http://www.dell.com/supplies">www.dell.com/supplies</a> ). Viz " <a href="#">Výměna vypékací jednotky</a> ."



Contact Support		
Env. Mode Error 010-910 Open Right Hand Cover and make a Envelope Lever the normal position. Close Right Hand Cover	Tiskárna je v režimu obálky při tisku na běžný papír.	Otevřete kryt na pravé straně a zvedněte páčku obálky pro zrušení režimu obálky. Viz " <a href="#">Vkládání obálek do MPF.</a> "
016-XXX Certificate Fail Init Certificate Are You Sure?	Došlo k chybě certifikace.	Vyžádá od správce systému re-konfigurování nastavení zabezpečení. Kontaktujte Dell, je-li tato zpráva zobrazena opakovaně. Viz " <a href="#">Kontaktování společnosti Dell.</a> "
016-316 Restart Printer Reseat Memory Contact Support	Tiskárna detekovala nepodporovaný paměťový modul v paměťovém slotu.	Vyjměte nepodporovaný paměťový modul. Pokud toto nevyřeší problém, kontaktujte firmu Dell. Viz " <a href="#">Kontaktování společnosti Dell.</a> "
016-318 Restart Printer Reseat Memory Contact Support	Paměťový modul není plně zasunut do slotu.	Vyjměte paměťový modul ze slotu, a vložte ji zpět. Pokud toto nevyřeší problém, kontaktujte firmu Dell. Viz " <a href="#">Kontaktování společnosti Dell.</a> "
016-338 Restart Printer Reseat Wireless Contact Support	Došlo k chybě v bezdrátovém adaptéru.	Vypněte tiskárnu a znovu ji zapněte. Zajistěte následující: Bezdrátový adaptér je bezpečně vložen do slotu na ovládacím panelu. Neautorizovaná USB zařízení nejsou používána. Pokud toto nevyřeší problém, kontaktujte firmu Dell. Viz " <a href="#">Kontaktování společnosti Dell.</a> "
Invalid ID 016-383 Data Violation Press ✓	Došlo k chybě, protože neplatný firmware je nainstalován.	Stiskněte ✓ (Set) tlačítko. Kontaktujte Dell, je-li tato zpráva zobrazena opakovaně. Viz " <a href="#">Kontaktování společnosti Dell.</a> "
Range Chk Error 016-384 Data Violation Press ✓	Při stahování firmware, adresa psaní místa určení je nepřesná.	Stiskněte ✓ (Set) tlačítko. Kontaktujte Dell, je-li tato zpráva zobrazena opakovaně. Viz " <a href="#">Kontaktování společnosti Dell.</a> "
Header Error 016-385 Data Violation Press ✓	Při stahování firmware, záhlaví informace staženého souboru je nepřesné.	Stiskněte ✓ (Set) tlačítko. Kontaktujte Dell, je-li tato zpráva zobrazena opakovaně. Viz " <a href="#">Kontaktování společnosti Dell.</a> "

<p>Check Sum Error</p> <p>016-386</p> <p>Data Violation</p> <p>Press ✓</p>	<p>Při stahování firmware, kontrolní součet staženého souboru je nesprávný.</p>	<p>Stiskněte ✓ (Set) tlačítko.</p> <p>Kontaktujte Dell, je-li tato zpráva zobrazena opakovaně.</p> <p>Viz "<a href="#">Kontaktování společnosti Dell.</a>"</p>
<p>Format Error</p> <p>016-387</p> <p>Data Violation</p> <p>Press ✓</p>	<p>Při stahování firmware, formát staženého souboru je nesprávný.</p>	<p>Stiskněte ✓ (Set) tlačítko.</p> <p>Kontaktujte Dell, je-li tato zpráva zobrazena opakovaně.</p> <p>Viz "<a href="#">Kontaktování společnosti Dell.</a>"</p>
<p>Protection Error</p> <p>016-391</p> <p>Data Violation</p> <p>Press ✓</p>	<p>Stažení firmware bylo provedeno, zatímco to bylo zakázáno.</p>	<p>Stiskněte ✓ (Set) tlačítko.</p> <p>Kontaktujte Dell, je-li tato zpráva zobrazena opakovaně.</p> <p>Viz "<a href="#">Kontaktování společnosti Dell.</a>"</p>
<p>Erase Flash Err.</p> <p>016-392</p> <p>Contact Support</p> <p>If Message Returns</p>	<p>Došlo k chybě vymazání ROM při stahování firmware.</p>	<p>Kontaktujte Dell, je-li tato zpráva zobrazena opakovaně.</p> <p>Viz "<a href="#">Kontaktování společnosti Dell.</a>"</p>
<p>Write Flash Err.</p> <p>016-393</p> <p>Contact Support</p> <p>If Message Returns</p>	<p>Došlo k chybě zápisu ROM při stahování firmware.</p>	<p>Kontaktujte Dell, je-li tato zpráva zobrazena opakovaně.</p> <p>Viz "<a href="#">Kontaktování společnosti Dell.</a>"</p>
<p>Verify Error</p> <p>016-394</p> <p>Contact Support</p> <p>If Message Returns</p>	<p>Došlo k chybě ověřování při stahování firmware.</p>	<p>Kontaktujte Dell, je-li tato zpráva zobrazena opakovaně.</p> <p>Viz "<a href="#">Kontaktování společnosti Dell.</a>"</p>
<p>016-522</p> <p>Restart Printer</p> <p>Certificate Fail</p> <p>Contact Administer</p>	<p>Došlo k chybě SSL ověřování serveru LDAP. Certifikát SSL klienta nemůže být osvojen.</p>	<p>Certifikát SSL klienta je vyžádán ze serveru LDAP.</p> <p>Požádejte správce systému o nastavení certifikátu SSL klienta na tiskárně.</p>
<p>016-523</p> <p>Restart Printer</p> <p>Certificate Fail</p> <p>Contact Administer</p>	<p>Došlo k chybě SSL ověřování serveru LDAP. Údaje certifikátu serveru jsou neplatné.</p>	<p>Tiskárna nemůže věřit certifikátu SSL LDAP serveru. Požádejte správce systému o zaregistrování kořenového certifikátu certifikátu SSL serveru LDAP na tiskárně.</p>
<p>016-524</p> <p>Restart Printer</p> <p>Certificate Fail</p>	<p>Došlo k chybě SSL ověřování serveru LDAP.</p> <p>Certifikát serveru je neplatný nebo adresa LDAP serveru nastavená na tiskárně neodpovídá té popsané v certifikátu SSL.</p>	<p>Požádejte správce systému o použití platného certifikátu SSL LDAP serveru.</p> <p>Zajistěte, aby adresa LDAP serveru nastavená na tiskárně a adresa popsaná v certifikátu SSL odpovídá LDAP serveru.</p>

Contact Administer		Tato chyba může být odstraněna zakázáním LDAP-SSL/TLS komunikací v rámci SSL/TLS v menu tiskárny. Vezměte na vědomí, že platnost připojení LDAP server nebude zaručena v tomto případě.
016-527 Restart Printer Certificate Fail Contact Administer	Došlo k chybě SSL ověřování serveru Kerberos nebo LDAP serveru.	Požádejte správce systému, aby potvrdil, zda je server Kerberos nebo server LDAP nastaven správně na tiskárně.  Pokud toto nevyřeší problém, kontaktujte firmu Dell.
Job Fail 016-531 Sign On Error Press ✓	Došlo k chybě ověřování serveru LDAP nebo Kerberos serveru.	Stiskněte ✓ (Set) tlačítko.  Požádejte správce systému o potvrzení, zda jsou server Kerberos a LDAP server nastaveny správně na tiskárně.  Pokud toto nevyřeší problém, kontaktujte firmu Dell.  Viz " <a href="#">Kontaktování společnosti Dell.</a> "
Job Fail 016-532 Wrong Attribute Press ✓	Informace o uživateli z LDAP serveru je neplatná.	Stiskněte ✓ (Set) tlačítko.  Požádejte správce systému o potvrzení, zda jsou informace o uživateli správně nastaveny na LDAP serveru.  Rovněž potvrďte, zda je LDAP správně nastaven na tiskárně.
Job Fail 016-533 Clock Skew Err. Press ✓	Došlo k chybě ověřovacího protokolu Kerberos serveru.  Časový rozdíl mezi hodinami tiskárny a Kerberos serverem překračuje mezní hodnotu hodin nastavených na Kerberos serveru.	Stiskněte ✓ (Set) tlačítko.  Potvrďte, zda hodiny tiskárny a hodiny Kerberos serveru jsou nastaveny správně a stejně.  Potvrďte, zda letní čas a časové pásmo jsou nastaveny shodně na tiskárně a Kerberos serveru.  Viz " <a href="#">Clock Settings.</a> "  Viz " <a href="#">Date &amp; Time.</a> "
Job Fail 016-534 Wrong Server Press ✓	Informace o nastavení Kerberos serveru nebo informace o nastavení LDAP serveru je neplatná.	Stiskněte ✓ (Set) tlačítko.  Požádejte správce systému o potvrzení, zda jsou server Kerberos a LDAP server nastaveny správně na tiskárně.
Job Fail 016-535 Admin Error Press ✓	Hodnoty nastavení účtu pro správce LDAP jsou neplatné.	Stiskněte ✓ (Set) tlačítko.  Požádejte správce systému o potvrzení, zda jsou hodnoty účtu pro správce serveru LDAP nastaveny správně na tiskárně.
Job Fail 016-536 Access Error Press ✓	Interní chyba serveru LDAP nebo Kerberos serveru se objevila.  Nastavení sekundárního serveru bez nastavení primárního serveru může vyústit v tuto chybu.	Stiskněte ✓ (Set) tlačítko.  Požádejte správce systému o potvrzení, zda server LDAP nebo Kerberos server je nastaven správně na tiskárně.
016-541 Restart Printer	Certifikát bezdrátové sítě nemůže být	Požádejte správce systému o připojení tiskárny

Certificate Fail Contact Administer	správně odkazován při používání bezdrátové WPA Enterprise nebo WPA2-Enterprise.	kabelovou sítí, inicializování nastavení bezdrátové sítě, importování certifikátu Wireless, a nastavení WPA-Enterprise nebo WPA2 Enterprise znovu.
016-542 Restart Printer Certificate Fail Contact Administer	Došlo k chybě certifikátu serveru při získávání certifikátu s provozem WPA-Enterprise nebo WPA2-Enterprise.  Problém je v certifikátu serveru, jako například že doba platnosti uplynula pro certifikát serveru, který se používal s Radius serverem.	Požádejte správce systému o potvrzení certifikátu serveru, který se používal s Radius serverem.
016-543 Restart Printer Certificate Fail Contact Administer	Došlo k chybě likvidací certifikátu při používání bezdrátové WPA Enterprise nebo WPA2-Enterprise.	Požádejte správce systému o připojení tiskárny kabelovou sítí, inicializování nastavení bezdrátové sítě, importování certifikátu Wireless, a nastavení WPA-Enterprise nebo WPA2-Enterprise znovu.
Out of Memory 016-700 Job too Large Press ✓	Paměť tiskárny je plná a nemůže pokračovat ve zpracování aktuální tiskové úlohy.	Stiskněte ✓ (Set) tlačítko, pak tlačítko Cancel pro zrušení aktuální tiskové úlohy.  Odstraňte nepotřebné uložené úlohy.  Viz " <a href="#">Vymazání uložených úloh.</a> "  Chcete-li se této chybě vyhnout v budoucnu, postupujte takto:  Odstraňte nepotřebná písmena, makra a další data v paměti tiskárny.  Instalujte dodatečnou paměť tiskárny.  Viz " <a href="#">Instalace paměťového modulu.</a> "
PDL Request 016-720 Data Violation Press ✓	Došlo k chybě týkající se problémů emulace PDL.	Stiskněte ✓ (Set) tlačítko, pak tlačítko Cancel pro zrušení aktuální tiskové úlohy.
Job Fail 016-756 Prohibited Time Press ✓	Tisk byl neúspěšný během zakázaného časového pásma.	Stiskněte ✓ (Set) tlačítko.  Zeptejte se správce systému na povolené časové pásmo.
Invalid User 016-757 Account Denied Press ✓	Nastavené hodnoty uživatelského účtu nebo účtu skupiny jsou neplatné. Zda je uživatel členem uživatele nebo skupina je členem skupiny nemohlo být potvrzeno.	Stiskněte ✓ (Set) tlačítko.  Potvrďte, zda uživatelský účet, nebo účet skupiny je nastaven správně s ovladači tiskárny při tisku.  Viz " <a href="#">Nastavení tiskového serveru.</a> "  Pokud je účet nastaven správně s ovladači tiskárny, požádejte správce systému, aby potvrdil nastavení na serveru LDAP (externí režim) nebo Objem tisku (vnitřní režim).
Disabled Func 016-758 Denied Col Print	Použití funkce tisku nebo použití barevného tisku není povoleno pro uživatele.	Stiskněte ✓ (Set) tlačítko.  Požádejte správce systému o změnu nastavení umožňující použití funkce tisku nebo použití



Press ✓		barevného tisku.
Reached Limit 016-759 Over your limits Press ✓	Celkový počet vytisknutých stran dosáhl povoleného množství, které má být vytisknuto.	Stiskněte ✓ (Set) tlačítko. Požádejte správce systému o změnu maximálního počtu povolených stránek k tisku.
Invalid Job 016-799 Data Violation Press ✓	Konfigurace nastavení tiskárny na ovladači tiskárny neodpovídá konfiguraci tiskárny.	Stiskněte ✓ (Set) tlačítko, pak tlačítko Cancel pro zrušení aktuální tiskové úlohy. Ujistěte se, že konfigurace tiskárny na ovladači tiskárny odpovídá konfiguraci tiskárny.
Wireless Error 016-920 Timeout Error Press ✓	WPS se nepodařilo připojit. Došlo k timeout během připojení s přístupovým bodem bezdrátové LAN (Registrar).	Stiskněte ✓ (Set) tlačítko. Spusťte opět operaci v závislosti na operačním postupu.
Download Error 016-921 Timeout Error Press ✓	WPS se nepodařilo připojit. Došlo k chybě při stahování během připojení s přístupovým bodem bezdrátové LAN (Registrar).	Stiskněte ✓ (Set) tlačítko. Spusťte opět operaci v závislosti na operačním postupu.
Wireless Error 016-922 Session Overlap Error Press ✓	Více přístupových bodů bezdrátové LAN (Registrar), je provozováno s WPS-PBC.	Stiskněte ✓ (Set) tlačítko. Nastavte jen přístupový bod bezdrátové sítě LAN (Registrar), který má být provozován s WPS-PBC, a proveďte operaci znovu podle postupu operace.
Disk Full 016-980 Job too Large Press ✓	Paměť RAM disku nebo pevného disku je plná a nemůže pokračovat ve zpracování aktuální tiskové úlohy.	Stiskněte ✓ (Set) tlačítko, pak tlačítko Cancel pro zrušení aktuální tiskové úlohy. Odstraňte nepotřebné uložené úlohy. Viz " <a href="#">Vymazání uložených úloh</a> ." Chcete-li se této chybě vyhnout v budoucnu, postupujte takto: Snižte počet tiskových stran rozdělením tiskových dat. Zvyšte volnou paměť odstraněním nepotřebných dat v paměti RAM disku nebo pevného disku. Viz " <a href="#">Instalace pevného disku</a> ."
Collate Full 016-981 Job too Large Press ✓	Uvedené tiskové úlohy překročily kapacitu paměti tiskárny.	Stiskněte ✓ (Set) tlačítko, pak tlačítko Cancel. Znovu zkuste tisk úlohy o menším objemu.
Tray Detached 024-9XX	Zásobník papíru se nedostupný.	Ujistěte se, že uvedený zásobník je bezpečně instalován.

Push in Tray <i>N</i>	<i>N</i> udává číslo zásobníku.	
No Suitable Paper 024-9XX Load Tray <i>N</i> XXXXXXXX YYYYYYYY	Došlo k jednomu z následujících. Zásobníku <i>N</i> došel papír. Velikost nebo typ papíru v zásobníku <i>N</i> neodpovídá stanovenému. <i>N</i> udává číslo zásobníku. XXXXXXXX označuje velikost papíru. YYYYYYYY označuje typ papíru.	Vložte specifikovaný papír do zásobníku <i>N</i> . Viz " <a href="#">Vložení tiskového média do standardního a volitelného zásobníku.</a> "
<i>Paper Size Mismatch</i> 024-91X Load Tray <i>N</i> XXXXXXXX YYYYYYYY	Velikost papíru vloženého do zásobníku neodpovídá velikosti uvedené na tiskárně. Chyba <i>NNN-NNN</i> se týká problémů s tiskárnou. <i>N</i> udává číslo zásobníku. XXXXXXXX označuje velikost papíru. YYYYYYYY označuje typ papíru.	Vložte papír o zadané velikosti. Viz " <a href="#">Vložení tiskového média do standardního a volitelného zásobníku.</a> " Změňte nastavení velikosti papíru v závislosti na velikosti papíru, který jste vložili. Viz " <a href="#">Nastavení zásobníku</a> " v " <a href="#">Konfigurace tiskárny Dell pomocí webového prohlížeče.</a> " Viz " <a href="#">Nastavení zásobníku</a> " v " <a href="#">Porozumění menu tiskárny.</a> "
<i>Paper Size Mismatch</i> 024-914 Load Tray MPF XXXXXXXX YYYYYYYY	Velikost papíru vloženého do MPF neodpovídá velikosti uvedené na tiskárně. Chyba <i>NNN-NNN</i> se týká problémů s tiskárnou. XXXXXXXX označuje velikost papíru. YYYYYYYY označuje typ papíru.	Vložte papír o zadané velikosti. Viz " <a href="#">Vložení tiskového média do standardního a volitelného zásobníku.</a> " Změňte nastavení velikosti papíru v závislosti na velikosti papíru, který jste vložili. Viz " <a href="#">Nastavení zásobníku</a> " v " <a href="#">Konfigurace tiskárny Dell pomocí webového prohlížeče.</a> " Viz " <a href="#">Nastavení zásobníku</a> " v " <a href="#">Porozumění menu tiskárny.</a> "
Stacker Full 024-916 Remove Paper Stacker Tray	Výtisky dosáhly kapacity odkládacího zásobníku výstupního expandéru.	Odeberte výtisky z odkládacího zásobníku.
Over Count 024-917 Remove Paper Stacker Tray	Sešité výtisky dosáhly kapacity odkládacího zásobníku výstupního expandéru.	Odeberte výtisky z odkládacího zásobníku.
Output Tray Full 024-920 Remove Paper Center Output Tray	Výtisky dosáhly kapacity středního výstupního zásobníku.	Odeberte výtisky ze středního výstupního zásobníku.
No Suitable Paper 024-969	Došlo k jednomu z následujících. MPF došel papír. Velikost nebo typ papíru v MPF	Vložte specifikovaný papír do MPF.

<p>Load MPF XXXXXXXX YYYYYYYY</p>	<p>neodpovídá stanovenému. XXXXXXXXX označuje velikost papíru. YYYYYYYYY označuje typ papíru.</p>	<p>Viz "<a href="#">Vložení tiskového média.</a>"</p>
<p>Staple Error 024-976 1.Open Output Expander Front Door and remove paper. 2.Close Output Expander Front Door.</p>	<p>Došlo k zablokování papíru ve výstupním expandéru.</p>	<p>Odstraňte zaseknutý papír dle pokynů zobrazených na ovládacím panelu. Viz "<a href="#">Odstranění zaseknutého papíru.</a>"</p>
<p>Staple Fail 024-977 Replace Now Stapler Cartridge. Continue without Staple? Are you Sure?</p>	<p>Kazetu sešivačky výstupního expandéru je třeba vyměnit hned.</p>	<p>Vyměňte kazetu sešivačky. Objednejte nový spotřební materiál na internetových stránkách (<a href="http://www.dell.com/supplies">www.dell.com/supplies</a>). Viz "<a href="#">Výměna kazety sešivačky.</a>"</p>
<p>Empty Staple 024-979 Replace Now Stapler Cartridge. Continue without Staple? Are You Sure?</p>	<p>Kazeta sešivačky výstupního expandéru je prázdná.</p>	<p>Vyměňte kazetu sešivačky. Objednejte nový spotřební materiál na internetových stránkách (<a href="http://www.dell.com/supplies">www.dell.com/supplies</a>). Viz "<a href="#">Výměna kazety sešivačky.</a>"</p>
<p>Stacker Full 024-980 Remove Paper Stacker Tray</p>	<p>Odkládací zásobník výstupního expandéru je plný výtisků.</p>	<p>Odeberte výtisky z odkládacího zásobníku.</p>
<p>Finisher Error 024-982 Remove Paper Stacker Tray</p>	<p>Došlo k nějaké chybě ve výstupním expandéru.</p>	<p>Odeberte výtisky z odkládacího zásobníku.</p>
<p>Over Heat 042-700 Restart Printer Contact Support If Message Returns</p>	<p>Vzhledem k tomu, že je uvnitř tiskárny abnormálně horko, je tisk pozastaven.</p>	<p>Počkejte chvíli s tiskárnou zapnutou, dokud chyba nezmizí.</p>
<p>050-152 1.Open Output Expander Front Door. 2.Please turn a knob if necessary, and remove paper.</p>	<p>K zablokování papíru došlo ve výstupním expandéru.</p>	<p>Odstraňte zaseknutý papír dle pokynů zobrazených na ovládacím panelu. Viz "<a href="#">Odstranění zaseknutého papíru.</a>"</p>

3.Close Output Expander Front Door.		
050-153 1.Open Output Expander Front Door and remove paper. 2.Close Output Expander Front Door.	K zablokování papíru došlo ve výstupním expandéru.	Odstraňte zaseknutý papír dle pokynů zobrazených na ovládacím panelu. Viz " <a href="#">Odstranění zaseknutého papíru.</a> "
 Cartridge Error 091-NNN Tape Staying XXX Drum Ctrtdg	Některé kousky pásky zůstávají v bubnové kazetě.  XXX označuje barvu bubnové kazety.	Odstraňte zbyvající pásku z bubnové kazety.
Ready to Print 091-400 Waste Toner Box ↑↓ Ready to Print Is close to life	Nádobka odpadního toneru musí být nahrazen brzy.	Vyměňte nádobku odpadního toneru brzy. Objednejte nový spotřební materiál na internetových stránkách ( <a href="http://www.dell.com/supplies">www.dell.com/supplies</a> ). Viz " <a href="#">Výměna nádobky odpadního toneru.</a> "
Ready to Print 091-4XX N Drum Ctrtdg ↑↓ Is close to life	Bubnovou kazetu je třeba vyměnit brzy. N označuje barvu bubnové kazety.	Vyměňte bubnovou kazetu indikované barvy brzy. Objednejte nový spotřební materiál na internetových stránkách ( <a href="http://www.dell.com/supplies">www.dell.com/supplies</a> ). Viz " <a href="#">Výměna bubnových kazet.</a> "
Ready to Print 091-41X N Drum Ctrtdg ↑↓ prepare	Bubnovou kazetu je třeba vyměnit brzy. N označuje barvu bubnové kazety.	Připravte novou bubnovou kazetu uvedené barvy. Objednejte nový spotřební materiál na internetových stránkách ( <a href="http://www.dell.com/supplies">www.dell.com/supplies</a> ). Viz " <a href="#">Výměna bubnových kazet.</a> "
 Cartridge Error 091-92N Insert XXX Drum Ctrtdg	X bubnová kazeta chybí nebo není dostatečně zasunuta do tiskárny.  X označuje barvu toneru.	Vložte X bubnovou kazetu do slotu správné barvy. Pokud zpráva zůstává, nastavte X bubnovou kazetu znovu a zatlačte ji pevně. Ujistěte se, že X bubnová kazeta byla plně nainstalována. Viz " <a href="#">Výměna bubnových kazet.</a> "
092-651 CTD Sensor Dirty Clean CTD Sensor	Snímač CTD je špinavý.	Vyčistěte snímač CTD. Viz " <a href="#">Čištění sensoru tepelné vodivosti, teploty, hloubky (CTD).</a> "
Ready to Print 093-42X N Toner Ctrtdg	Tonerová kazeta musí být nahrazena brzy.	Vyměňte tonerovou kazetu uvedené barvy brzy. Objednejte nový spotřební materiál na internetových stránkách ( <a href="http://www.dell.com/supplies">www.dell.com/supplies</a> ).



<p>↑↓</p> <p>Is close to life</p>	<p>N označuje barvu toneru.</p>	<p>Viz "<a href="#">Výměna tonerových kazet.</a>"</p>
<p>Ready to Print</p> <p>094-419</p> <p>Belt Unit</p> <p>↑↓</p> <p>prepare</p>	<p>Pásová jednotka musí být nahrazena brzy.</p>	<p>Připravte si novou pásovou jednotku.</p> <p>Objednejte nový spotřební materiál na internetových stránkách (<a href="http://www.dell.com/supplies">www.dell.com/supplies</a>).</p> <p>Viz "<a href="#">Výměna pásové jednotky.</a>"</p>
<p>Ready to Print</p> <p>094-422</p> <p>Belt Unit</p> <p>↑↓</p> <p>Is close to life</p>	<p>Pásová jednotka musí být nahrazena brzy.</p>	<p>Vyměňte brzy pásovou jednotku.</p> <p>Objednejte nový spotřební materiál na internetových stránkách (<a href="http://www.dell.com/supplies">www.dell.com/supplies</a>).</p> <p>Viz "<a href="#">Výměna pásové jednotky.</a>"</p>
<p> Belt Error</p> <p>094-910</p> <p>Insert Belt Unit</p>	<p>Pásová jednotka chybí nebo není plně instalována do tiskárny.</p>	<p>Postupujte dle instrukcí na ovládacím panelu a ujistěte se, že pásová jednotka byla plně instalována.</p> <p>Viz "<a href="#">Výměna pásové jednotky.</a>"</p>
<p><i>Belt Unit</i></p> <p>094-911</p> <p><i>Replace Belt</i></p> <p><i>Contact Support</i></p>	<p>Pásovou jednotku je třeba vyměnit hned.</p>	<p>Odstraňte pásovou jednotku a nainstalujte novou.</p> <p>Objednejte novou pásovou jednotku na internetových stránkách (<a href="http://www.dell.com/supplies">www.dell.com/supplies</a>).</p> <p>Viz "<a href="#">Výměna pásové jednotky.</a>"</p>
<p> Trans. Error</p> <p>094-913</p> <p>Insert Transfer Roller</p>	<p>Přenosový váleček buď chybí, nebo není plně nainstalován do tiskárny.</p>	<p>Postupujte podle pokynů na ovládacím panelu a ujistěte se, že přenosový váleček byl plně nainstalován.</p> <p>Viz "<a href="#">Výměna přenosového válce.</a>"</p>
<p>Ready to Print</p> <p>142-700</p> <p>Slow Speed Printing</p>	<p>Vzhledem k tomu, že je uvnitř tiskárny abnormálně teplo nebo chladno, snižuje se rychlost tisku.</p>	<p>Můžete použít tiskárnu, nicméně kvalita tisku je nižší.</p> <p>Pokud chvíli počkáte, teplota uvnitř tiskárny se vrátí k normálu.</p>
<p>Ready to Print</p> <p>193-700</p> <p>Non-DELL Toner</p> <p>Installed</p>	<p>Tiskárna je v režimu vlastní tonerové kazety.</p>	<p>Ačkoli některé z tonerových kazet dosáhly konce svého života, můžete pokračovat v tisku.</p>

[Zpět na obsah](#)

# Tisk s Web Services on Devices (WSD)

- [Přidání rolí tiskových služeb](#)
- [Nastavení tiskárny](#)

Tato sekce obsahuje informace pro tisk v síti s WSD, nový Windows Vista<sup>®</sup>, Windows<sup>®</sup> Server 2008, Windows Server 2008 R2 a Windows<sup>®</sup> 7 protokol Microsoft<sup>®</sup>.

---

## Přidání rolí tiskových služeb

Při používání systému Windows Server 2008 nebo Windows Server 2008 R2, musíte přidat role tiskových služeb do Windows Server 2008 nebo Windows Server 2008 R2 Klient.

### Pro Windows Server 2008:

1. Klikněte na tlačítko **Start** ® **Nástroje pro správu** ® **Server Manager**.
2. Zvolte **Přidat Úlohy** z nabídky **Akce**.
3. Zaškrtněte políčko **Print Services** v okně **Server rolí** v **Průvodci přidáním rolí**, a klikněte na tlačítko **Další**.
4. Zaškrtněte políčko **Print Server** a klikněte na tlačítko **Další**.
5. Klikněte na tlačítko **Instalovat**.

### Pro Windows Server 2008 R2:

1. Klikněte na tlačítko **Start** ® **Nástroje pro správu** ® **Server Manager**.
  2. Zvolte **Přidat Úlohy** z nabídky **Akce**.
  3. Zaškrtněte políčko **Tiskové a dokumentové služby** v okně **Server rolí** v **Průvodci přidáním rolí**, a klikněte na tlačítko **Další**.
  4. Klikněte na tlačítko **Další**.
  5. Zaškrtněte políčko **Print Server** a klikněte na tlačítko **Další**.
  6. Klikněte na tlačítko **Instalovat**.
- 

## Nastavení tiskárny

Můžete nainstalovat vaši novou tiskárnu v síti pomocí *Drivers and Utilities* CD dodaném s tiskárnou, nebo pomocí Microsoft Windows Průvodce **přidáním tiskárny**.

## Instalace ovladače tiskárny pomocí Průvodce přidáním tiskárny

1. Klikněte na tlačítko **Start** ® **Ovládací panely** ® **Hardware a zvuk** ® **Tiskárny (Start** ® **Přístroje a tiskárny** pro systém Windows Server 2008 R2 a Windows 7).

2. Klikněte na tlačítko **Přidat tiskárnu** pro spuštění Průvodce **přidáním tiskárny**.

3. Zvolte **Přidat síťovou, bezdrátovou nebo Bluetooth tiskárnu**.

4. V seznamu dostupných tiskáren vyberte tu, kterou chcete použít, a klikněte na tlačítko **Další**.

 **POZNÁMKA:** V seznamu dostupných tiskáren, je tiskárna WSD zobrazena ve formě **http://IP address/ws/**.

 **Poznámka:** **Není-li** žádná WSD tiskárna zobrazena na seznamu, zadejte IP adresu tiskárny ručně pro vytvoření WSD tiskárny. Pro zadání IP adresy tiskárny ručně, postupujte podle pokynů níže.

Pro Windows Server 2008 R2, pro vytvoření WSD tiskárny, musíte být členem skupiny administrátorů.

1. Klikněte na **Tiskárna, kterou chci, není uvedena**.

2. Vyberte možnost **Přidat tiskárnu pomocí protokolu TCP / IP adresa nebo název hostitele** a klikněte na tlačítko **Další**.

3. Vyberte **Web Services Device** ze **Device type**.

4. Zadejte IP adresu tiskárny do textového pole **Název hostitele nebo IP adresa** a klikněte na tlačítko **Další**.

5. Pokud se zobrazí výzva, nainstalujte ovladač tiskárny do vašeho počítače. Pokud se zobrazí výzva k zadání hesla správce nebo k potvrzení, zadejte heslo nebo proveďte potvrzení.

6. Dokončete další kroky dle průvodce a klikněte na tlačítko **Dokončit**.

7. Vytiskněte zkušební stránku k ověření instalace tisku.

a. Klikněte na tlačítko **Start** ® **Ovládací panely** ® **Hardware a zvuk** ® **Tiskárny (Start** ® **přístroje a tiskárny** pro systém Windows Server 2008 R2 a Windows 7).

b. Pravým tlačítkem myši klikněte na tiskárnu, kterou jste právě vytvořili, a klikněte na příkaz **Vlastnosti (Vlastnosti tiskárny** v systému Windows Server 2008 R2 a Windows 7).

#### **Pro PCL ovladač:**

V kartě **Možnosti**, nastavte každou položku nastavení, a potom klikněte na tlačítko **Použít**.

#### **Pro PS ovladač:**

V kartě **Nastavení zařízení**, nastavte každou položku nastavení, a potom klikněte na tlačítko **Použít**.

c. V kartě **Obecné**, klikněte na tlačítko **Vytisknout zkušební stránku**. Když se zkušební stránka vytiskne úspěšně, je instalace dokončena.

# Printing With UX Filter (UNIX)

- [Overview](#)
  - [Installing the UX Filter](#)
  - [Uninstalling the UX Filter](#)
  - [Printing and Using the Utilities](#)
  - [Precautions and Limitations](#)
- 

## Overview

### The UX Filter

This section describes the features of the UX filter and its operating environment.

### Features

The UX filter is an utility software which converts files created by the UNIX workstation into a format which conforms to the PostScript language loaded in the printer. The utility provides software that converts text files, SunRaster image files (for Sun/Solaris only), TIFF image files and XWD image files into the PostScript language program. Also, it makes use of the printer features to output in the following manner.

- Input paper selection
- Double-sided printing
- Output paper selection

➡ **NOTICE:** Depending on the configurations of the printers, some may not be able to use the UX filter.

### Operating Environment

Text files, SunRaster image files (for Solaris only), TIFF image files and XWD image files received from a workstation connected to a printer by a USB cable or parallel cable (hereinafter referred to as the local workstation), or from one located on the network (hereinafter referred to as the remote workstation), can be converted into the PostScript language program and output to the printer.

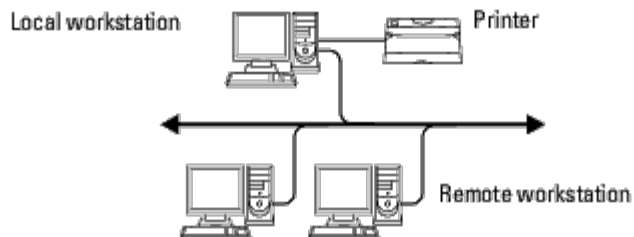

In addition, it can also be used in an environment where a printer, installed with an interface board, is connected directly to the network.

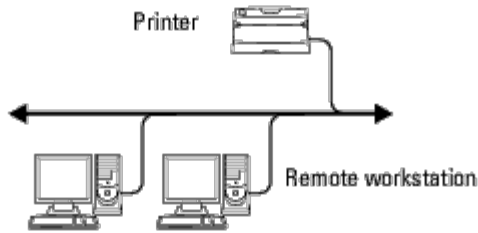

## Before Using the UX Filter

Check the following items before using the UX filter.

Before setting up the workstation, set up the printer as follows.

1. Make sure the lpd port is working or not when using the network environment. If the lpd port is not working, set LPD to On on the operator panel. (Mandatory) See "[Protocol](#)" for more information.

When a parallel or USB port is to be used, make sure these are working. (Mandatory)

2. Set up IP address and subnet mask when the printer is used in the network environment. (Mandatory)
3. Make TBCPFilter function available if TBCPFilter function is installed on the printer. See "[Adobe Protocol](#)" for more information.

## Installing the UX Filter

### Before Installation

The following are required for the installation.

- Supported operating system is described in "[Page Description Language \(PDL\)/Emulation, Operating System, and Interface.](#)"

Disk capacity: 20 MB of free disk space required, including temporary working space for installation.

- Log on as a root account to perform the operation here. If you have no root privilege, contact your system administrator.
- Output printer must be registered in the workstation before using UX filter. (HP-UX)  
Use `sam` command for registration of output printer.  
For more information, see the HP-UX related manual.

### Files Added by the Installation

The following files will be added when the UX filter is installed.

#### *Solaris*

Directory	File name	Contents
	txt2ps2	Text conversion utility

/usr/local/dellbin5130	sunras2ps2	SunRaster conversion utility
	tiff2ps2	TIFF conversion utility
	xwd2ps2	XWD conversion utility
	dellpsif	Input filter
/usr/lib/lp/postscript	dellposttxt5130cdn	Symbolic link file to call txt2ps2
	dellpostps5130cdn	Symbolic link file to call dellpsif
	dellbinpath5130	Directory description file for the UX filter print tool
/usr/lib/lp/model	Model interface program	Source file of the model interface program (stored as the printer name during registration)
/etc/lp/interfaces	Model interface program	Interface program for PRINTER (stored as the printer name during registration)
/etc/lp/fd	posttxt5130cdn.fd	Filter description file for txt2ps2
	dell5130cdn.fd	Dell5130cdn filter description file for Dell 5130cdn Color Laser Printer
	postio5130.fd	Dellpostio filter description file
	download5130cdn.fd	Delldownload filter description file
/usr/share/man/man1	txt2ps25130cdn.1	Manual page file for txt2ps2
	sunras2ps25130cdn.1	Manual page file for sunras2ps2
	tiff2ps25130cdn.1	Manual page file for tiff2ps2
	xwd2ps25130cdn.1	Manual page file for xwd2ps2
	dellpsif5130cdn.1	Manual page file for dellpsif

 **NOTE:** The directories listed are default directories.

## HP-UX

Directory	File name	Contents
/usr/local/dellbin5130	txt2ps2	Text conversion utility
	xwd2ps2	XWD conversion utility
	tiff2ps2	TIFF conversion utility
/usr/lib/lp/postscript	dellbinpath5130	Directory description file for the UX filter print tool
/usr/spool/lp/interface	Model interface program	Interface program for PRINTER (stored as the printer name during registration)
/usr/share/man/man1	txt2ps25130cdn.1	Manual page file for txt2ps2
	tiff2ps25130cdn.1	Manual page file for tiff2ps2
	xwd2ps25130cdn.1	Manual page file for xwd2ps2

 **NOTE:** The directories listed are default directories.

## Installation Procedure Overview

This section provides information on the installation of the UX filter using the UNIX workstation.

## Solaris

1. Setup the printer and network.
2. Insert the *Drivers and Utilities* CD into the local workstation.
3. Run the installer and begin the installation.
4. Print for testing the printer.

## HP-UX

1. Setup the printer and network.
2. Insert the *Drivers and Utilities* CD into the local workstation.
3. Run the installer and begin the installation.
4. Print for testing the printer.

## Operation on Solaris

### Installation/Printer Setting

1. Insert the *Drivers and Utilities* CD in the CD-ROM drive of the local workstation.  
If CD-ROM drive is not mounted on your workstation, extract files by using another workstation that has a CD-ROM drive to transfer those files to your workstation.
2. Log on as a root account and extract the installation script from the *Drivers and Utilities* CD.

 **NOTICE:** If you have no root privilege, contact your system administrator.

```
# cd /tmp
# cp /cdrom/cdrom0/UXFILTER.tar /tmp
# tar xvf ./UXFILTER.tar
```

3. Type `./install.sh` and run the installer.

```
# ./install.sh
```

4. Select the printer model to install.

```
Printer Model ?
  1. Dell 5130cdn Color Laser Printer
  2. Exit
Enter Process No (1/2)? : 1
```

5. The following menu appears. Select <1> and set up the local printer.

```
Solaris Installation for Dell 5130cdn Color Laser Printer Type Printer
  1. Set Local Printer
```

## 2. Set Remote Printer

```
Enter Process No (1/2)? : 1
```

6. Type the device name of the connection port.

```
Enter port-device-name? [/dev/ecpp0] : /dev/bpp0
```

➡ **NOTICE:** Specify the device file in the communication port available.

7. When Set Remote Printer is selected, type the host name of the server or the host name of the printer.

```
Enter server-hostname? : server
server-hostname is 'server' (y/n)[y] : y
```

➡ **NOTICE:** The host name of the server must be pre-registered with DNS, NIS, NIS+ or /etc/hosts.

8. When Set Remote Printer is selected, type the remote printer name.

```
Enter server-printer-name? : ps
server-printer-name is 'ps' (y/n)[y] : y
```

➡ **NOTICE:** Type `ps` when the printer is a network connection printer.

9. Type the printer name to be registered with the system.

```
Enter printer-name? [dell5130cdn] : dell5130cdn
Printer-name is 'dell5130cdn' (y/n)[y] : y
```

10. Specify the directory to install the utility. To install into `/usr/local/dellbin5130`, press the `<Enter>` key. To change the directory, specify one.

```
Enter Binary directory name? [/usr/local/dellbin5130] :
```

11. If this utility has been installed earlier, the user will be prompted whether to overwrite the earlier version.

```
directory is '/usr/local/dellbin5130' (y/n)[n] : y
```

12. If the server input at step 5 the printer connected by the network, type `<y>`. If the server and the printer are connected locally, type `<n>`.

```
'dell5130cdn' is network printer?:(y/n)[y] : y
```

The software installation is complete.

➡ **NOTICE:** When the printing settings are modified or changed by the Administration Tool (`admintool`) after the installation, printing may not work.

## Operation on HP-UX

### Installation Procedure



 **NOTE:** The host name of the output printer which you want to specify in step 6 must be pre-registered with a `sam` command.

1. Insert the *Drivers and Utilities* CD into the CD-ROM drive of the local workstation.
2. Log on as a root account and extract the installation script from the *Drivers and Utilities* CD.

 **NOTICE:** If you have no root privilege, contact your system administrator.

```
# mount -F cdfs -o cdcase /dev/dsk/clt2d0 /cdrom
# cd /tmp
# cp /cdrom/uxfilter.tar /tmp
# tar xvf UXFILTER.tar
```

 **NOTE:** /dev/ds/clt2d0 is an example. Specify the CD-ROM device file for all workstations.

3. Type `./install.sh` and run the installer.

```
# ./install.sh
```

4. Select the printer model to install.

```
Printer Model ?
    1. Dell 5130cdn Color Laser Printer
    2. Exit
Enter Process No (1/2)? : 1
```

5. Specify the directory to install the utility.

```
Enter install directory name [/usr/local/dellbin5130] :
directory is '/usr/local/dellbin5130' (y/n)[n] : y
```

6. Type the name of the output printer. Type `dell1p5130cdn`. Type the printer name to be registered with the system.

```
Enter output-printer-name? : dell1p5130cdn
output-printer-name is 'dell1p5130cdn' (y/n)[y] : y
```

 **NOTE:** The registered printer name can be verified by executing `lpstat -v`.

7. Type the logical printer name. Register `dell5130cdn`. Type a printer name that has not already been registered with the system.

```
Enter logical-printer-name? : dell5130cdn
Printer-name is 'dell5130cdn' (y/n)[y] : y
```

8. The utility will be installed in the directory specified at step 5. Registration will be executed here so that the logical printer registered at step 7 can access the utility. As this process is automatically executed, no input is required. With the above steps, the installation is complete.

---

## Uninstalling the UX Filter

The UX filter does not come with an uninstaller. To uninstall the UX filter, follow the following procedure.

 **NOTICE:** Log on as a root account to perform the operation here. If you have no root privilege, contact your system administrator.

## Solaris

1. Delete the printer that was registered with the system. Use the printer name created during the installation and the `lpadmin` command.

```
# lpadmin -x printername
```

2. Delete the filters registered with the system. Delete the filters registered during the installation using the `lpfilter` command.

```
# lpfilter -f dell5130cdn -x (for Dell 5130cdn Color Laser Printer)
# lpfilter -f download5130 -x
# lpfilter -f postio5130cdn -x
# lpfilter -f posttxt5130cdn -x
```

3. Delete the symbolic files required to call up the filter.

Delete the following files from `/usr/lib/lp/postscript`.

```
dellposttxt5130cdn
dellpostps5130cdn
dellbinpath5130
```

4. Delete the interface program files of *Selected printer type name* from `/usr/lib/lp/model`.

Please also delete the interface program files of *Selected printer name* from `/etc/lp/interfaces`.

5. Delete all the directories that contain the UX filters and the files in these directories created during the installation. The following directories must be deleted.

```
/usr/local/dellbin5130
```

6. Delete the filter description files. Delete the following files from `/etc/lp/fd`.

Filter description files for various printers.

```
dell5130cdn.fd (for Dell 5130cdn Color Laser Printer)
download5130.fd
postio5130cdn.fd
posttxt5130cdn.fd
```

## HP-UX

1. Delete the printer that was registered with the system. Use the `sam` command to delete the printer set up during the installation.

```
# sam
```

2. Delete all the directories that contain the UX filters and the files in these directories created during the installation. The following directories must be deleted.

```
/usr/local/dellbin5130 (directory specified during the installation)
```

---

# Printing and Using the Utilities

## Printing (Solaris)

This section provides information on printing that makes use of the filter. To print from Solaris, specify the printer registered during the installation of filters as the output destination.

 **NOTICE:** To use the `lp` command, make sure the operating environment of the spooler has been set up correctly (enabled, available) using the `lpstat` command (`lpstat -p all`). For details on the options of the `lp` command and the `lpstat` command or how to make use of them, see the related manuals of Solaris.

### Printing From Solaris

To print to the default printer:

If the printer is registered as the default printer, the name of the printer can be shortened and specified as shown in the following example.

```
% lp filename
```

To print to other printers:

To print to a printer named `dell5130cdn`, type as follows.

```
% lp -d dell5130cdn filename
```

 **NOTE:** The name of the printer can be confirmed by executing `lpstat -v`.

To change the default printer temporarily for printing:

To change the default printer, set the printer name in the environment variable `LPDEST`.

To set a printer named `dell5130cdn` as the default printer for printing, type as follows.

```
% setenv LPDEST dell5130cdn
% lp filename
```

 **NOTE:** Using this method, a default printer can be set up for each user.

 **NOTE:** The above example describes the setup method executed when cache is used.

To select a paper tray for printing:

To select a paper tray for printing, specify the paper tray after the `-y` option of the `lp` command.

 **NOTE:** Depending on installed options, the available paper trays are different.

To select and print to a letter size paper of the printer named `dell5130cdn` with landscape, specify as follows.

```
% lp -d dell5130cdn -y landscape -y letter filename
```

The following options can be specified by the `lp` command.

To print text files:

 **NOTE:** It prints according to the length and width specified by the `lpadmin` command.

-y double

Sets printing to 2-column printing.

-y landscape

Rotates the image by 90° and uses the paper in the landscape orientation.

-y size=*n*

Sets the font size to *n* point.

-y outcolumn=*n*

This option converts text to single-byte text and sets printing to start from the *n*th column.

-y outline=*n*

Sets printing to start from the *n*th line.

-y font=*font*

Sets the font for printing single-byte alphanumeric characters. If the font specified is not available for the printer, the default fonts are used.

 **NOTE:** To specify a font, type the font name as-is after the `-y font=` option.  
% lp -y font=Courier-Oblique *filename*

 **NOTE:** For information on the available fonts, see the PS Fonts List.

-y margin=*u:b:r:l*

Specifies the margin of a page in inches. The *u* (upper margin), *b* (bottom margin), *r* (right margin), and *l* (left margin) are positive real numbers (up to two decimal points). The default is 0.

-y ps

The input file will be processed as the PostScript file. If the file does not begin with "%!", "%!" will be output to the beginning line. Whether the file contains "%!" will be ignored.

To print text/PostScript files:

-y DuplexBook

Enables the long-edge binding feature. When it is specified, the printing direction or position will be adjusted and both sides of the paper printed so that the longer edge of the pages can be bound.

-y DuplexList

Enables the short-edge binding feature. When it is specified, the printing direction or position will be adjusted and both sides of the paper printed so that the shorter edge of the pages can be bound.

-y tray-input

The paper tray-related parameters that can be specified by the `lp` command are as follows:

tray1

Feed paper from tray 1 (top tray).

tray2

Feed paper from tray 2 (the second tray from the top).

tray3

Feed paper from tray 3 (the third tray from the top).

tray4

Feed paper from tray 4 (the fourth tray from the top).

tray5

Feed paper from tray 5 (the fifth tray from the top).

a4

Feed paper from the tray loaded with A4 (210 x 297 mm).

a5

Feed paper from the tray loaded with A5 (148 x 210 mm).

b5

Feed paper from the tray loaded with B5 (182 x 257 mm).

letter

Feed paper from the tray loaded with Letter (8.5 x 11 inches).

folio

Feed paper from the tray loaded with Folio (8.5 x 13 inches).

legal

Feed paper from the tray loaded with Legal (8.5 x 14 inches).

executive

Feed paper from the tray loaded with Executive (7.25 x 10.5 inches).

monarch

Feed paper from the tray loaded with Monarch (3.875 x 7.5 inches).

com10

Feed paper from the tray loaded with Envelope #10 (4.125 x 9.5 inches).

d1

Feed paper from the tray loaded with DL (110 x 220 mm).

c5

Feed paper from the tray loaded with C5 (162 x 229 mm).

MxNmm

Feed paper from the tray loaded with MxNmm defined by users.

Possible range specified:

Width: 76.2 to 215.9 mm

Length: 127.0 to 355.6 mm

MxNin

Feed paper from the tray loaded with MxNinches defined by users.

Possible range specified:

Width: 3.00 to 8.5 inches

Length: 5.00 to 14.0 inches

If this option is not specified or the tray specified tray is not available, feed paper from the default tray.

-y toner\_save

Turns on the *save toner* mode for printing. The print result will be fainter than that of normal printing.

-y nc=n

Specifies the number of output copies (the value of copies must be a positive integer). If this option is not specified, 1 will be selected.

-y c1

Specifies that printing be collated. If the *copies* option is not specified, this option will be ignored.

-y ps

The input file will be processed as the PostScript file. If the file does not begin with %!, %! will be output to the beginning line. If a file contains %!, this option will be ignored.

-y msi

Specifies multipurpose feeder.

-y m=*type*

Specifies multipurpose feeder Paper Type.

Available multipurpose feeder Paper Types are as follows:

B

FinePaper/Bond/Plain Paper 2

BB

FinePaperBack/Bond/Plain Paper 2 - Side 2

P

Stationery/Plain/Plain Paper 1

PB

StationeryBack/Plain/Plain Paper 1 - Side 2

R

Recycled Paper

RB

RecycledPaperBack/Recycled Paper - Side 2

H1

ThickPaper/Heavyweight 1/Covers 1

H1B

ThickPaperBack/Heavyweight 1/Covers 1 - Side 2

H2

ThickPaper2/Heavyweight 2/Covers 2

H2B

ThickPaper2Back/Heavyweight 2/Covers 2 - Side 2

OHP

Transparency

L

LabelPaper/Labels

C2

Coated/Coated 2/Coated Paper 2

C2B

Coated Back/Coated 2/Coated Paper 2 - Side 2

C3

Coated Thick/Coated 3/Coated Paper 3

C3B

Coated Thick Back/Coated 3/Coated Paper 3 - Side 2

LH

LetterHead

E

Envelope

If this option is not specified, multipurpose feeder Paper Type for the printer can be used.

`-y mfo=mode`

Specifies orientation for multipurpose feeder.

Available orientations for multipurpose feeder are as follows:

le

Landscape

ler

Landscape (Rotated)

se

Portrait

ser

Portrait (Rotated)

`-y po=n`

Specifies alternate tray.

Available alternate trays are as follows:

0

Use printer settings

1

Display message

2

Feed from multipurpose feeder

3

Use nearest size (Adjust to fit)

4

Use larger size (Adjust to fit)

5

Use nearest size (No zoom)

6

Use larger size (No zoom)

`-y st=mode`

Specifies feed separators from.

Available feed separators from the following.

auto

AutoTray/Auto

1

1stTray/Tray 1 (Standard 550-sheet tray)

2

2ndTray/Tray 2 (Optional 550-sheet feeder)

3

3rdTray/Tray 3(Optional 550-sheet feeder)

4

4thTray/Tray 4 (Optional 1100-sheet feeder)

5

5thTray/Tray 5 (Optional 1100-sheet feeder)

msi

Multipurpose Feeder

off

Off

-y sp

Specifies printed separators.

-y sb

Specifies Skip Blank Pages.

-y cm=*mode*

Specifies output color.

Available output colors are as follows:

c

Color (CMYK)

k

Black

-y pr=*mode*

Specifies print mode.

Available print modes are as follows:

hs

High speed

hq

High quality

hr

High Resolution

-y cc=*mode*

Specifies image types.

Available image types are as follows:

0

Off

1

Photo

2

Screen Display

3

Standard/ Normal

4

Business Graphics



This option is available only for color printing and when entry data is RGB data.

`-y gc=mode`

Specifies RGB gamma correction.

Available RGB gamma corrections are as follows:

1.0  
1.0

1.4  
1.4

1.8  
1.8

2.2  
2.2

2.6  
2.6

off  
Off

This option is available only for color printing and when entry data is RGB data.

`-y sc=mode`

Specifies screen.

Available screens are as follows:

0

Fineness

1

Standard

2

Auto

3

Gradation

`-y gg=mode`

Specifies gray guaranteed.

Available gray guaranteed modes are as follows:

on  
On

off  
Off

This option is available only for color printing.

`-y ct`

Specifies color transformation.

This option is available only for color printing.

`-y br=mode`

Specifies brightness adjustment.

Available brightness adjustment option values are as follows:

+5  
Bright 5

+4  
Bright 4  
+3  
Bright 3  
+2  
Bright 2  
+1  
Bright 1  
+0  
Normal  
-1  
Dark 1  
-2  
Dark 2  
-3  
Dark 3  
-4  
Dark 4  
-5  
Dark 5

`-y rgbc=mode`

Specifies RGB color correction.

Available RGB color corrections are as follows:

10  
Perceptual  
11  
Saturation  
12  
RelativeC  
13  
AbsoluteC

This option is available only for color printing and when entry data is RGB data.

`-y rgbpr=mode`

Specifies RGB input profile.

Available RGB input profile option value are as follows:

0  
sRGB  
1  
AdobeRGB

This option is available only for color printing and when entry data is RGB data.

`-y rgbtp=mode`

Specifies RGB color temperature.

Available RGB color temperature option value are as follows:

5000  
5000K  
6000  
6000K  
9300  
9300K

This option is available only for color printing and when entry data is RGB data.



When letterhead duplex mode is enabled, a print sheet is always fed through duplex feeding path in a printer. As the result, a user can set sheets without caring about sheet orientation in an input slot.

Available Letterhead duplex mode values are as follows:

0  
Off

1  
On

2  
Auto

`-y tr=mode`

Specifies trapping settings.

Available trapping option values are as follows:

0  
Off

1  
On

`-y -hld=PrintType:UserID:Password:DocumentName`

Specifies the print type.

Available types of setting are as follows:

For Secure Print

`secure:UserID:Password:DocumentName`

`secure:UserID:Password:`

For Private MailBox Print

`private:UserID:Password:DocumentName`

`private:UserID: Password:`

For Public MailBox Print

`public:UserID::DocumentName`

`public:UserID::`

For Proof Print

`proof:UserID::DocumentName`

`proof:UserID::`

- For *UserID*, enter an ID up to eight single-byte characters from 0x20 to 0x7E, except 0x20 " "(blank) and 0x3A ":" (colon).
- For *Password*, enter a password up to 12 single-byte characters from 0x30 to 0x39 (numeric characters).
- For *DocumentName*, enter a document name up to 12 single-byte characters from 0x20 to 0x7E, except 0x20 " "(blank) and 0x3A ":" (colon).



**NOTE:** When document name is not specified, the original document name will be used.

`-y -Jown= jobownername: Password: jobgroupname`

Specifies job owner name, password and job group name for authentication.

Available types of setting are as follows:

`jobownername:password:jobgroupname`

`jobownername:password:`

*jobownername* ::

*:password*:

::

- For *jobownername*, enter a job owner name up to 32 characters.
- For *password*, enter an alphanumeric password between 4 and 12 characters.
- For *jobgroupname*, specify a job group name up to 32 characters.

 **NOTE:** Alphanumeric characters, including spaces and colons, and symbols can be entered to specify a job owner name.

 **NOTE:** When no job owner name is specified, login user name is used as job owner name.

 **NOTE:** When a job owner name exceeds allowable character length, the extra characters are ignored.

 **NOTE:** When an unacceptable character is entered to specify a job owner name, "UnknownUser" becomes the job owner name.

 **NOTE:** When an unacceptable character is entered in a password, or when a specified password is not within the range of the allowable character length, the authentication password is treated as not specified.

 **NOTE:** Incomplete form of -Jown option is treated as no authentication setting being made. In such case, if authentication setting is made with the environmental variable, it is used as setting information.

## Printing (HP-UX)

This section provides information on printing from the registered logical printer during the installation.

### Printing From HP-UX

To print to the default printer:

If the printer is registered as the default printer, the name of the printer can be shortened and specified as shown in the following example.

```
% lp filename
```

To print to other printers:

To print to a printer named *dell15130cdn*, type as follows.

```
% lp -d dell15130cdn filename
```

To change the default printer temporarily for printing:

To change the default printer, set the printer name in the environment variable *PRINTER*.

To set a printer named *dell15130cdn* as the default printer for printing, type as follows.

```
% setenv PRINTER dell15130cdn
```

```
% lp filename
```

To print with added options:

To print with the options, specify the option of the *lp* command using *-o* as follows.

The available options are the same as *txt2ps2/tiff2ps/xwd2ps2*.

Depending on installed options, the available paper trays are different.

```
%lp -d dell15130cdn -o r -o ILT filename
```

---

To print using file format:

To print text files:

```
% lp -d dell5130cdn filename
```

To print XWD files:

```
% lp -d dell5130cdn -o XWD filename
```

To print TIFF format files:

```
% lp -d dell5130cdn -o TIF filename
```

To print PostScript files:

```
% lp -d dell5130cdn filename
```

To print PostScript files as text files:

```
% lp -d dell5130cdn -o TX filename
```

However, for PostScript files with options set up, such as paper selection, etc., when the same option is specified, it will be ignored.

## Authentication Printing

This section provides information on how to specify the group and user name used for authentication printing in the environment variable.

### Specifying the Group Name

#### *To specify the Group Name for Authentication Printing:*

You can specify a unique group name in the environment variable as follows.

```
% setenv JOWN5130G " jobgroupname"
```

 **NOTE:** Up to 32 characters are acceptable for the group name. When a group name exceeds allowable character length, the extra characters are ignored.

 **NOTE:** If you specify the filter option when authentication printing is already specified, the filter option has the higher priority over authentication printing.

### Specifying the User Name

#### *To specify the User Name for Authentication Printing:*

You can specify a unique user name in the environment variable as follows.

```
% setenv JOWN5130U " jobownername"
```

You can specify the login name as the user name as follows.

```
% setenv JOWN5130U ""
```

 **NOTE:** Up to 32 characters can be entered to specify the user name. When a user name exceeds allowable character length, the extra characters are ignored.

 **NOTE:** If you specify the filter option when authentication printing is already specified, the filter option has the higher priority over authentication printing.

## Specifying the Password

### To Specify the Password for Authentication Printing:

If you need to specify the password in authentication printing, you can specify the password in the environment variable as follows.

```
% setenv JOWN5130P "password"
```

If you do not specify the password in explicitly, type as follows.

```
% setenv JOWN5130P ""
```

 **NOTE:** Acceptable password length is between 4 and 12 characters. When an unacceptable character is entered in a password, or when a specified password is not within the range of the allowable character length, the extra characters are ignored.

 **NOTE:** If you specify the filter option when authentication printing is already specified, the filter option has the higher priority over authentication printing.

 **NOTE:** If you only specify the password without specifying the user name in the environment variable, the login name is assumed as the user name.

 **NOTICE:** If you enter the password in the login file for automatically allocating the environment variable when you log in, you are recommended to specify the appropriate access privilege that prevents unauthorized users from reading the login file.

## txt2ps2 (Solaris/HP-UX)

### Format

```
/usr/local/dellbin5130/txt2ps2 [-d] [-D] [-Itray-input] [-t] [-2] [-r] [-F] [-llines] [-wcolumns]
[-outcolumns] [-Loutlines] [-en] [-ssize] [-E] [-ffont] [-Nc=copies] [-cl] [-ps] [-
mg=up:bottom:right:left] [-Hd=position:format:page] [-Hffont] [-MSI] [-M=type] [-Mfo=mode] [-Pon] [-
St=mode] [-Sp] [-Sb] [-Cm=mode] [-Pr=mode] [-Cc=mode] [-Gc=mode] [-Sc=mode] [-Gg=mode] [-Cb=cyan-
low:cyan-middle:cyanhigh:magenta- low:magenta-middle:magenta-high:yellow-low;yellow-middle:yellow
high:black-low:black-middle:black-high] [-Sl=mode] [-Os=mode] [-Lh=mode] [-Tr=mode] [-
Hld=PrintType:UserID:Password:DocumentName] [-Jown= jobownername:password:jobgroupname] [filename...]
```

### Function

Reads text, converts it to the PostScript language program, and writes to standard output. If the filename is not specified, the standard input will be taken as the command input.

By typing character strings in the environmental variable `TXT2PS2OPTION`, the input of option at the command line can be omitted.

At the environmental variable `TXT2PS2OPTION` and the command line, if no option is specified, the printer will output in 10-point font size in the portrait orientation.

At the environmental variable `TXT2PS2OPTION` and the command line, if the same option is specified, the one specified at the command line will prevail.

txt2ps2 outputs the PostScript language program that adjusts the line/column according to the paper size. For this reason, the user need not be aware of the paper size. If there is an option to specify the line/column, automatic line feed according to the paper size will not be executed. Printing will be output according to the line/column specified.

txt2ps2 interprets the following control codes. Other control codes/undefined codes will be converted to octal numbers and output as-is.

LF  
Line feed

FF  
Form feed (modifiable by option)

TAB  
8-column tab stop (modifiable by option)

BS  
Backspace 1 character

## Option

-d

Enables the short-edge binding feature. When it is specified, the printing direction or position will be adjusted and both sides of the paper printed so that the shorter edge of the pages can be bound.

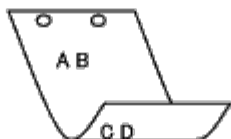

-D

Enables the long-edge binding feature. When it is specified, the printing direction or position will be adjusted and both sides of the paper printed so that the longer edge of the pages can be bound. This option is available only when the duplexer is installed on the printer.

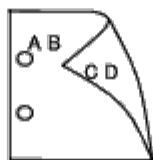

-I *tray-input*

Specifies the paper tray. A paper tray can be selected by directly specifying a tray or by specifying a paper size.

When a paper size is specified, the tray loaded with paper of the specified size will be found and selected automatically.

The parameters for selecting a paper tray are as follows:

1

Feed paper from tray 1 (top tray).

2

Feed paper from tray 2 (the second tray from the top).

3

Feed paper from tray 3 (the third tray from the top).

4

Feed paper from tray 4 (the fourth tray from the top).



5

Feed paper from tray 5 (the fifth tray from the top).

A4

Feed paper from the tray loaded with A4 (210 x 297 mm).

A5

Feed paper from the tray loaded with A5 (148 x 210 mm).

B5

Feed paper from the tray loaded with B5 (182 x 257 mm).

LT

Feed paper from the tray loaded with Letter (8.5 x 11 inches).

FL

Feed paper from the tray loaded with Folio (8.5 x 13 inches).

LG

Feed paper from the tray loaded with Legal (8.5 x 14 inches).

EX

Feed paper from the tray loaded with Executive (7.25 x 10.5 inches).

MO

Feed paper from the tray loaded with Monarch (3.875 x 7.5 inches).

COM10

Feed paper from the tray loaded with Envelope #10 (4.125 x 9.5 inches).

DL

Feed paper from the tray loaded with DL (110 x 220 mm).

C5

Feed paper from the tray loaded with C5 (162 x 229 mm).

MxNmm

Feed paper from the tray loaded with MxNmm defined by users.

Possible range specified:

Width: 76.2 to 215.9 mm

Length: 127.0 to 355.6 mm

MxNin

Feed paper from the tray loaded with MxNinches defined by users.

Possible range specified:

Width: 3.00 to 8.5 inches

Length: 5.00 to 14.0 inches

If this option is not specified or the tray specified is not available, feed paper from the default tray.

-t

Turns on the *save toner* mode for printing. The print result will be fainter than that of normal printing. In some cases, this option will be ignored.

-2

Sets printing to 2-column printing.

-r

Rotates the image by 90° and uses the paper in the landscape orientation.

-F

Ignores the form feed code (FF).

`-l lines`

Specifies the number of lines per page.

`-w columns`

Specifies the number of columns per line.

`-o outcolumns`

Converts print data to single-byte text and sets printing to start from outcolumns.

`-L outlines`

Prints text from the outline columns.

`-en`

Expands horizontal tabs to *n* columns (space). The default is 8.

`-s size`

Specifies the font size as point size. The default is 10.

`-E`

This function turns on the image enhancement function. For models without the image enhancement mechanism, this option will be ignored.

`-f font`

Sets the font.



**NOTE:** The available fonts are limited to the font in the printer. For more information, see "[Understanding Fonts.](#)"

`-Nc=copies`

Specifies the number of output copies (the value of copies must be a positive integer).

`-cl`

Specifies that printing be collated. If the copies option is not specified, this option will be ignored.

`-ps`

The input file will be processed as the PostScript file. If the file does not begin with `%!`, `%!` will be output to the beginning line. If a file contains `%!`, it will be processed in the same way as `dellpsif`.

`-mg=up:bottom:right:left`

Specifies the margin of a page in inches. The upper margin, bottom margin, right margin, and left margin are positive real numbers (up to two decimal points). The default is 0.

`-mg=0:0:0:3`

Sets the left margin to 3 inches.

`-mg=3:3:0:5`

Sets the upper margin to 3 inches; bottom margin, 3 inches; and left margin, 5 inches. If the margin is 0, it can be omitted.

`-mg=:::3`

Sets the left margin to 3 inches.

`-Hd=position:format:page`

Specifies the position that the user information of the header or footer is output at. *position* specifies output position. But this option is available only for converting text files.

`ul`

Output on the upper left corner of the paper.

`ur`

Output on the upper right corner of the paper.

d1

Output on the lower left corner of the paper.

dr

Output on the lower right corner of the paper.

*format* specifies the contents and the order to output. This option is omissible. If this option is omitted, *uh* is specified as the default value.

u

User name

h

Host name

t

Date and time

If the output contents are specified as *tuh*, it is output as follows.  
Date and Time User: *username* Host: *hostname*

*page* specifies the page to output. This option is omissible.

f

Output the top page only.

(default in case of PostScriptfiles conversion)

a

Output all pages.

(default in case of Text files conversion)

Specify these options as follows.

In the case that convert text file, output the host name following the user name on the upper right corner of the paper, output all pages.

(User name, Host name, all page output are default)

```
-Hd=ur  
-Hd=ur:uh  
-Hd=ur:uh:a
```

In the case that convert PostScript file, output the host name following the date and time on the lower left corner of the paper, output all pages (*a* option value is necessary because *output the top page only* is default when PostScript file is converted.)

```
-Hd=d1:th:a
```



**NOTICE:** If the paper size is not specified, it outputs the header and footer at the position of A4 size by default. If the paper size is specified by *lp* command, the output position of the header or footer is not changed from the position of the paper size specified by *txt2ps2*. Specify the paper size at the same time when the header and footer option is used. Sometimes all pages are not printed despite specifying all page output when PostScript file conversion is specified. In such cases, specify *output the top page only*. By using TZ environmental variable, specify time zone (GMT etc.).

-Hf *font*

Specify the font to print the header and footer. European fonts the same as half size alphanumeric fonts can be specified. Helvetica is specified as default. If the wrong font is specified, the default European font of the printer can be used. If the header/footer output option is specified, the font specification for the header/footer is ignored.

-MSI

Specifies multipurpose feeder.

-M= *type*

Specifies multipurpose feeder Paper Type.

Available multipurpose feeder Paper Types are as follows:

B

FinePaper/Bond/Plain Paper 2

BB

FinePaperBack/Bond/Plain Paper 2- Side 2

P

Stationery/Plain/Plain Paper 1

PB

StationeryBack/Plain/Plain Paper 1 - Side 2

R

Recycled Paper

RB

RecycledPaperBack/ Recycled Paper - Side 2

H1

ThickPaper/Heavyweight 1/Covers 1

H1B

ThickPaperBack/Heavyweight 1/Covers 1 - Side 2

H2

ThickPaper2/Heavyweight 2/Covers 2

H2B

ThickPaper2Back/Heavyweight 2/Covers 2 - Side 2

OHP

Transparency

L

LabelPaper/Labels

C2

Coated/Coated 2/Coated Paper 2

C2B

Coated Back/Coated 2/Coated Paper 2- Side 2

C3

Coated Thick/Coated 3/Coated Paper 3

C3B

Coated Thick Back/Coated 3/Coated Paper 3- Side 2

LH

Letterhead

E

Envelope

If this option is not specified, multipurpose feeder Paper Type of the printer can be used.

-MfO=mode

Specifies orientation for multipurpose feeder.

Available orientations for multipurpose feeder are as follows:

le  
Landscape  
ler  
Landscape (Rotated)  
se  
Portrait  
ser  
Portrait (Rotated)

*-Pon*

Specifies alternate tray.  
Available alternate trays are as follows:

0  
Use printer settings  
1  
Display message  
2  
Feed from multipurpose feeder  
3  
Use nearest size (Adjust to fit)  
4  
Use larger size (Adjust to fit)  
5  
Use nearest size (No zoom)  
6  
Use larger size (No zoom)

*-St=mode*

Specifies feed separators from.  
Available feed separators froms are as follows:

auto  
AutoTray/Auto  
1  
1stTray/Tray 1 (Standard 550-sheet feeder)  
2  
2ndTray/Tray 2 (Optional 550-sheet feeder)  
3  
3rdTray/Tray 3 (Optional 550-sheet feeder)  
4  
4thTray/Tray 4 (Optional 1100-sheet feeder)  
5  
5thTray/Tray 5 (Optional 1100-sheet feeder)

msi

Multipurpose Feeder

off

Off

-Sp

Specifies printed separators.  
Available only when the paper tray for separators is specified.

-Sb

Specifies Skip Blank Pages.

-Cm=*mode*

Specifies output color.  
Available output colors are as follows:

c

Color (CMYK)

k

Black

-Pr=*mode*

Specifies print mode.  
Available print modes are as follows:

hs

High Speed

hq

High Quality

hr

High Resolution

-Cc=*mode*

Specifies RGB Color Correction.  
Available RGB Color Corrections are as follows:

0

Off

1

Photo

2

Screen Display

3

Standard/Normal

4

Business Graphics

This option is available only for color printing and when entry data is RGB data.

-Gc=*mode*

Specifies RGB gamma correction.  
Available RGB gamma corrections are as follows:

1.0

1.0

1.4

1.4

1.8

1.8

2.2

2.2

2.6

2.6

off

Off

This option is available only for color printing and when entry data is RGB data.

*-Sc=mode*

Specifies screen.  
Available screens are as follows:

0

Fineness

1

Standard

2

Auto

3

Gradation

*-Gg=mode*

Specifies gray guaranteed.  
Available gray guaranteed options are as follows:

on

On

off

Off

This option is available only for color printing.

*-Ct*

Specifies color transformation.  
This option is available only for color printing.

*-Br=mode*

Specifies brightness adjustment.  
Available brightness adjustment option values are as follows:

+5

Bright 5

+4

Bright 4

+3

- Bright 3
- +2
- Bright 2
- +1
- Bright 1
- +0
- Normal
- 1
- Dark 1
- 2
- Dark 2
- 3
- Dark 3
- 4
- Dark 4
- 5
- Dark 5

`-RGBc=mode`

Specifies RGB color correction.

Available RGB color corrections are as follows:

- 10
- Perceptual
- 11
- Saturation
- 12
- RelativeC
- 13
- AbsoluteC

This option is available only for color printing and when entry data is RGB data.

`-RGBPr=mode`

Specifies RGB input profile.

Available RGB input profile option value are as follows:

- 0
- sRGB
- 1
- AdobeRGB

This option is available only for color printing and when entry data is RGB data.

`-RGBTp=mode`

Specifies RGB color temperature.

Available RGB color temperature option value are as follows:



5000  
5000K  
6000  
6000K  
9300  
9300K

This option is available only for color printing and when entry data is RGB data.

`-Cb=cyan-low:cyan-middle:cyan-high:magenta-low:magenta-middle:magenta-high:yellow-low:yellow-middle:yellow-high:black-low:black-middle:black-high`

Specifies adjustment value for color balance of each color/density.

Available adjustment values are as follows:

+3  
Dark 3  
+2  
Dark 2  
+1  
Dark 1  
0  
Normal  
-1  
Light 1  
-2  
Light 2  
-3  
Light 3  
-Cb

Option value must be specified in the following order:

Cyan low density, Cyan medium density, Cyan high density, Magenta low density, Magenta medium density, Magenta high density, Yellow low density, Yellow medium density, Yellow high density, Black low density, Black medium density, Black high density

If no value is specified, it is treated as "0"(Normal).

For example, if you want to specify "Light 2" for Cyan medium density, "Dark 3" for Yellow high density, and "Dark 2" for Black low density, it can be specified using either of the following:

`-Cb=0:-2:0:0:0:0:0:0:+3:+2:0:0`

`-Cb=-2:.....+3:+2:..`

`-S1=mode`

Specifies staple settings.

Available staple option values are as follows:

0  
Off  
1  
On

This option is available only when the optional output expander is installed.

*-Os=mode*

Specifies offset settings.

Available offset option values are as follows:

0

Auto

1

Offset per Set (Offsets each copy before printing the next copy.)

2

Offset per Job (Offsets each copy per paper job you specify.)

This option is available only when the optional output expander is installed.

*-Lh=mode*

Specifies letterhead duplex mode settings.

When letterhead duplex mode is enabled, a print sheet is always fed through duplex feeding path in a printer. As the result, a user can set sheets without caring about sheet orientation in an input slot.

Available Letterhead duplex mode values are as follows:

0

Off

1

On

2

Auto

*-Tr=mode*

Specifies trapping settings.

Available trapping option values are as follows:

0

Off

1

On

*-Hld=PrintType:UserID:Password:DocumentName*

Secure Print

*PrintType*

secure

Secure Print

private

Private MailBox Print

public

Public MailBox Print

proof

Proof Print

*UserID*

Up to eight single-byte characters from 0x20 to 0x7E, except 0x20 " " (blank) and 0x3A":" (colon).

*Password*

Up to 12 single-byte characters from 0x30 to 0x39 (numeric characters).

*DocumentName*

Up to 12 single-byte characters from 0x20 to 0x7E, except 0x20 " " (blank) and 0x3A ":" (colon).

#### Secure Print

`-Hld=store:UserID:Password:DocumentName`

`-Hld=store:UserID:Password:`

#### Private MailBox Print

`-Hld=private:UserID:Password:DocumentName`

`-Hld=private:UserID:Password:`

#### Public MailBox Print

`-Hld=public:UserID::DocumentName`

`-Hld=public:UserID::`

#### Proof Print

`-Hld=proof:UserID::DocumentName`

`-Hld=proof:UserID::`



**NOTICE:** Make sure you specify Secure Print only when you directly print data to a printer. Secure Print may not be available if you specify it when data need to be printed through another server or data need to be handled by another program such as PostScript files. Collate is automatically specified when you specify Proof Print.

`-Jown= jobownername: Password: jobgroupname Authentication Setting`

Specifies job owner name, password and job group name for authentication.

- When only job owner name is specified (`-Jown=jobownername:`) (no password specified), authentication password is treated as not specified.
- When only password is specified (`-Jown=:password`) (no job owner name specified), login user name is used as job owner name. Entered password is used as authentication password.
- When neither of job owner name nor password is specified (`-Jown=:`), login user name is used as job owner name, and authentication password is treated as not specified.
- When a job owner name exceeds allowable character length, the extra characters are ignored.
- When an unacceptable character is entered to specify a job owner name, "UnknownUser" becomes the job owner name.



**NOTE:** Characters acceptable for job owner name are alphanumeric characters and symbols, except for space and colon.



**NOTE:** Up to 32 characters become the job owner name.

- When an unacceptable character is entered in a job group name, the job owner name is treated as not specified.



**NOTE:** Alphanumeric characters, including spaces and colons, and symbols can be entered to specify a job owner name.



**NOTE:** Up to 32 characters can be entered to specify a group name.

- When an unacceptable character is entered in a password, or when a specified password is not within the range of the allowable character length, the authentication password is treated as not specified.



**NOTE:** Acceptable password length is between 4 and 12 characters.

Incomplete form of `-Jown` option is treated as no authentication setting being made. In such case, if authentication

setting is made with the environmental variable, it is used as setting information.

## Example

To convert the program list of the `file.txt` file into the PostScript language program that sets the paper to the landscape orientation and prints in the 2-up mode, type as follows:

```
% txt2ps2 -r -2 file.txt | lp
```

To convert `file.txt` to the PostScript language program and output it to the `file.ps` file, type as follows:

```
% txt2ps2 file.txt > file.ps  
% lp file.ps
```

To convert the output result of the command into the PostScript language program using `txt2ps2` and print it to the printer, type as follows:

```
% ls -alF | txt2ps2 | lp
```

## Environmental Variable

### TXT2PS2OPTION

Optional settings based on the environmental variable. To output in the 2-up mode, 8 points and the landscape orientation, type as follows:

```
% setenv TXT2PS2OPTION "-2 -s8 -r"
```

To use the same options as those of the `dellpsif` filter specified by `printcap`, type as follows:

```
% setenv TXT2PS2OPTION "<dellpsif>"
```

## File

`/usr/local/dellbin5130/.dellpsdefault5130`

This is the default command option setting file for individual users.

## Important

- When the same option is specified twice, the later setting will prevail. As `TXT2PS2OPTION` is analyzed before the option of the command line, it is possible to temporarily modify the options already set in `TXT2PS2OPTION` by typing at the command line.
- The comment description (`%%page:m n`) of the page number cannot be output to the PostScript program file which is output by the default option of `txt2ps2`. Thus, when the output of `txt2ps2` is to be taken as the output of another application (psrev of `TRANSCRIPT`, etc.), add the page number description by inserting the line command (`-Ilines`).
- If a BS code is found at the beginning of a line, the print position of the next character will be located at the left of the beginning of the line.
- When there are multiple tab codes in one line, the tab position may be off as a result of automatic line feed. In such case, use the `-I` or `-w` option.
- The number of columns specified by the `-w` option is not the actual number of printed characters. The actual number of single-byte characters to be printed is derived by deducting the output column position (`outcolumns`) specified by the `o` option from the number of columns specified by the `-w` option.

The `-mg` option cannot be specified when `-w`, `-l`, `-o`, and `-L` option are specified.

The start positions of margin of the margin command (`-mg=u:b:r:l`) are not set against the edge of the paper. The margins are set against the printable area of the paper allowed by the printer.

Use the `-ps` option only when a PostScript file that contains `%!` at the beginning of the file is used as the PostScript file. If a normal text file is input, it will not function correctly.

- In HP-UX, `txt2ps2` considers files written by PostScript that contain `%!` at the beginning of the file as the PostScript files. To print PostScript files as text files, specify the `TX` option. With this option, PostScript files will be processed as text files.

## sunras2ps2 (Solaris)

### Format

```
/usr/local/dellbin5130/sunras2ps2 [-d] [-D] [-Itray-input] [-t] [-r] [-n] [-l=left,bottom] [-s=width,height] [-S=width] [-E] [-Nc=copies] [-Cl] [-Hd=position: format] [-Hffont] [-MSI] [-M=type] [-Mfo=mode] [-Pon] [-St=mode] [-Sp] [-Sb] [-Cm=mode] [-Pr=mode] [-Cc=mode] [-Gc=mode] [-Sc=mode] [-Gg=mode] [-Ct] [-Br= mode] [-RGbc= mode] [-RGBPr= mode] [-RGBTp= mode] [-Cb=cyan-low:cyan-middle:cyan-high:magenta-low:magenta-middle:magenta-high:yellow-low:yellow-middle:yellow high:black-low:black-middle:black-high] [-Sl=mode] [-Os=mode] [-Lh=mode] [-Tr=mode] [-Hld=PrintType:UserID:Password:DocumentName] [-Jown= jobownername:password:jobgroupname] [filename...]
```

### Function

Reads SunRaster data, converts it to the PostScript language program and writes to standard output. If the filename is not specified, the standard input will be taken as the command input. SunRaster files with a pixel depth of 1, 8, 24, and 32 bits can be specified.

`sunran2ps2` takes filename as having been created in 72dpi and calculates the output size. Thus, to convert SunRaster files created in other resolutions, specify the size option (`-s`, `-S`) explicitly.

### Option

`-d`

Enables the short-edge binding feature. When it is specified, the printing direction or position will be adjusted and both sides of the paper printed so that the shorter edge of the pages can be bound.

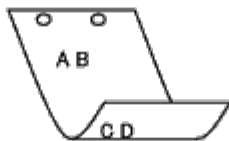

`-D`

Enables the long-edge binding feature. When it is specified, the printing direction or position will be adjusted and both sides of the paper printed so that the longer edge of the pages can be bound. This option is available only when the duplexer is installed on the printer.

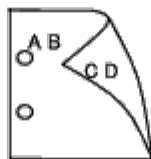

`-Itray-input`

Specifies the paper tray.

A paper tray can be selected by directly specifying a tray or by specifying a paper size.

When a paper size is specified, the tray loaded with paper of the specified size will be found and selected automatically.

The parameters for selecting a paper tray are as follows:

1

Feed paper from tray 1 (top tray).

2

Feed paper from tray 2 (the second tray from the top).

3

Feed paper from tray 3 (the third tray from the top).

4

Feed paper from tray 4 (the fourth tray from the top).

5

Feed paper from tray 5 (the fifth tray from the top).

A4

Feed paper from the tray loaded with A4 (210 x 297 mm).

A5

Feed paper from the tray loaded with A5 (148 x 210 mm).

B5

Feed paper from the tray loaded with B5 (182 x 257 mm).

LT

Feed paper from the tray loaded with Letter (8.5 x 11 inches).

FL

Feed paper from the tray loaded with Folio (8.5 x 13 inches).

LG

Feed paper from the tray loaded with Legal (8.5 x 14 inches).

EX

Feed paper from the tray loaded with Executive (7.25 x 10.5 inches).

MO

Feed paper from the tray loaded with Monarch (3.875 x 7.5 inches).

COM10

Feed paper from the tray loaded with Envelope #10 (4.125 x 9.5 inches).

DL

Feed paper from the tray loaded with DL (110 x 220 mm).

C5

Feed paper from the tray loaded with C5 (162 x 229 mm).

*MxNmm*

Feed paper from the tray loaded with MxNmm defined by users.

Possible range specified:

Width: 76.2 to 215.9 mm

Length: 127.0 to 355.6 mm

*MxNin*

Feed paper from the tray loaded with MxN inches defined by users.

Possible range specified:  
Width: 3.00 to 8.5 inches  
Length: 5.00 to 14.0 inches

If this option is not specified or the tray specified is not available, feed paper from the default tray.

-t

Turns on the *save toner* mode for printing. The print result will be fainter than that of normal printing. In some cases, this option will be ignored.

-r

Rotates the image by 90° and uses the paper in the landscape orientation.

-n

Disables the addition of the showpage. It is used when files converted to the PostScript language program are merged with files created with other applications.

-l=*left, bottom*

Specifies the print position. Printing will be executed from the left and bottom of the page. The default is 0.25 inches for both left and bottom.

-s=*width, height*

Specifies the output size. Printing will be executed with the width and height in inches.

-S=*width*

Sets the width of the output size in inches. The height will be calculated automatically according to the width.

-E

This function turns on the image enhancement function. In some cases, this option will be ignored.

-Nc=*copies*

Specifies the number of output copies (the value of copies must be a positive integer).

-Cl

Specifies that printing be collated. If the copies option is not specified, this option will be ignored.

-Hd=*position:format*

Specifies the position to be output the user information as the header or footer. *position* specifies output position. But this option is available only for converting text files.

ul

Output on the upper left corner of the paper.

ur

Output on the upper right corner of the paper.

dl

Output on the lower left corner of the paper.

dr

Output on the lower right corner of the paper.

*format* specifies the contents and the order to output. This option is omissible.

If this option is omitted, *uh* is specified as the default value.

u

User name

h

Host name

t

Date and time

If the output contents are specified as `tuh`, it is output as follows.

Date and Time User: *username* Host: *hostname*.

Specify these options as follows.

In the case that convert text file, output the host name following the user name on the upper right corner of the paper, output all pages.

(User name, Host name, all page output are default)

`-Hd=ur`  
`-Hd=ur:uh`

`-Hf font`

Specify the font to print the header and footer. European fonts the same as half size alphanumeric fonts can be specified. Helvetica is specified as default.

If the wrong font is specified, default European font of the printer can be used.

If header/footer output option is specified, the font specification of header/footer is ignored.

`-MSI`

Specifies multipurpose feeder.

`-M= type`

Specifies multipurpose feeder Paper Type.

Available multipurpose feeder Paper Types are as follows:

B

FinePaper/Bond/Plain Paper 2

BB

FinePaperBack/Bond/Plain Paper 2 - Side 2

P

Stationery/Plain/Plain Paper 1

PB

StationeryBack/Plain/Plain Paper 1 - Side 2

R

Recycled Paper

RB

RecycledPaperBack/ Recycled Paper - Side 2

H1

ThickPaper/Heavyweight 1/Covers 1

H1B

ThickPaperBack/Heavyweight 1/Covers 1 - Side 2

H2

ThickPaper2/Heavyweight 2/Covers 2

H2B

ThickPaper2Back/Heavyweight 2/Covers 2 - Side 2

OHP

Transparency



L

LabelPaper/Labels

C2

Coated/Coated 2/Coated Paper 2

C2B

Coated Back/Coated 2/Coated Paper 2- Side 2

C3

Coated Thick/Coated 3/Coated Paper 3

C3B

Coated Thick Back/Coated 3/Coated Paper 3- Side 2

LH

Letterhead

E

Envelope

If this option is not specified, multipurpose feeder Paper Type of the printer can be used.

`-Mfo=mode`

Specifies orientation for multipurpose feeder.  
Available orientations for multipurpose feeder are as follows:

le

Landscape

ler

Landscape (Rotated)

se

Portrait

ser

Portrait (Rotated)

`-Pon`

Specifies alternate tray.  
Available alternate trays are as follows:

0

Use printer settings

1

Display message

2

Feed from multipurpose feeder

3

Use nearest size (Adjust to fit)

4

Use larger size (Adjust to fit)

5

Use nearest size (No zoom)

Use larger size (No zoom)

`-St=mode`

Specifies feed separators from.  
Available feed separators from the following.

`auto`

AutoTray/Auto

`1`

1stTray/Tray 1 (Standard 550-sheet feeder)

`2`

2ndTray/Tray 2 (Optional 550-sheet feeder)

`3`

3rdTray/Tray 3 (Optional 550-sheet feeder)

`4`

4thTray/Tray 4 (Optional 1100-sheet feeder)

`5`

5thTray/Tray 5 (Optional 1100-sheet feeder)

`msi`

Multipurpose Feeder

`off`

Off

`-Sp`

Specifies printed separators.  
Available only when the paper tray for separators is specified.

`-Sb`

Specifies Skip Blank Pages.

`-Cm=mode`

Specifies output color.  
Available output colors are as follows:

`c`

Color (CMYK)

`k`

Black

`-Pr=mode`

Specifies print mode.  
Available print modes are as follows:

`hs`

High Speed

`hq`

High Quality

`hr`

High Resolution

*-Cc=mode*

Specifies image types.

Available image types are as follows:

0

Off

1

Photo

2

Screen Display

3

Standard/ Normal

4

Business Graphics

This option is available only for color printing and when entry data is RGB data.

*-Gc=mode*

Specifies RGB gamma correction.

Available RGB gamma corrections are as follows:

1.0

1.0

1.4

1.4

1.8

1.8

2.2

2.2

2.6

2.6

off

Off

This option is available only for color printing and when entry data is RGB data.

*-Sc=mode*

Specifies screen.

Available screens are as follows:

0

Fineness

1

Standard

2

Auto

3

Gradation

*-Gg=mode*

Specifies gray guaranteed.

Available gray guaranteed options are as follows:

on

On

off

Off

This option is available only for color printing.

-ct

Specifies color transformation.

This option is available only for color printing.

-Br=*mode*

Specifies brightness adjustment.

Available brightness adjustment option value are as follows:

+5

Bright 5

+4

Bright 4

+3

Bright 3

+2

Bright 2

+1

Bright 1

+0

Normal

-1

Dark 1

-2

Dark 2

-3

Dark 3

-4

Dark 4

-5

Dark 5

-RGBc=*mode*

Specifies RGB color correction.

Available RGB color corrections are as follows:

10

Perceptual

11

Saturation

12

RelativeC

13

AbsoluteC

This option is available only for color printing and when entry data is RGB data.

`-RGBPr=mode`

Specifies RGB input profile.

Available RGB input profile option value are as follows:

0

sRGB

1

AdobeRGB

This option is available only for color printing and when entry data is RGB data.

`-RGBTp=mode`

Specifies RGB color temperature.

Available RGB color temperature option value are as follows:

5000

5000K

6000

6000K

9300

9300K

This option is available only for color printing and when entry data is RGB data.

`-Cb=cyan-low:cyan-middle:cyan-high:magenta-low:magenta-middle:magenta-high:yellow-low:yellow-middle:yellow-high:black-low:black-middle:black-high`

Specifies adjustment value for color balance of each color/density.

Available adjustment values are as follows:

+3

Dark 3

+2

Dark 2

+1

Dark 1

0

Normal

-1

Light 1

-2

Light 2



Off

1

On

`-Hld=PrintType:UserID:Password:DocumentName`

#### Secure Print

##### *PrintType*

secure

Secure Print

private

Private MailBox Print

public

Public MailBox Print

proof

Proof Print

##### *UserID*

Up to eight single-byte characters from 0x20 to 0x7E, except 0x20 " " (blank) and 0x3A ":" (colon).

##### *Password*

Up to 12 single-byte characters from 0x30 to 0x39 (numeric characters).

##### *DocumentName*

Up to 12 single-byte characters from 0x20 to 0x7E, except 0x20 " " (blank) and 0x3A ":" (colon).

#### Secure Print

`-Hld=secure:UserID:Password:DocumentName`

`-Hld=secure:UserID:Password:`

#### Private MailBox Print

`-Hld=private:UserID:Password:DocumentName`

`-Hld=private:UserID:Password:`

#### Public MailBox Print

`-Hld=public:UserID::DocumentName`

`-Hld=public:UserID::`

#### Proof Print

`-Hld=proof:UserID::DocumentName`

`-Hld=proof:UserID::`



**NOTICE:** Make sure you specify Secure Print only when you directly print data to a printer. Secure Print may not be available if you specify it when data need to be printed through another server or data need to be handled by another program such as PostScript files. Collate is automatically specified when you specify Proof Print.

`-Jown= jobownername: Password: jobgroupname Authentication Setting`

Specifies job owner name, password and job group name for authentication.

- When only job owner name is specified (`-Jown=jobownername:`) (no password specified), authentication password is treated as not specified.
- When only password is specified (`-Jown=:password`) (no job owner name specified), login user name is used as job owner name. Entered password is used as authentication password.
- When neither of job owner name nor password is specified (`-Jown=:`), login user name is used as job

owner name, and authentication password is treated as not specified.

- When a job owner name exceeds allowable character length, the extra characters are ignored.
- When an unacceptable character is entered to specify a job owner name, "UnknownUser" becomes the job owner name.

 **NOTE:** Alphanumeric characters, including spaces and colons, and symbols can be entered to specify a job owner name.

 **NOTE:** Up to 32 characters become the job owner name.

- When an unacceptable character is entered in a job group name, the job owner name is treated as not specified.

 **NOTE:** Alphanumeric characters, including spaces and colons, and symbols can be entered to specify a job owner name.

 **NOTE:** Up to 32 characters can be entered to specify a group name.

- When an unacceptable character is entered in a password, or when a specified password is not within the range of the allowable character length, the authentication password is treated as not specified.

 **NOTE:** Acceptable password length is between 4 and 12 characters.

Incomplete form of -Jown option is treated as no authentication setting being made. In such case, if authentication setting is made with the environmental variable, it is used as setting information.

## Example

To output the displayed screen image to a file using the snapshot command and convert the file into the PostScript language program using the `sunras2ps2` command, type as follows.

```
% sunras2ps2 file.rs > file.ps
```

To output the displayed screen image to a file using the snapshot command, convert the file into the PostScript language program using the `sunras2ps2` command and output it to a printer, type as follows.

```
% sunras2ps2 file.rs | lp
```

## Important

- When `-s` and `-s` are specified at the same time or when the same option is specified twice, the later setting will prevail.
- If the output size option (`-s`, `-s`) is not specified, scaling will be executed taking one pixel of the raster data as one pixel of the printer.
- If the print position option specifies a point beyond the printable area of the printer, data beyond the printable area will not be printed.

## tiff2ps2 (Solaris/HP-UX)

### Format



```

/usr/local/dellbin5130/tiff2ps2 [-d] [-D] [-Itray-input] [-t] [-r] [-n] [-l=left,bottom] [-s=width,height] [-S=width] [-E] [-Nc=copies] [-Cl] [-Hd=position:format] [-Hffont] [-MSI] [-M=type] [-Mfo=mode] [-Pon] [-St=mode] [-Sp] [-Sb] [-Cm=mode] [-Pr=mode] [-Cc=mode] [-Gc=mode] [-Sc=mode] [-Gg=mode] [-Ct] [-Br= mode] [-RGBc= mode] [-RGBPr= mode] [-RGBTp= mode] [-Cb=cyan-low:cyan-middle:cyanhigh:magenta-low:magenta-middle:magenta-high:yellow-low;yellow-middle:yellow high:black-low:black-middle:black-high] [-Sl=mode] [-Os=mode] [-Lh=mode] [-Tr=mode] [-Hid=PrintType:UserID:Password:DocumentName] [-Jown= jobownername:password:jobgroupname] [filename...]

```

## Function

Reads TIFF data, converts it to the PostScript language program and writes to standard output. If the filename is not specified, the standard input will be taken as the command input. TIFF files with a pixel depth of 1, 4, 8, 24, and 32 bits can be specified.

There are four types of supported compression formats.

Huffman compression (CCITT Group 3 transformed Huffman run length encoding)

Fax-CCITT3 compression (facsimile-compatible CCITT Group 3)

PackBits compression

Non-compression

Even in the above compression format, the TIFF file that has multiple images in one file is not supported.

tiff2ps2 takes filename as having been created in 72 dpi and calculates the output size. Thus, to convert TIFF files created in other resolutions, specify the size option (-s, -s) explicitly for conversion.

## Option

-d

Enables the short-edge binding feature. When it is specified, the printing direction or position will be adjusted and both sides of the paper printed so that the shorter edge of the pages can be bound.

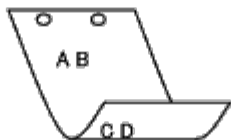

-D

Enables the long-edge binding feature. When it is specified, the printing direction or position will be adjusted and both sides of the paper printed so that the longer edge of the pages can be bound. This option is available only when the duplexer is installed on the printer.

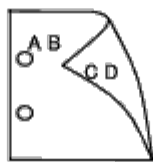

-Itray-input

Specifies the paper tray.

A paper tray can be selected by directly specifying a tray or by specifying a paper size.

When a paper size is specified, the tray loaded with paper of the specified size will be found and selected automatically.

The parameters for selecting a paper tray are as follows:

1

Feed paper from tray 1 (top tray).

2

Feed paper from tray 2 (the second tray from the top).

3

Feed paper from tray 3 (the third tray from the top).

4

Feed paper from tray 4 (the fourth tray from the top).

5

Feed paper from tray 5 (the fifth tray from the top).

A4

Feed paper from the tray loaded with A4 (210 x 297 mm).

A5

Feed paper from the tray loaded with A5 (148 x 210 mm).

B5

Feed paper from the tray loaded with B5 (182 x 257 mm).

LT

Feed paper from the tray loaded with Letter (8.5 x 11 inches).

FL

Feed paper from the tray loaded with Folio (8.5 x 13 inches).

LG

Feed paper from the tray loaded with Legal (8.5 x 14 inches).

EX

Feed paper from the tray loaded with Executive (7.25 x 10.5 inches).

MO

Feed paper from the tray loaded with Monarch (3.875 x 7.5 inches).

COM10

Feed paper from the tray loaded with Envelope #10 (4.125 x 9.5 inches).

DL

Feed paper from the tray loaded with DL (110 x 220 mm).

C5

Feed paper from the tray loaded with C5 (162 x 229 mm).

MxNmm

Feed paper from the tray loaded with MxNmm defined by users

Possible range specified:

Width: 76.2 to 215.9 mm

Length: 127.0 to 355.6 mm

MxNin

Feed paper from the tray loaded with MxNinches defined by users

Possible range specified:

Width: 3.00 to 8.5 inches

Length: 5.00 to 14.0 inches

If this option is not specified or the tray specified is not available, feed paper from the default tray.

-t

Turns on the *save toner* mode for printing. The print result will be fainter than that of normal printing. In some cases,

this option will be ignored.

-r

Rotates the image by 90° and uses the paper in the landscape orientation.

-n

Disables the addition of the showpage. It is used when files converted to the PostScript language program are merged with files created with other applications.

-l=*left, bottom*

Specifies the print position. Printing will be executed from the left and bottom of the page. The default is 0.25 inches for both left and bottom.

-s=*width, height*

Specifies the output size. Printing will be executed with the width and height in inches.

-S=*width*

Sets the width of the output size in inches. The height will be calculated automatically according to the width.

-E

This function turns on the image enhancement function. In some cases, this option will be ignored.

-Nc=*copies*

Specifies the number of output copies (the value of copies must be a positive integer).

-Cl

Specifies that printing be collated. If the copies option is not specified, this option will be ignored.

-Hd=*position: format*

Specifies the position to be output the user information as the header or footer.  
*position* specifies output position. But this option is available only for converting text files.

ul

Output on the upper left corner of the paper.

ur

Output on the upper right corner of the paper.

dl

Output on the lower left corner of the paper.

dr

Output on the lower right corner of the paper.

*format* specifies the contents and the order to output. This option is omissible.  
If this option is omitted, *uh* is specified as the default value.

u

User name

h

Host name

t

Date and time

If the output contents are specified as *tuh*, it is output as follows.

Date and Time User: *username* Host: *hostname*.

Specify these options as follows.

In the case that convert text file, output the host name following the user name on the upper right corner of the paper, output all pages.

(User name, Host name, all page output are default)

-Hd=*ur*  
-Hd=*ur*:*uh*

-Hf *font*

Specify the font to print header and footer. European fonts the same as half size alphanumeric fonts can be specified. Helvetica is specified as default.  
If the wrong font is specified, default European font of the printer can be used.  
If header/footer output option is specified, the font specification of header/footer is ignored.

-MSI

Specifies multipurpose feeder.

-M= *type*

Specifies multipurpose feeder Paper Type.  
Available multipurpose feeder Paper Types are as follows:

B

FinePaper/Bond/Plain Paper 2

BB

FinePaperBack/Bond/Plain Paper 2 - Side 2

P

Stationery/Plain/Plain Paper 1

PB

StationeryBack/Plain/Plain Paper 1 - Side 2

R

Recycled Paper

RB

RecycledPaperBack/ Recycled Paper - Side 2

H1

ThickPaper/Heavyweight 1/Covers 1

H1B

ThickPaperBack/Heavyweight 1/Covers 1 - Side 2

H2

ThickPaper2/Heavyweight 2/Covers 2

H2B

ThickPaper2Back/Heavyweight 2/Covers 2 - Side 2

OHP

Transparency

L

LabelPaper/Labels

C2

Coated/Coated 2/Coated Paper 2

C2B

Coated Back/Coated 2/Coated Paper 2- Side 2

C3

Coated Thick/Coated 3/Coated Paper 3

C3B

LH

Letterhead

E

Envelope

If this option is not specified, multipurpose feeder Paper Type of the printer can be used.

-Mfo=*mode*

Specifies orientation for multipurpose feeder.  
Available orientations for multipurpose feeder are as follows:

le

Landscape

ler

Landscape (Rotated)

se

Portrait

ser

Portrait (Rotated)

-Pon

Specifies alternate tray.  
Available alternate trays are follows.

0

Use printer settings

1

Display message

2

Feed from multipurpose feeder

3

Use nearest size (Adjust to fit)

4

Use larger size (Adjust to fit)

5

Use nearest size (No zoom)

6

Use larger size (No zoom)

-St=*mode*

Specifies feed separators from.  
Available feed separators from the following.

auto

AutoTray/Auto

1

1stTray/Tray 1 (Standard 550-sheet feeder)

2

2ndTray/Tray 2 (Optional 550-sheet feeder)

3

3rdTray/Tray 3 (Optional 550-sheet feeder)

4

4thTray/Tray 4 (Optional 1100-sheet feeder)

5

5thTray/Tray 5 (Optional 1100-sheet feeder)

msi

Multipurpose Feeder

off

Off

-Sp

Specifies printed separators.  
Available only when the paper tray for separators is specified.

-Sb

Specifies Skip Blank Pages.

-Cm=*mode*

Specifies output color.  
Available output colors are as follows:

c

Color (CMYK)

k

Black

-Pr=*mode*

Specifies print mode.  
Available print modes are as follows:

hs

High Speed

hq

High Quality

hr

High Resolution

-Cc=*mode*

Specifies image types.  
Available image types are as follows:

0

Off

1

Photo

2

Screen Display

3

Standard/ Normal

4

Business Graphics

This option is available only for color printing and when entry data is RGB data.

*-Gc=mode*

Specifies RGB gamma correction.

Available RGB gamma corrections are as follows:

1.0

1.0

1.4

1.4

1.8

1.8

2.2

2.2

2.6

2.6

off

Off

This option is available only for color printing and when entry data is RGB data.

*-Sc=mode*

Specifies screen.

Available screens are as follows:

0

Fineness

1

Standard

2

Auto

3

Gradation

*-Gg=mode*

Specifies gray guaranteed.

Available gray guaranteed options are as follows:

on

On

off

Off

This option is available only for color printing.

*-Ct*

Specifies color transformation.

This option is available only for color printing.

`-Br=mode`

Specifies brightness adjustment.

Available brightness adjustment option values are as follows:

+5

Bright 5

+4

Bright 4

+3

Bright 3

+2

Bright 2

+1

Bright 1

+0

Normal

-1

Dark 1

-2

Dark 2

-3

Dark 3

-4

Dark 4

-5

Dark 5

`-RGBc=mode`

Specifies RGB color correction.

Available RGB color corrections are as follows:

10

Perceptual

11

Saturation

12

RelativeC

13

AbsoluteC

This option is available only for color printing and when entry data is RGB data.

`-RGBPr=mode`

Specifies RGB input profile.

Available RGB input profile option value are as follows:





-Cb=: -2:.....+3: +2::

-Sl=*mode*

Specifies staple settings.

Available staple option values are as follows:

0  
Off

1  
On

This option is available only when the optional output expander is installed.

-Os=*mode*

Specifies offset settings.

Available offset option values are as follows:

0  
Auto

1  
Offset per Set (Offsets each copy before printing the next copy.)

2  
Offset per Job (Offsets each copy per paper job you specify.)

This option is available only when the optional output expander is installed.

-Lh=*mode*

Specifies letterhead duplex mode settings.

When letterhead duplex mode is enabled, a print sheet is always fed through duplex feeding path in a printer. As the result, a user can set sheets without caring about sheet orientation in an input slot.

Available Letterhead duplex mode values are as follows:

0  
Off

1  
On

2  
Auto

-Tr=*mode*

Specifies trapping settings.

Available trapping option values are as follows:

0  
Off

1  
On

-Hld=*PrintType:UserID:Password:DocumentName*

Secure Print

*PrintType*

secure

Secure Print

private

Private MailBox Print

public

Public MailBox Print

proof

Proof Print

*UserID*

Up to eight single-byte characters from 0x20 to 0x7E, except 0x20 " " (blank) and 0x3A ":" (colon).

*Password*

Up to 12 single-byte characters from 0x30 to 0x39 (numeric characters).

*DocumentName*

Up to 12 single-byte characters from 0x20 to 0x7E, except 0x20 " " (blank) and 0x3A ":" (colon).

Secure Print

-Hld=secure:*UserID:Password:DocumentName*

-Hld=secure:*UserID:Password:*

Private MailBox Print

-Hld=private:*UserID:Password:DocumentName*

-Hld=private:*UserID:Password:*

Public MailBox Print

-Hld=public:*UserID::DocumentName*

-Hld=public:*UserID::*

Proof Print

-Hld=proof:*UserID::DocumentName*

-Hld=proof:*UserID::*



**NOTICE:** Make sure you specify Secure Print only when you directly print data to a printer. Secure Print may not be available if you specify it when data need to be printed through another server or data need to be handled by another program such as PostScript files. Collate is automatically specified when you specify Proof Print.

-Jown= jobownername: Password: jobgroupname Authentication Setting

Specifies job owner name, password and job group name for authentication.

- o When only job owner name is specified (-Jown=jobownername:) (no password specified), authentication password is treated as not specified.
- o When only password is specified (-Jown=:password) (no job owner name specified), login user name is used as job owner name. Entered password is used as authentication password.
- o When neither of job owner name nor password is specified (-Jown=:), login user name is used as job owner name, and authentication password is treated as not specified.
- o When a job owner name exceeds allowable character length, the extra characters are ignored.
- o When an unacceptable character is entered for a job owner name, "UnknownUser" becomes the job owner name.





**NOTE:** Alphanumeric characters, including spaces and colons, and symbols can be entered to specify a job owner name.



**NOTE:** Up to 32 characters can be entered to specify a job owner name.

- o When an unacceptable character is entered in a job group name, the job owner name is treated as not specified.

 **NOTE:** Alphanumeric characters, including spaces and colons, and symbols can be entered to specify a job owner name.

 **NOTE:** Up to 32 characters can be entered to specify a group name.

- When an unacceptable character is entered in a password, or when a specified password is not within the range of the allowable character length, the authentication password is treated as not specified.

 **NOTE:** Acceptable password length is between 4 and 12 characters.

Incomplete form of `-Jown` option is treated as no authentication setting being made. In such case, if authentication setting is made with the environmental variable, it is used as setting information.

## Example

To convert the TIFF image into the PostScript language program and output it to a file, type as follows.

```
% tiff2ps2 file.tiff > file1.ps
```

To output the TIFF image to a printer, type as follows.

```
% tiff2ps2 file.tiff | lp
```

## Important

- When `-s` and `-S` are specified at the same time or when the same option is specified twice, the later setting will prevail.
- When the output size option (`-s`, `-S`) is not specified, scaling will be executed taking one pixel of the TIFF data as one pixel of the printer.
- If the print position option (`-l` *left bottom*) specifies a point beyond the printable area of the printer, data beyond the printable area will not be printed.

## xwd2ps2 (Solaris/HP-UX)

### Format

```
/usr/local/dellbin5130/xwd2ps2 [-d] [-D] [-Itray-input] [-t] [-r] [-n] [-l=left,bottom] [-s=width,height] [-S=width] [-E] [-Nc=copies] [-Cl] [-Hd=position:format] [-Hfont] [-MSI] [-M=type] [-Mfo=mode] [-Pon] [-St=mode] [-Sp] [-Sb] [-Cm=mode] [-Pr=mode] [-Cc=mode] [-Gc=mode] [-Sc=mode] [-Gg=mode] [-Ct] [-Br= mode] [-RGBc= mode] [-RGBPr= mode] [-RGBTp= mode] [-Cb=cyan-low:cyan-middle:cyan-high:magenta-low:magenta-middle:magenta-high:yellow-low;yellow-middle:yellow-high:black-low:black-middle:black-high] [-Sl=mode] [-Os=mode] [-Lh=mode] [-Tr=mode] [-Hld=PrintType:UserID:Password:DocumentName] [-Jown= jobownername:password:jobgroupname] [filename ...]
```

### Function

Reads XWD data, converts it to the PostScript language program and writes to standard output. If the filename is not specified, the standard input will be taken as the command input. XWD files with a pixel depth of 1, 4, 8, 24, and 32 bits can be specified.

There are three types of supported compression formats.

The visual class is Static Gray and the pixel is 1 bit.

The visual class is Pseudo Color and the pixel is 4 bits or 8 bit. The image format is Zpixmap.

The visual class is True Color and the pixel is 24 bits or 32 bit. The image format is Zpixmap.

`xwd2ps2` takes filename as having been created in 72dpi and calculates the output size. Thus, to convert XWD files created in

other resolutions, specify the size option (-s, -s) explicitly for conversion.

## Option

-d

Enables the short-edge binding feature. When it is specified, the printing direction or position will be adjusted and both sides of the paper printed so that the shorter edge of the pages can be bound.

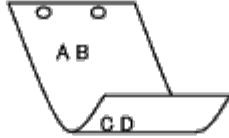

-D

Enables the long-edge binding feature. When it is specified, the printing direction or position will be adjusted and both sides of the paper printed so that the longer edge of the pages can be bound.

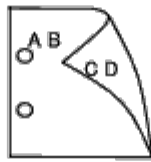

-Itray-input

Specifies the paper tray.

A paper tray can be selected by directly specifying a tray or by specifying a paper size.

When a paper size is specified, the tray loaded with paper of the specified size will be found and selected automatically.

The parameters for selecting a paper tray are as follows:

1

Feed paper from tray 1 (top tray).

2

Feed paper from tray 2 (the second tray from the top).

3

Feed paper from tray 3 (the third tray from the top).

4

Feed paper from tray 4 (the fourth tray from the top).

5

Feed paper from tray 5 (the fifth tray from the top).

A4

Feed paper from the tray loaded with A4 (210 x 297 mm).

A5

Feed paper from the tray loaded with A5 (148 x 210 mm).

B5

Feed paper from the tray loaded with B5 (182 x 257 mm).

LT

Feed paper from the tray loaded with Letter (8.5 x 11 inches).

FL

Feed paper from the tray loaded with Folio (8.5 x 13 inches).

LG

Feed paper from the tray loaded with Legal (8.5 x 14 inches).

EX

Feed paper from the tray loaded with Executive (7.25 x 10.5 inches).

MO

Feed paper from the tray loaded with Monarch (3.875 x 7.5 inches).

COM10

Feed paper from the tray loaded with Envelope #10 (4.125 x 9.5 inches).

DL

Feed paper from the tray loaded with DL (110 x 220 mm).

C5

Feed paper from the tray loaded with C5 (162 x 229 mm).

*MxNmm*

Feed paper from the tray loaded with MxN mm defined by users.

Possible range specified:

Width: 76.2 to 215.9 mm

Length: 127.0 to 355.6 mm

*MxNin*

Feed paper from the tray loaded with MxNinches defined by users

Possible range specified:

Width: 3.00 to 8.5 inches

Length: 5.00 to 14.0 inches

If this option is not specified or the tray specified is not available, feed paper from the default tray.

-t

Turns on the *save toner* mode for printing. The print result will be fainter than that of normal printing. In some cases, this option will be ignored.

-r

Rotates the image by 90° and uses the paper in the landscape orientation

-n

Disables the addition of the showpage. It is used when files converted to the PostScript language program are merged with files created with other applications.

*-l=left, bottom*

Specifies the print position. Printing will be executed from the left and bottom of the page. The default is 0.25 inches for both left and bottom.

*-s=width, height*

Specifies the output size. Printing will be executed with the width and height in inches.

*-S=width*

Sets the width of the output size in inches. The height will be calculated automatically according to the width.

-E

This function turns on the image enhancement function. In some cases, this option will be ignored.

*-Nc=copies*

Specifies the number of output copies (the value of copies must be a positive integer).

-Cl

Specifies that printing be collated. If the copies option is not specified, this option will be ignored.

`-Hd=position:format`

Specifies the position to be output the user information as the header or footer.  
*position* specifies output position. But this option is available only for converting text files.

ul

Output on the upper left corner of the paper.

ur

Output on the upper right corner of the paper.

dl

Output on the lower left corner of the paper.

dr

Output on the lower right corner of the paper.

*format* specifies the contents and the order to output. This option is omissible.  
If this option is omitted, `uh` is specified as the default value.

u

User name

h

Host name

t

Date and time

If the output contents are specified as `tuh`, it is output as follows.  
Date and Time User: *username* Host: *hostname*.

`-Hf font`

Specify the font to print header and footer. European fonts the same as half size alphanumeric fonts can be specified.  
Helvetica is specified as default.  
If the wrong font is specified, default European font of the printer can be used.  
If header/footer output option is specified, the font specification of header/footer is ignored.

`-MSI`

Specifies multipurpose feeder.

`-M= type`

Specifies multipurpose feeder Paper Type.  
Available multipurpose feeder Paper Types are as follows:

B

FinePaper/Bond/Plain Paper 2

BB

FinePaperBack/Bond/Plain Paper 2 - Side 2

P

Stationery/Plain/Plain Paper 1

PB

StationeryBack/Plain/Plain Paper 1 - Side 2

R

Recycled Paper

RB

RecycledPaperBack/ Recycled Paper - Side 2

H1  
ThickPaper/Heavyweight 1/Covers 1

H1B  
ThickPaperBack/Heavyweight 1/Covers 1 - Side 2

H2  
ThickPaper2/Heavyweight 2/Covers 2

H2B  
ThickPaper2Back/Heavyweight 2/Covers 2 - Side 2

OHP  
Transparency

L  
LabelPaper/Labels

C2  
Coated/Coated 2/Coated Paper 2

C2B  
Coated Back/Coated 2/Coated Paper 2- Side 2

C3  
Coated Thick/Coated 3/Coated Paper 3

C3B  
Coated Thick Back/Coated 3/Coated Paper 3- Side 2

LH  
Letterhead

E  
Envelope

If this option is not specified, multipurpose feeder Paper Type of the printer can be used.

`-Mfo=mode`

Specifies orientation for multipurpose feeder.  
Available orientations for multipurpose feeder are as follows:

le  
Landscape

ler  
Landscape (Rotated)

se  
Portrait

ser  
Portrait (Rotated)

`-Pon`

Specifies alternate tray.  
Available alternate trays are as follows:

0  
Use printer settings



1

Display message

2

Feed from multipurpose feeder

3

Use nearest size (Adjust to fit)

4

Use larger size (Adjust to fit)

5

Use nearest size (No zoom)

6

Use larger size (No zoom)

*-St=mode*

Specifies feed separators from.  
Available feed separators from the following.

auto

AutoTray/Auto

1

1stTray/Tray 1 (Standard 550-sheet feeder)

2

2ndTray/Tray 2 (Optional 550-sheet feeder)

3

3rdTray/Tray 3 (Optional 550-sheet feeder)

4

4thTray/Tray 4 (Optional 1100-sheet feeder)

5

5thTray/Tray 5 (Optional 1100-sheet feeder)

msi

Multipurpose Feeder

off

Off

*-Sp*

Specifies printed separators.  
Available only when the paper tray for separators is specified.

*-Sb*

Specifies Skip Blank Pages.

*-Cm=mode*

Specifies output color.  
Available output colors are as follows:

c

Color (CMYK)

k

Black

*-Pr=mode*

Specifies print mode.  
Available print modes are as follows:

hs  
High Speed

hq  
High Quality

hr  
High Resolution

*-Cc=mode*

Specifies image types.  
Available image types are as follows:

0  
Off

1  
Photo

2  
Screen Display

3  
Standard/ Normal

4  
Business Graphics

This option is available only for color printing and when entry data is RGB data.

*-Gc=mode*

Specifies RGB gamma correction.  
Available RGB gamma corrections are as follows:

1.0  
1.0

1.4  
1.4

1.8  
1.8

2.2  
2.2

2.6  
2.6

off  
Off

This option is available only for color printing and when entry data is RGB data.

*-Sc=mode*

Specifies screen.  
Available screens are as follows:

- 0  
    Fineness
- 1  
    Standard
- 2  
    Auto
- 3  
    Gradation

*-Gg=mode*

Specifies gray guaranteed.  
Available gray guaranteed options are as follows:

- on  
    On
- off  
    Off

This option is available only for color printing.

*-Ct*

Specifies color transformation.  
This option is available only for color printing.

*-Br=mode*

Specifies brightness adjustment.  
Available brightness adjustment option values are as follows:

- +5  
    Bright 5
- +4  
    Bright 4
- +3  
    Bright 3
- +2  
    Bright 2
- +1  
    Bright 1
- +0  
    Normal
- 1  
    Dark 1
- 2  
    Dark 2
- 3  
    Dark 3

-4

Dark 4

-5

Dark 5

`-RGBc=mode`

Specifies RGB color correction.

Available RGB color corrections are as follows:

10

Perceptual

11

Saturation

12

RelativeC

13

AbsoluteC

This option is available only for color printing and when entry data is RGB data.

`-RGBPr=mode`

Specifies RGB input profile.

Available RGB input profile option value are as follows:

0

sRGB

1

AdobeRGB

This option is available only for color printing and when entry data is RGB data.

`-RGBTp=mode`

Specifies RGB color temperature.

Available RGB color temperature option value are as follows:

5000

5000K

6000

6000K

9300

9300K

This option is available only for color printing and when entry data is RGB data.

`-Cb=cyan-low:cyan-middle:cyan-high:magenta-low:magenta-middle:magenta-high:yellow-low:yellow-middle:yellow-high:black-low:black-middle:black-high`

Specifies adjustment value for color balance of each color/density.

Available adjustment values are as follows:

+3

Dark 3

+2  
Dark 2  
+1  
Dark 1  
0  
Normal  
-1  
Light 1  
-2  
Light 2  
-3  
Light 3  
-Cb

Option value must be specified in the following order:

Cyan low density, Cyan medium density, Cyan high density, Magenta low density, Magenta medium density, Magenta high density, Yellow low density, Yellow medium density, Yellow high density, Black low density, Black medium density, Black high density

If no value is specified, it is treated as "0"(Normal).

For example, if you want to specify "Light 2" for Cyan medium density, "Dark 3" for Yellow high density, and "Dark 2" for Black low density, it can be specified using either of the following:

-Cb=0: -2:0:0:0:0:0:0: +3: +2:0:0

-Cb=: -2::: +3: +2::

-S1=mode

Specifies staple settings.

Available staple option values are as follows:

0  
Off

1  
On

This option is available only when the optional output expander is installed.

-Os=mode

Specifies offset settings.

Available offset option values are as follows:

0  
Auto

1  
Offset per Set (Offsets each copy before printing the next copy.)

2  
Offset per Job (Offsets each copy per paper job you specify.)

This option is available only when the optional output expander is installed.

-Lh=mode

Specifies letterhead duplex mode settings.

When letterhead duplex mode is enabled, a print sheet is always fed through duplex feeding path in a printer. As the result, a user can set sheets without caring about sheet orientation in an input slot.

Available Letterhead duplex mode values are as follows:

0  
Off  
  
1  
On  
  
2  
Auto

*-Tr=mode*

Specifies trapping settings.

Available trapping option values are as follows:

0  
Off  
  
1  
On

*-Hld=PrintType:UserID:Password:DocumentName*

Secure Print

*PrintType*

*secure*

Secure Print

*private*

Private MailBox Print

*public*

Public MailBox Print

*proof*

Proof Print

*UserID*

Up to eight single-byte characters from 0x20 to 0x7E, except 0x20 " " (blank) and 0x3A ":" (colon).

*Password*

Up to 12 single-byte characters from 0x30 to 0x39 (numeric characters).

*DocumentName*

Up to 12 single-byte characters from 0x20 to 0x7E, except 0x20 " " (blank) and 0x3A ":" (colon).

Secure Print

*-Hld=store:UserID:Password:DocumentName*

*-Hld=store:UserID:Password:*

Private MailBox Print

*-Hld=private:UserID:Password:DocumentName*

*-Hld=private:UserID:Password:*

Public MailBox Print

*-Hld=public:UserID::DocumentName*

*-Hld=public:UserID::*

Proof Print

*-Hld=proof:UserID::DocumentName*

*-Hld=proof:UserID::*

 **NOTICE:** Make sure you specify Secure Print only when you directly print data to a printer. Secure Print may not be available if you specify it when data need to be printed through another server or data need to be handled by another program such as PostScript files. Collate is automatically specified when you specify Proof Print.

`-Jown= jobownername: Password: jobgroupname Authentication Setting`

Specifies job owner name, password, and job group name for authentication.

- When only job owner name is specified (`-Jown=jobownername:`) (no password specified), authentication password is treated as not specified.
- When only password is specified (`-Jown=:password`) (no job owner name specified), login user name is used as job owner name. Entered password is used as authentication password.
- When neither of job owner name nor password is specified (`-Jown=:`), login user name is used as job owner name, and authentication password is treated as not specified.
- When a job owner name exceeds allowable character length, the extra characters are ignored.
- When an unacceptable character is entered to specify a job owner name, "UnknownUser" becomes the job owner name.

 **NOTE:** Characters acceptable for job owner name are alphanumeric characters and symbols, except for space and colon.

 **NOTE:** Up to 32 characters become the job owner name.

- When an unacceptable character is entered in a job group name, the job owner name is treated as not specified.

 **NOTE:** Alphanumeric characters, including spaces and colons, and symbols can be entered to specify a job owner name.

 **NOTE:** Up to 32 characters can be entered to specify a group name.

- When an unacceptable character is entered in a password, or when a specified password is not within the range of the allowable character length, the authentication password is treated as not specified.

 **NOTE:** Acceptable password length is between 4 and 12 characters.

Incomplete form of `-Jown` option is treated as no authentication setting being made. In such case, if authentication setting is made with the environmental variable, it is used as setting information.

## Example

To convert the XWD image into the PostScript language program and output it to a file, type as follows.

```
% xwd2ps2 file.xwd > file.ps
```

To output the XWD image to a printer, type as follows.

```
% xwd2ps2 file.xwd | lp
```

## Important

- When `-s` and `-s` are specified at the same time or when the same option is specified twice, the later setting will prevail.
- When the output size option (`-s, -s`) is not specified, scaling will be executed taking one pixel of the TIFF data as one

pixel of the printer.

- If the print position option (*-l left bottom*) specifies a point beyond the printable area of the printer, data beyond the printable area will not be printed.
- 

## Precautions and Limitations

### During Installation

Pay attention to the following points during the installation.

#### Solaris

- Use `lpadmin` command to register the default printer.

```
# lpadmin -d PrinterName
```

- To inhibit the banner sheets output, change the value of `nobanner=no` to `nobanner=yes` that includes in the file corresponding to the printer name in `/etc/lp/interfaces/`.
- The printer registered by UX filter must not be changed by `admintool`.
- When `Content types: postscript` is displayed by typing `lpstat -p printername -l`, it's necessary to delete the printer and reinstall.
- To install UX filter into the default directory (`/usr/local/dellbin5130`), it's necessary to create `/usr/local` directory in advance.

#### HP-UX

- The printer to specify as an output printer must be registered in your system. To register an output printer, use `sam` command and so on. See the HP-UX related manual for details.
- To install UX filter into the default directory (`/usr/local/dellbin5130`), it's necessary to create `/usr/local` directory in advance.

### During Printing

Pay attention to the following points during printing.

#### Using `lp/lpr` Command (Solaris/HP-UX)

- If an option is specified incorrectly, no error message will be output. If printing is not executed after the `lp` command is executed, activate each utility individually and error messages will be output. (Using Solaris, the error message is displayed on the screen.)
- In text printing, the environmental variable `TXT2PS2OPTION` will be ignored.
- In text printing, if a BS code is found at the beginning of a line, the print position of the next character will be on the left of the beginning of the line.



In text printing, when there are multiple tab codes in one line, the positions of tab may be off due to automatic line feed. If this happens, specify `l` or `w` option.

- In text printing, the number of columns specified by the `w` option does not reflect the number of characters actually printed. The actual number of single-byte characters to be printed is derived by deducting the output column position (out columns) specified by the `o` option from the number of columns specified by the `w` option.
- If the same option is specified, or if `s`, `S` are both specified, the one specified later will prevail.
- In printing images, If the print position option (`l`) specifies an area beyond the printable area of the printer, data beyond the printable area will not be printed. (Using Solaris, it's impossible to output images by `lp` command.)

## Using `txt2ps2` (Solaris/HP-UX)

- When the same option is specified twice, the later setting will prevail. As `TXT2PS2OPTION` is analyzed before the option of the command line, it is possible to temporarily modify the options already set in `TXT2PS2OPTION` by inputting at the command line
- The default output of `txt2ps2` cannot output the comment description (`%page:m n`) of the page number. This is because the converted PostScript language program controls line feed and form feed. Thus, when the output of `txt2ps2` is to be taken as the output of another application (psrev of `TRANSCRIPT`, etc.), add the page number description by inserting the line command (`-lLines`).
- If a BS code is found at the beginning of a line, the print position of the next character will be on the left of the beginning of a line.
- When there are multiple tab codes in one line, the positions of tab may be off due to automatic line feed. If this happens, specify the `-l` or `-w` option.
- The number of columns specified by the `-w` option does not reflect the number of characters actually printed. The actual number of single-byte characters to be printed is derived by deducting the output column position (out columns) specified by the `o` option from the number of columns specified by the `w` option.
- The `-mg` option cannot be specified when `-w`, `-l`, `-o`, and `-L` option are specified.
- The start positions of margins of the margin command (`-mg=u:b:r:l`) are not set against the edge of paper. The margins are set against the printable area for paper allowed by the printer.
- Use the `-ps` option only when a PostScript file that contains no `%!` at the beginning of the file is used as the PostScript file. If a normal text file is input, it will not function correctly.
- To use the same options as those of the `dellpsif` filter by `TXT2PS2OPTION`, set the user's home directory in the environmental variable `HOME`. If the environmental variable `HOME` is not set up, the same options as those of the `dellpsif` filter cannot be used. (Linux)

## Using `sunras2ps2/tiff2ps2/xwd2ps2` (`sunras2ps2` apply to Solaris only)

- If the same option is specified, or if `s`, `S` are both specified, the one specified later will prevail.
- If the size option (`s`, `S`) is not specified, scaling will be executed taking one pixel of the image data as one pixel of the printer.
- If the print position option (`-l` left bottom) specifies a point beyond the printable area of the printer, data beyond the printable area will not be printed.

## Using `tiff2ps2` (Solaris/HP-UX)

- There are four types of supported compression formats.  
Huffman compression (CCITT Group 3 transformed Huffman run length encoding)

Fax-CCITT3 compression (facsimile-compatible CCITT Group 3)  
PackBits compression  
Non-compression

Even if the format is a supported format, the tiff that has multiple images in one file is not supported.

## Using xwd2ps2 (Solaris/ HP-UX)

- There are three types of supported compression formats.  
The visual class is Static Gray and the pixel is 1 bit.  
The visual class is Pseudo Color and the pixel is 4 bits or 8 bit. The image format is Zpixmap.  
The visual class is True Color and the pixel is 24 bits. The image format is Zpixmap.

## Printing PostScript Files (Solaris/ HP-UX)

- If same options for the PostScript file that contains options, such as paper size, are specified using dellpsif (Linux) or the `lp` command (Solaris/HP-UX), the specified option will be ignored.

## Printing Image Files (Solaris)

- To print image files from Solaris the user cannot specify the image file directly with the `lp` command for printing. Make use of `sunras2ps2`, `tiff2ps2`, `xwd2ps2` and convert the file to a PostScript file. Output it using the `lp` command after the conversion.

```
% xwd2ps2 file.xwd | lp
```

## Header/footer Option (-Hd=position:format:page, -Hfheaderfont) (txt2ps2,sunras2ps2,tiff2ps2,xwd2ps2)

- If the paper size is not specified when using options, it outputs the header/footer at the position of A4-size paper. To specify the paper size at the same time to use header/footer option. (If the paper size for the PostScript file converted by using the option is specified by the option of `lp` command for example, the position of the header and footer cannot be changed.)
- The margin is specified automatically when the option is used. When the option to specify the margin is used at the same time, the value that is smaller than the value specified automatically as follows is ignored.  
In case of text files

```
Upper margin: 0.23 inch  
Lower margin: 0.06 inch  
Right margin: 0.03 inch  
Left margin: 0.09 inch
```

In case of images

```
Lower margin: 0.3 inch
```

- When using the option, the number of lines and the number of columns specified are ignored. Also, it is impossible to specify landscape and 2-column.
- In case of the PostScript file, it happens that the printer doesn't output all pages despite that *output all page* is specified. In such a case, specify *print the only top page*.
- It's impossible to use `lp` command in Solaris.

## TBCPFilter (Solaris/HP-UX)

- Make sure the TBCPFilter is available so the printer can specify the availability of the TBCPFilter.

### As for libtiff

Copyright © 1988-1997 Sam Leffler

Copyright © 1991-1997 Silicon Graphics, Inc.

THE SOFTWARE IS PROVIDED "AS-IS" AND WITHOUT WARRANTY OF ANY KIND, EXPRESS, IMPLIED OR OTHERWISE, INCLUDING WITHOUT LIMITATION, ANY WARRANTY OF MERCHANTABILITY OR FITNESS FOR A PARTICULAR PURPOSE.

IN NO EVENT SHALL SAM LEFFLER OR SILICON GRAGHICS BE LIABLE FOR ANY SPECIAL, INCIDENTAL, INDIRECT OR CONSEQUENTIAL DAMAGES OF ANY KIND, OR ANY DAMAGES WHATSOEVER RESULTING FROM LOSS OF USE, DATA OR PROFITS, WHETHER OR NOT ADVISED OF THE POSSIBILITY OF DAMAGE, AND ON ANY THEORY OF LIABILITY, ARISING OUT OF OR IN CONNECTION WITH THE USE OR PERFORMANCE OF THIS SOFTWARE.

---

[Back to Contents Page](#)

# Printing With CUPS (Linux)

- [Operation on Turbolinux FUJI or RedHat Enterprise Linux ES 4.0/RedHat Enterprise Linux 5.0 Desktop](#)
- [Operation on SUSE Linux Enterprise Desktop 10](#)

This section provides information for printing or setting up the printer driver with CUPS (Common UNIX Printing System) on Turbolinux FUJI, RedHat Enterprise Linux ES 4.0/RedHat Enterprise Linux 5.0 Desktop or SUSE Linux Enterprise Desktop 10.

---

## Operation on Turbolinux FUJI or RedHat Enterprise Linux ES 4.0/RedHat Enterprise Linux 5.0 Desktop

### Setup Overview

Turbolinux FUJI or RedHat Enterprise Linux ES 4.0/RedHat Enterprise Linux 5.0 Desktop:

1. Install the printer driver.
2. Set up the print queue.
3. Specify the default queue.
4. Specify the printing options.

### Installing the Printer Driver

1. Double-click **Dell-5130cdn-Color-Laser-x.x-x.noarch.rpm** in the *Drivers and Utilities* CD.
2. Type the administrator's password.
3. Click **Continue** in the **Completed System Preparation** window.

Installation starts. When the installation is complete, the window is automatically closed.

### Setting Up the Queue

To execute printing, you must set up the print queue on your workstation.

1. Open the URL "http://localhost:631" using a web browser.
2. Click **Administration**.
3. Type `root` as the user name, and type the ROOT password as the password.
4. Click **Add Printer**.
5. Type the printer's name in the **Name** box in the **Add New Printer** window, and then click **Continue**.

The **Location** and **Description** do not have to be specified.

6. Select **LPD/LPR Host or Printer** from **Device** menu, and then click **Continue**.

7. Type the printer's IP address in **Device URI**.

Format: `lpd://xxx.xxx.xxx.xxx` (printer's IP address)

8. Select **Dell** from the **Make** menu, and then click **Continue**.
9. Select **Dell 5130cdn Color Laser...** from the **Model** menu, and then click **Continue**.

The message **Printer xxx has been added successfully.** appears.

The set up is complete.

When you have finished setting up the queue you can print jobs from the software program. Start the print job from the software program, and then specify the queue in the print dialog box.

However, sometimes you can only print from the default queue depending on the software program (for example Mozilla). In these cases, before you start printing, set queue you want to print to as the default queue. For information on specifying the default queue, see "[Setting the Default Queue](#)."

## Setting the Default Queue

1. Select **Main Menu® System Tools® Terminal**.
2. Type the following command in the terminal window.

```
su
(Type the administrator's password)
lpadmin -d (The queue name)
```

## Specifying Printing Options

You can specify the printing options such as color mode or double-sided printing.

1. Open the URL "`http://localhost:631`" using a web browser.
2. Click **Manage Printers**.
3. Click **Configure Printer** of the queue for which you want to specify the printing options.
4. Type `root` as the user name, and type the administrator's password.
5. Specify the required settings, and then click **Continue**.

The message **Printer xxx has been configured successfully.** appears.

The setting is complete. Execute printing from the software program.

## Uninstalling the Printer Driver

1. Select **Main Menu® System Tools® Terminal**.
2. Type the following command in the terminal window.

```
su
(Type the administrator's password)
rpm -e Dell-5130cdn-Color-Laser
```

The printer driver is uninstalled.

---

## Operation on SUSE Linux Enterprise Desktop 10

### Installing the Printer Driver

1. Double-click **Dell-5130cdn-Color-Laser-x.x-x.noarch.rpm** in the *Drivers and Utilities* CD.
2. Type the administrator's password and click **Install**.

Installation starts. When the installation is complete, the window is automatically closed.

### Setting Up the Queue

To execute printing, you must set up the print queue on your workstation.

1. Select **Computer® More Applications...** and select **YaST** on the Application Browser.
2. Type the administrator's password.

**YaST Control Center** is activated.

3. Select **Hardware** on the YaST Control Center and select **Printer**.
4. **Printer setup: Autodetected printers** is activated.

For USB connections:

- a. Select **Dell 5130cdn Color Laser on USB (//Dell/5130cdn%20Color%20Laser or /dev/usb/lp\*)** as **Available are**, and then click **Configure....**
- b. Confirm the settings in **Edit configuration**, and then click **OK**.

For parallel connections:

- a. Click **Add**.
- b. Select **Directly Connected Printers** as **Printer Type**, and then click **Next**.
- c. Select **Parallel printer** as **Printer Type**, and then click **Next**.
- d. Click **Next**.
- e. Set the name of the printer queue in **Queue name**, and type the queue name for printing in **Name for printing**.

The **Description of Printer** and **Location of Printer** do not have to be specified.

- f. Select the **Do Local Filtering** check box, and then click **Next**.
- g. Select **DELL** in **Select manufacturer**. Select **5130cdn Color Laser** in **Select Model**, and then click **Next**.
- h. Confirm the settings in **Edit configuration**, and then click **OK**.

For network connections:

- a. Click **Add**.

- b. Select **Network Printers** as **Printer Type**, and then click **Next**.
- c. Select the **Print via LPD-Style Network Server** as **Printer Type**, and then click **Next**.
- d. Type the printer's IP address in **Host name of the printer server**. And type the name of the printer queue in **Name of the remote queue**, and then click **Next**.
- e. Type the printer name in **Name for printing**.

The **Description of Printer** and **Location of Printer** do not have to be specified.

- f. Select the **Do Local Filtering** check box, and then click **Next**.
  - g. Select **DELL** as **Select manufacturer**. Select **5130cdn Color Laser** as **Select Model**, and then click **Next**.
  - h. Confirm the settings in **Edit configuration**, and then click **OK**.
5. Click **Finish**.

## Printing From the Application Program

When you have finished setting up the queue you can print jobs from the application program. Start the print job from the application program, and then specify the queue in the print dialog box.

However, sometimes you can only print from the default queue depending on the application program (for example Mozilla). In these cases, before you start printing, set queue you want to print to as the default queue. For information on specifying the default queue, see "[Setting the Default Queue](#)."

## Setting the Default Queue

1. To activate the **Printer setup: Autodetected printers**, do the following.
  - a. Select **Computer® More Applications...** and select **YaST** on the Application Browser.
  - b. Type the administrator's password.  
  
**YaST Control Center** is activated.
  - c. Select **Hardware** on the YaST Control Center and select **Printer**.
2. Select the printer you want to set to default on the **Printer Configuration**, and select **Set default** in **Other button menu**.
3. Click **Finish**.

## Specifying the Printing Options

You can specify the printing options such as color mode or double-sided printing.

1. Open a web browser.
2. Type `http://localhost:631/admin` in **Location**, and then press the <Enter> key.
3. Type `root` as the user name, and type the administrator's password.

The **CUPS** window appears.

 **NOTE:** Set the password for authority as the printer administrator before setting the printer queue. If you have not set it, go to "[Setting the Password for Authority as the Printer Administrator.](#)"

4. Click **Manage Printers**.
5. Specify the required settings, and then click **Continue**.

The message **Printer xxx has been configured successfully.** appears.

The setting is complete. Execute printing from the application program.

## Setting the Password for Authority as the Printer Administrator

You must set the password for authority as the printer administrator to do operations as the printer administrator.

1. Select **Computer® More Applications...** and select **Konsole** on the Application Browser.
2. Type the following command on the terminal window.

```
su
(Type the administrator's password.)
lppasswd -g sys -a root
(Type the password for authority as the printer administrator after the Enter password prompt.)
(Retype the password for authority as the printer administrator after the Enter password again prompt.)
```

## Uninstalling the Printer Driver

1. Select **Computer® More Applications...** and select **Konsole** on the Application Browser.
2. Type the following command on the terminal window.

```
su
(Type the administrator's password)
rpm -e Dell-5130cdn-Color-Laser
```

The printer driver is uninstalled.

---

[Back to Contents Page](#)



# Specifikace tiskárny

- [Kompatibilita s OS](#)
- [Napájení](#)
- [Rozměry](#)
- [Paměť](#)
- [Jazyk pro popis stránky \(PDL\) / Emulace, operační systém a rozhraní](#)
- [Prostředí](#)
- [Kabely](#)

---

## Kompatibilita s OS

Vaše Dell™ 5130cdn barevná laserová tiskárna je kompatibilní s Windows® (2000, XP, XP x64, Vista, Vista x64, 7, 7 x64, Server 2003, Server 2003 x64, Server 2008, Server 2008 x64, Server 2008 R2 x64); Mac OS X

(10.2.8/10.3.9/10.4.x/10.5.x), Novell® (3.12, 3.2, 4.1, 4.11, 4.2, 5, 5.1, 6, 6.5 (SP1.1 nebo novější)) ale není podporována

<sup>1</sup> Linux (Turbolinux FUJI (v angličtině), SUSE Linux Enterprise Desktop 10 (v angličtině), RedHat Enterprise Linux ES 4.0/5.0 (v angličtině)) ale není podporována <sup>2</sup> Unix (HP-UX 11.i (v angličtině), Solaris 9 / 10 (v angličtině)) ale není podporována.

<sup>1</sup> Dell technická podpora po telefonu podporuje pouze továrně-nainstalované operační systémy (Microsoft) prvních 30 dnů zdarma. Viz <http://www1.us.dell.com/content/products/compare.aspx/laser?c=us&cs=555&l=en&s=biz> pro bližší informace. Zákazník bude muset zakoupit technickou podporu od výrobce operačního systému za účelem získání technické pomoci po 30 dnech.

<sup>2</sup> Pokud má zákazník jiné operační systémy a zakoupil Zlatou technickou podporu (pro více informací o Zlaté technické podpoře, viz <http://www1.us.dell.com/content/topics/global.aspx/services/en/gts?c=us&cs=555&l=en&s=biz>), telefonická podpora vyvine "nejlepší úsilí", aby se pokusila vyřešit problém operačního systému. Pokud musí být kontaktován výrobce, musí zákazník zaplatit další poplatek za tuto službu. Jediné období, kdy společnost Dell platí za podporu třetí strany, je když společnost Dell je zodpovědná za problém. V případě získání nainstalované a fungující tiskárny, toto je konfigurace, a zákazník by byl zodpovědný za placení.

---

## Napájení

<b>Jmenovité napětí</b>	220-240 VAC	110-127 VAC
<b>Frekvence</b>	50/60 Hz	50/60 Hz
<b>Proud</b>	4 A	8 A

---

## Rozměry

Výška: 431 mm (17 palců) Šířka: 560 mm (22 palců) Hloubka: 505 mm (20 palců)

Hmotnost (bez kazety): 41.5 kg (91.5 lb)

---

## Paměť

Základní paměť	256 MB
Maximální paměť	1280 MB (256 MB + 1024 MB)
DIMM Connector	144 pin DDR2 SO-DIMM
DIMM Size	1024 MB
DIMM Speed	EP2-2100

## Jazyk pro popis stránky (PDL) / Emulace, operační systém a rozhraní

PDL/Emulations	PostScript 3, PCL 6, PCL5e, XPS	
OS	Microsoft® Windows 7/7 x64/Server 2008 R2 x64/Vista/Vista x64/Server 2008/Server 2008 x64/XP/XP x64/Server 2003/Server 2003 x64/2000 (SP3 nebo novější), Mac OS X (10.2.8, 10.3.9, 10.4.x, 10.5.x)	
Rozhraní	Standard lokální:	USB2.0, IEEE 1284
	Standardní síť:	10Base-T/100Base-TX/1000Base-T Ethernet
	Volitelná síť:	IEEE802.11b/802.11g/802.11n (Wireless)

## MIB kompatibilita

Management Information Base (MIB) je databáze obsahující informace o síťových zařízeních (jako jsou adaptéry, mosty, směrovače nebo počítače). Tyto informace pomáhají síťovým administrátorům spravovat síť (analyzovat výkon, provoz, chyby, a tak dále). Dell 5130cdn barevná laserová tiskárna splňuje standardní průmyslové specifikace MIB, umožňující tiskárně, aby byla rozpoznána a řízena různými tiskárnami a systémy síťového řídicího softwaru.

## Prostředí

### Provoz

Teplota	10-32°C
Relativní vlhkost	15-85% RH (bez kondenzace) (Teplota by měla být 28 ° C nebo nižší při 85% relativní vlhkosti).

## Záruka kvality tisku

Teplota	15-28°C
Relativní vlhkost	20-70% RH (bez kondenzace)

## Skladování





Teplotní rozsah	0-35°C (32-95°F)
Rozsah skladovací vlhkosti	15-80% RH (bez kondenzace)

# Nadmořská výška

Provozní	Až do 3,100 m (10,000 stop)
Skladovací	70.9275 Kpa

## Kabely

Váš propojovací kabel musí splňovat následující požadavky:

	Typ připojení	Specifikace a symboly připojení	
1	Ethernet	10 Base-T/100 Base-TX/1000 Base-T	
2	Bezdrátové	IEEE802.11b/802.11g/802.11n	
3	USB	USB2.0	
4	Paralelní	IEEE1284	

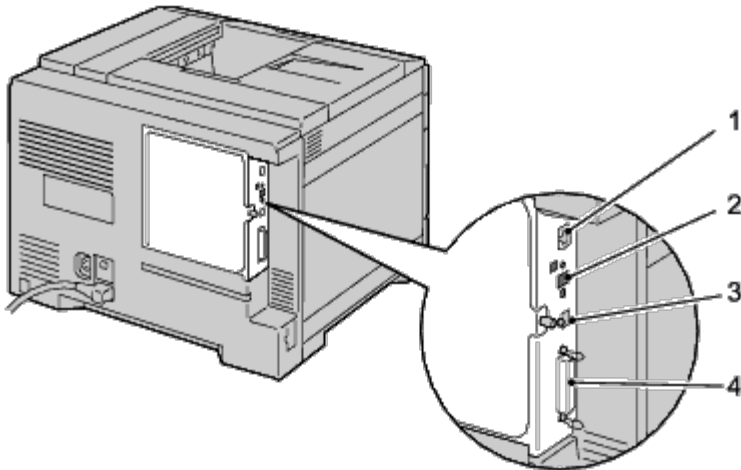

[Zpět na obsah](#)

## Údržba tiskárny

- [Určení stavu materiálu](#)
- [Úspora materiálu](#)
- [Skladování tiskového média](#)
- [Skladování spotřebního materiálu](#)
- [Výměna tonerových kazet](#)
- [Výměna bubnových kazet](#)
- [Výměna vypékací jednotky](#)
- [Výměna oddělovacích válečků](#)
- [Výměna pásové jednotky](#)
- [Výměna přenosového válce](#)
- [Výměna kazety sešivačky](#)
- [Výměna nádoby odpadního toneru](#)
- [Čištění vnitřku tiskárny](#)
- [Čištění senzoru tepelné vodivosti, teploty, hloubky \(CTD\)](#)
- [Úprava zápisu barev](#)

Vaše tiskárna pravidelně vyžaduje, abyste splnili určité úkoly pro udržení optimální kvality tisku. Používá-li tiskárnu více lidí, můžete určit klíčového operátora pro údržbu vaší tiskárny. Svěřte tiskové problémy a úkoly údržby tomuto klíčovému operátorovi.

## Určení stavu materiálu

Pokud je tiskárna připojena k síti, **Konfigurace tiskárny Dell™ pomocí webového prohlížeče** může poskytnout okamžitou zpětnou vazbu na zbývající hladinu toneru. Zadejte IP adresu tiskárny do Vašeho webového prohlížeče pro zobrazení těchto informací. Chcete-li používat funkce **Nastavení e-mailové výstrahy**, která vás upozorní, pokud tiskárna vyžaduje nové zásoby, zadejte své jméno nebo jméno klíčového provozovatele do seznamu e-mailů.

Na ovládacím panelu můžete také potvrdit následující:

- Jakékoliv položky materiálu nebo údržby, které vyžadují náhradu (Nicméně, tiskárna může zobrazit pouze informace o jedné položce v tutéž dobu.)
- Zbývající množství toneru v každé tonerové kazetě

## Úspora materiálu

Můžete změnit několik nastavení v ovladači tiskárny k uchování toneru a papíru.

Zásoba	Nastavení	Funkce
Tonerové kazety	<b>Režim úspory toneru</b> v kartě <b>Upřesnit</b> v ovladači tiskárny	Toto zaškrtnuté políčko umožňuje uživatelům vybrat režim tisku, který používá méně toneru. Jestliže se používá tato funkce, bude kvalita obrazu nižší, než když se nepoužívá.
Tisková	<b>Multiple Up (Více na)</b> v	Tiskárna vytiskne dvě nebo více stran na jednu stranu listu. Hodnoty pro <b>Multiple Up (Více na)</b> jsou 2, 4, 8, 16, nebo 32. V kombinaci s nastavením oboustranného tisku, <b>Multiple Up</b>

## Skladování tiskového média

Aby se předešlo případným problémům při podávání papíru a nestejné kvalitě tisku, existuje několik věcí, které můžete udělat.

- Pro dosažení nejlepší možné kvality tisku, skladujte tisková média v prostředí, kde je teplota asi 21 ° C (70 ° F) a relativní vlhkost vzduchu je 40%.
- Uchovávejte kartony tiskových médií na paletě nebo na polici, a nikoli přímo na podlaze.
- Skladujete-li jednotlivé balíky tiskových médií mimo původní obal, ujistěte se, že jsou uloženy na rovnou plochu tak, aby hrany nebyly ohnuté nebo zkroucené.
- Nepokládejte nic na vrch balíčků tiskových médií.

## Skladování spotřebního materiálu

Skladujte spotřební zboží v originálním obalu, dokud je nebudete potřebovat použít. Neskladujte spotřební materiál v:

- Teplotě vyšší než 40 ° C (104 ° F).
- Prostředí s extrémními změnami teploty a vlhkosti.
- Přímém slunečním záření.
- Prašných místech.
- Autě na dlouhou dobu.
- Prostředí, kde jsou přítomny agresivní plyny.
- Prostředí se slaným vzduchem.

## Výměna tonerových kazet

- ➡ **UPOZORNĚNÍ:** Před provedením některého z následujících postupů, přečtěte si a dodržujte bezpečnostní pokyny ve vašem *Průvodci informací o produktu*, který je dodáván s vaším výrobkem.
- ➡ **UPOZORNĚNÍ:** Aby nedošlo k úrazu elektrickým proudem, vždy vypněte tiskárnu a odpojte napájecí kabel od uzemněné zásuvky před prováděním údržby.

Dell tonerové kazety jsou k dispozici pouze prostřednictvím společnosti Dell. Můžete si objednat více kazet on-line na [support.dell.com](http://support.dell.com) nebo telefonicky. Pro objednání po telefonu, viz "[Kontaktování společnosti Dell](#)."

Je doporučeno používat Dell tonerové kazety pro vaši tiskárnu. Společnost Dell neposkytuje záruku na pokrytí problémů způsobených použitím příslušenství, částí nebo komponentů, které nedodala společnost Dell.

## Odstranění tonerových kazet

1. Vypněte tiskárnu.

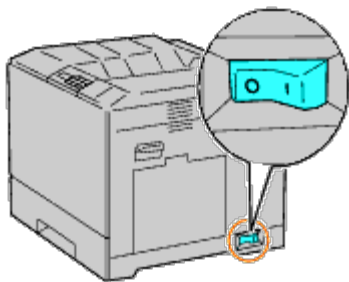

2. Otevřete přední kryt.

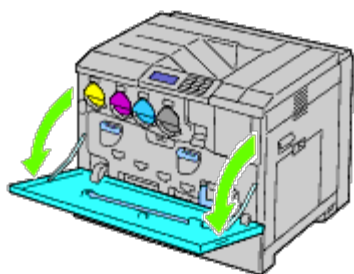

3. Vytáhněte tonerovou kazetu, kterou chcete vyměnit.

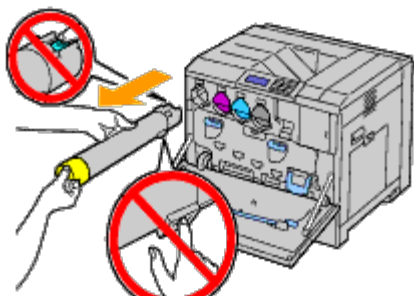

**⚠ POZOR:** Vždy vytáhněte kazetu pomalu tak, aby se toner nerozsypal.

**👉 UPOZORNĚNÍ:** Nedotýkejte se částí zobrazených na obrázku. Toner může zašpinit a poskvřnit vaše ruce.

**📌 Poznámka:** Dávejte pozor, abyste nerozsypali toner při manipulaci s tonerovou kazetou.

## Instalace tonerové kazety

1. Vybalte novou kazetu toneru požadované barvy.
2. Protřepejte tonerovou kazetu 5 až 6 krát pro rovnoměrné rozmístění toneru.

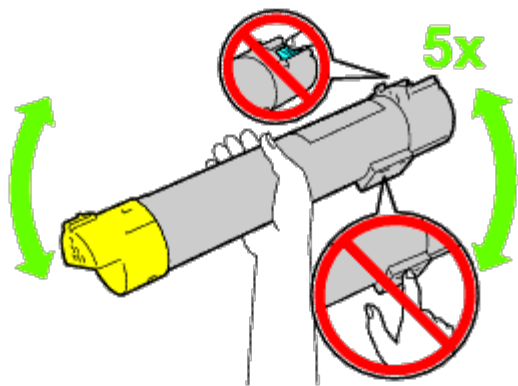

**Poznámka:** Nedotýkejte se plochy uvedené na obrázku, když protřepáváte kazetu.

**Poznámka:** Dávejte pozor, abyste nerozsypali toner při manipulaci s tonerovou kazetou.

3. Sladíte šipku na kazetě se šipkou na tiskárně a zasuňte kazetu, dokud se nezastaví.

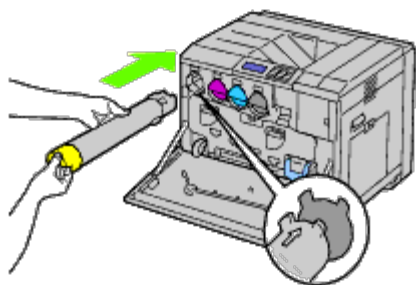

4. Zavřete přední kryt.

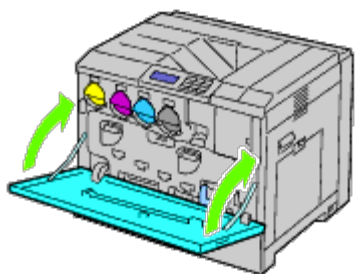

## Výměna bubnových kazet

**UPOZORNĚNÍ:** Před provedením některého z následujících postupů, přečtěte si a dodržujte bezpečnostní pokyny ve vašem *Průvodci informací o produktu*, který je dodáván s vaším výrobkem.

**UPOZORNĚNÍ:** Aby nedošlo k úrazu elektrickým proudem, vždy vypněte tiskárnu a odpojte napájecí kabel od uzemněné zásuvky před prováděním údržby.

**UPOZORNĚNÍ:** Chcete-li chránit bubnové kazety před jasným světlem, zavřete vnitřní kryt do pěti minut. Zůstane-li přední kryt otevřený déle než pět minut, může se zhoršit kvalita tisku.

**Poznámka:** Video instrukce jsou rovněž k dispozici v *Průvodci údržbou*. *Průvodce údržbou* je součástí *Drivers and Utilities* CD dodávaného k tiskárně. Vložte *Drivers and Utilities* CD do tiskárny.

Klikněte na tlačítko **Start** ® **Spustit** a zadejte příkaz **D:\MaintenanceGuide\MaintenanceGuide.exe** (kde D je písmeno jednotky CD) a klikněte na tlačítko OK.

# Odstranění bubnových kazet

1. Vypněte tiskárnu.

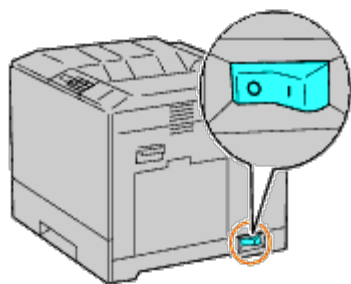

2. Otevřete přední kryt.

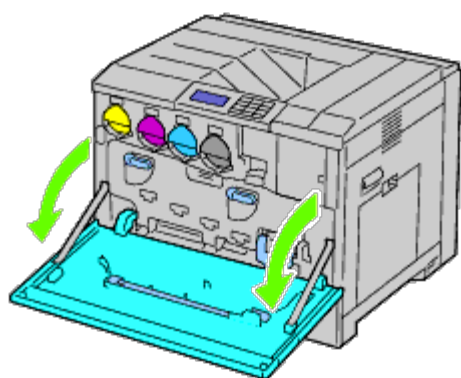

3. Otočte páky zámku vnitřního krytu pro otevření.

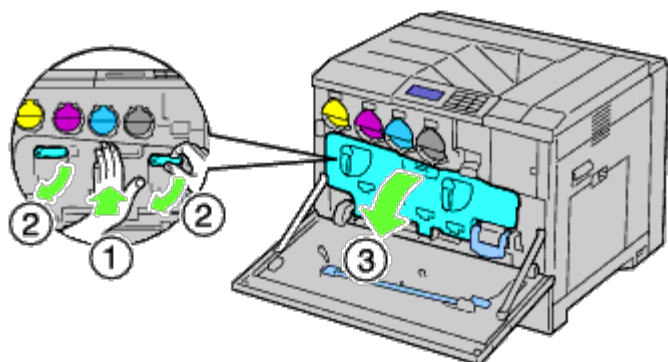

4. Uchopte rukojeti bubnové kazety, kterou chcete vyměnit, a vytáhněte kazetu na půl cesty.



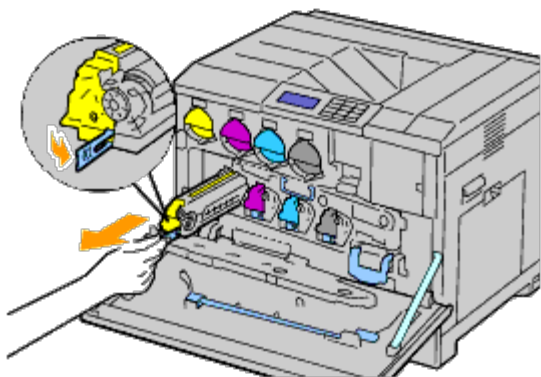

5. Uchopte jednu stranu bubnové kazety s druhou rukou a vytáhněte kazetu z tiskárny.

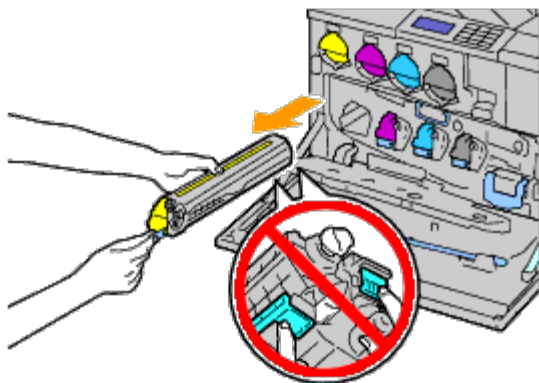

➡ **UPOZORNĚNÍ:** Nedotýkejte se částí zobrazených na obrázku. Toner může zašpinit a poskvřnit vaše ruce.

🖋 **Poznámka:** Dávejte pozor, abyste nerozsypali toner při manipulaci s bubnovou kazetou.

## Instalace bubnové kazety

1. Vybalte novou bubnovou kazetu.

➡ **UPOZORNĚNÍ:** Chcete-li chránit buben z přexponování jasným světlem, neodstraňujte oranžový ochranný obal, dokud nevložíte kazetu do tiskárny.

🖋 **Poznámka:** Dávejte pozor, abyste nerozsypali toner při manipulaci s bubnovou kazetou.

2. Vytáhněte dva pásy.

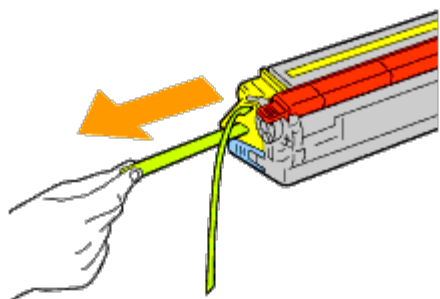

3. Zasuňte kazetu do správného otvoru.

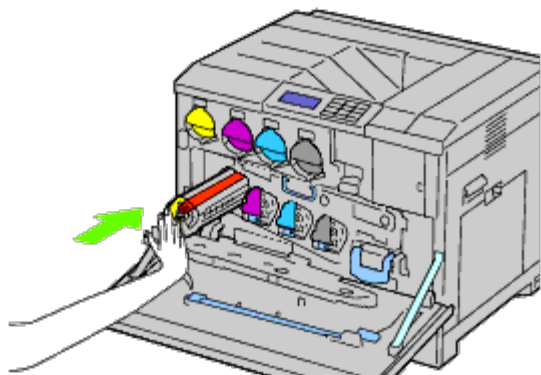

4. Odstraňte oranžový ochranný obal z instalované bubnové kazety a vyhodte jej.

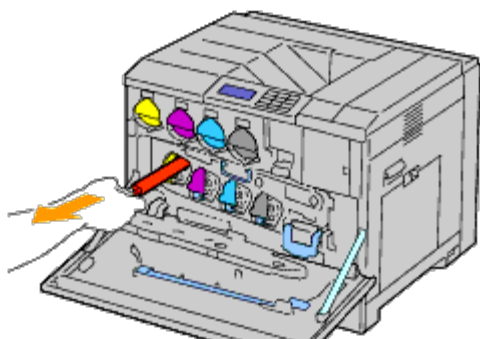
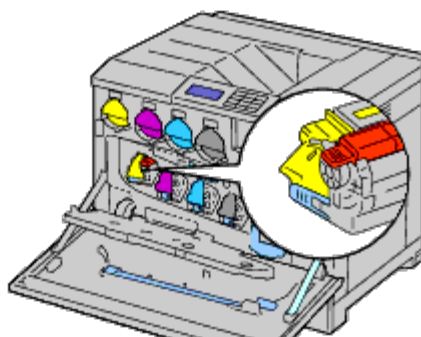

5. Zavřete vnitřní kryt.

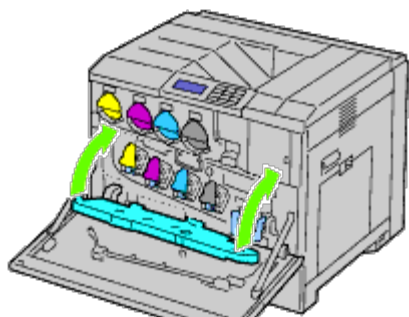

6. Otočte páky zámku k zajištění vnitřního krytu a současně stiskněte kryt druhou rukou.

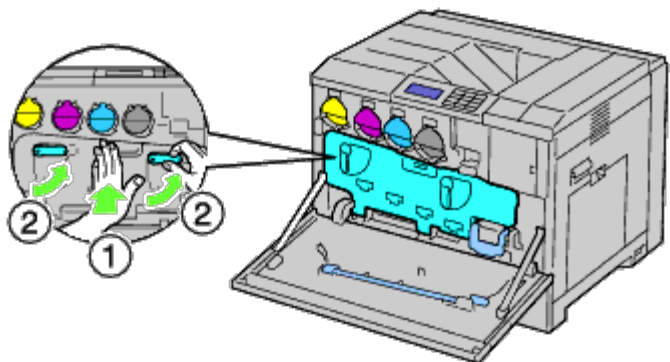

7. Odstraňte vytěrák ze zadní strany předního krytu.

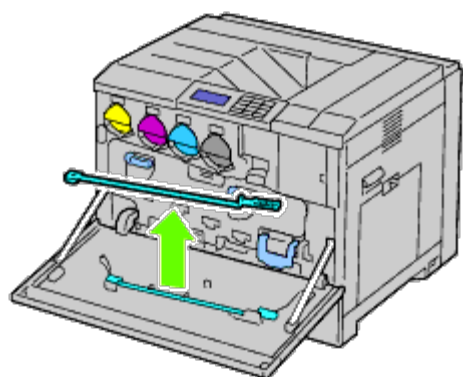

8. Odstraňte čisticí podložku stisknutím bílých karet mezi palcem a ukazováčkem.

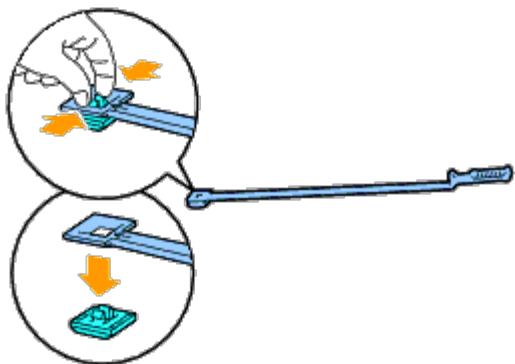

9. Vybalte novou čisticí podložku.

10. Připevněte novou čisticí podložku do vytěráku.



11. Vložte vytěrák plně do jednoho ze čtyř otvorů, až zaklapne do vnitřku tiskárny, jak je znázorněno níže, a pak jej vytáhněte.

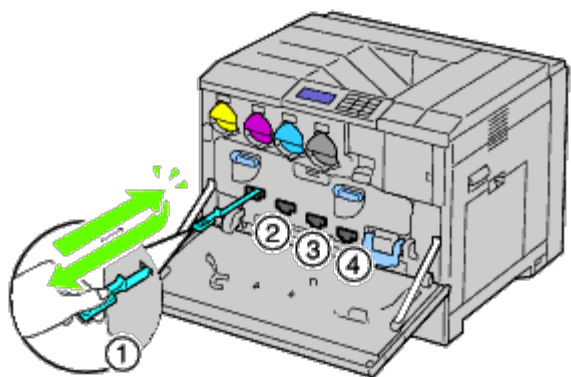

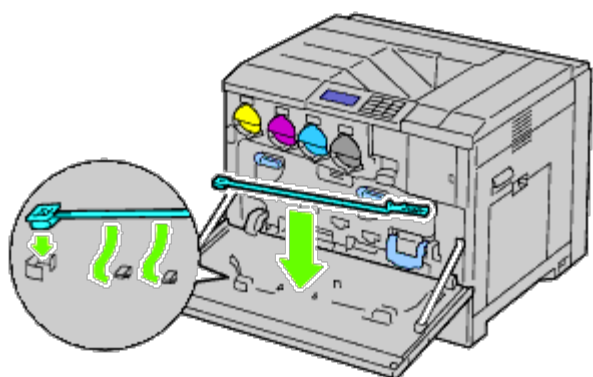

12. Opakujte [krok 11](#) rovněž na dalších třech otvorech. Jedno vložení je dost pro každý otvor.

13. Vytěrák vraťte na původní místo.



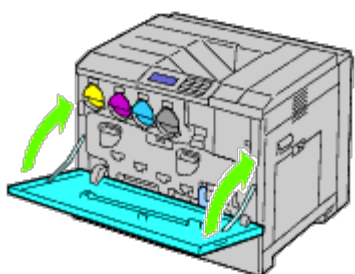



14. Zavřete přední kryt.



 **Poznámka:** Kdykoli budete vyměňovat bubnové kazety, rovněž vyčistěte vnitřek tiskárny pro udržení vysoké kvality obrazu. Viz "[Čištění vnitřku tiskárny](#)."

## Výměna vypékačích jednotek



-  **VAROVÁNÍ:** VAROVÁNÍ upozorňuje na potenciální poškození majetku a riziko úrazu nebo smrti.
-  **VAROVÁNÍ:** Před provedením některého z následujících postupů, přečtěte si a dodržujte bezpečnostní pokyny ve vašem *Průvodci informací o produktu*, který je dodáván s vaším výrobkem.
-  **VAROVÁNÍ:** Aby nedošlo k úrazu elektrickým proudem, vždy vypněte tiskárnu a odpojte napájecí kabel od uzemněné zásuvky před prováděním údržby.
-  **Poznámka:** Video instrukce jsou k dispozici také v *Průvodci údržbou*.  
*Průvodce údržbou* je součástí *Drivers and Utilities* CD dodávaného k tiskárně.

Klikněte na tlačítko **Start**  **Spustit** a zadejte příkaz D:\MaintenanceGuide\MaintenanceGuide.exe (kde D je písmeno jednotky CD) a klikněte na tlačítko **OK**.

Dell vypékačích jednotka je k dispozici pouze prostřednictvím společnosti Dell. Pro objednání po telefonu, viz "[Kontaktování společnosti Dell](#)."

Doporučuje se používat Dell vypékačích jednotka pro vaši tiskárnu. Společnost Dell neposkytuje záruku na pokrytí problémů způsobených použitím příslušenství, částí nebo komponentů, které nedodala společnost Dell.

## Výměna vypékačích jednotek

-  **UPOZORNĚNÍ:** Aby nedošlo k úrazu elektrickým proudem, vždy vypněte tiskárnu a odpojte napájecí kabel od uzemněné zásuvky před prováděním údržby.
-  **UPOZORNĚNÍ:** Aby nedošlo k popálení, nevyměňujte vypékačích jednotku ihned po tisku. Vypékačích jednotka se stává velmi horkou během používání.

1. Vypněte tiskárnu a počkejte 30 minut před výměnou vypékačích jednotky.

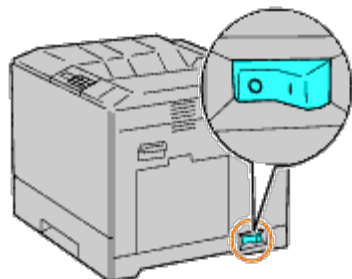
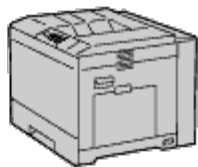
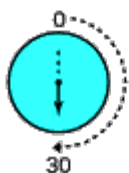

2. Zvedněte západku na rukojeti krytu po pravé ruce, abyste otevřeli kryt.

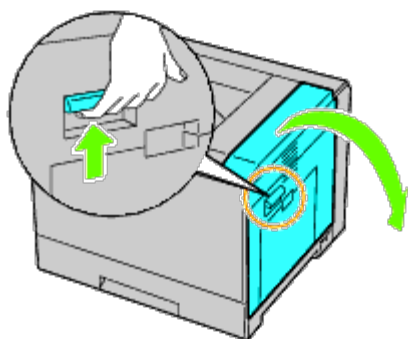

**POZNÁMKA:** Stůjte přímo před krytem po pravé straně a nikoliv před předním krytem, kdykoliv vyměňujete vypékačí jednotku.

3. Uchopte rukama obě rukojeti instalované vypékačí jednotky a vytáhněte ji.

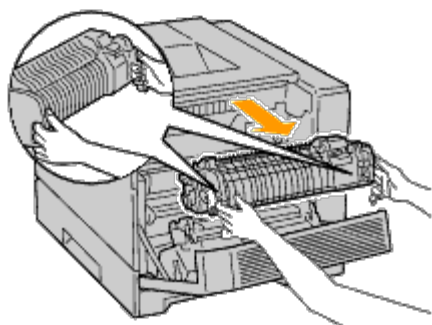

## Instalace vypékačí jednotky

1. Rozbalte novou vypékačí jednotku.
2. Uchopte rukama obě rukojeti vypékačí jednotky a nainstalujte ji do tiskárny.
3. Zavřete kryt po pravé ruce.

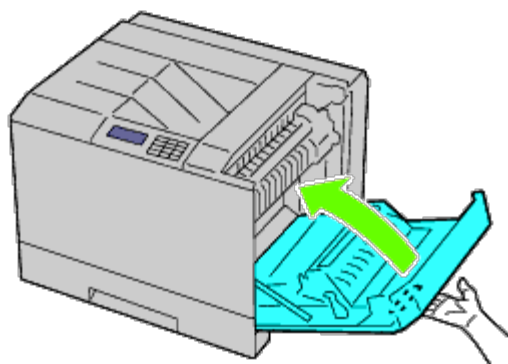

**POZNÁMKA:** Při zavírání krytu po pravé straně, přiložte svou ruku do blízkosti rukojeti, jak je uvedeno na obrázku, a přitiskněte kryt pevně směrem k tiskárně.

**POZNÁMKA:** Stůjte přímo před krytem po pravé straně a nikoliv před předním krytem, kdykoliv zavíráte kryt po pravé straně.

## Výměna oddělovacích válečků

Existují tři oddělovací válečky v tiskárně, která je třeba pravidelně vyměňovat. Jeden z nich je v zásobníku a další jsou uvnitř tiskárny. Všechny oddělovací válečky jsou vyměňovány stejným způsobem, jak je popsáno v této části.

**⚠ UPOZORNĚNÍ:** Aby nedošlo k úrazu elektrickým proudem, vždy vypněte tiskárnu a odpojte napájecí kabel od uzemněné zásuvky před prováděním údržby.

**⚠ UPOZORNĚNÍ:** Před provedením některého z následujících postupů, přečtěte si a dodržujte bezpečnostní pokyny ve vašem *Průvodci informací o produktu*, který je dodáván s vaším výrobkem.

**📎 Poznámka:** Video instrukce jsou rovněž k dispozici *Průvodci údržbou*. *Průvodce údržbou* je součástí *Drivers and Utilities* CD dodávaného k tiskárně.

Klikněte na **start** ® **Spustit**, a pak zadejte příkaz **D:\MaintenanceGuide\MaintenanceGuide.exe** (kde **D** je písmeno jednotky CD), a pak klikněte na **OK**.

## Výměna oddělovacího válečku ze zásobníku

**📎 POZNÁMKA:** Vyjměte všechny papír nebo média ze zásobníku před vytažením zásobníku z tiskárny.

1. Vyjměte zásobník z tiskárny.

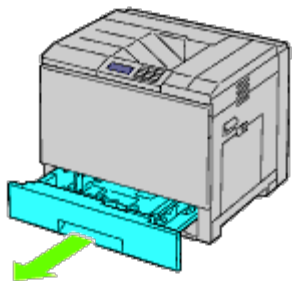

2. Otočte kryt oddělovacího válečku doleva, abyste jej otevřeli, a pak držte kryt.

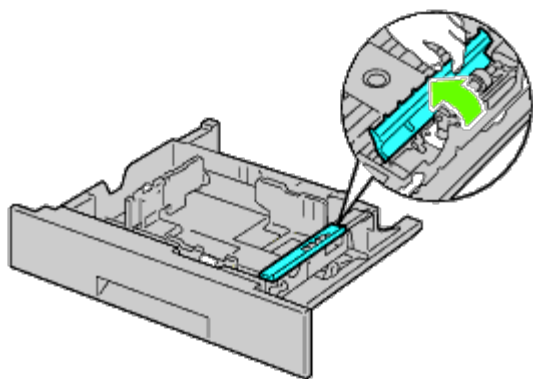

3. Otočte kazetu oddělovacího válečku na pravé straně.

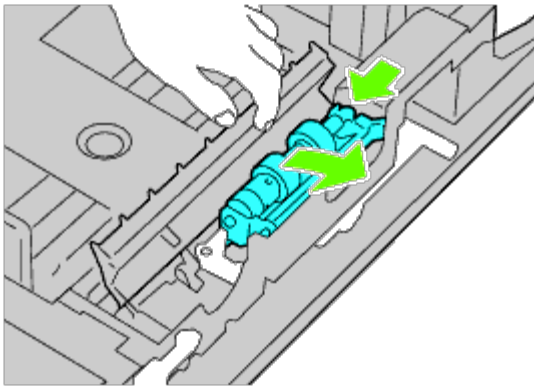

4. Vytáhněte zadní nápravu, pak přední nápravu z otvorů v zásobníku a vyjměte kazetu oddělovacího válečku.

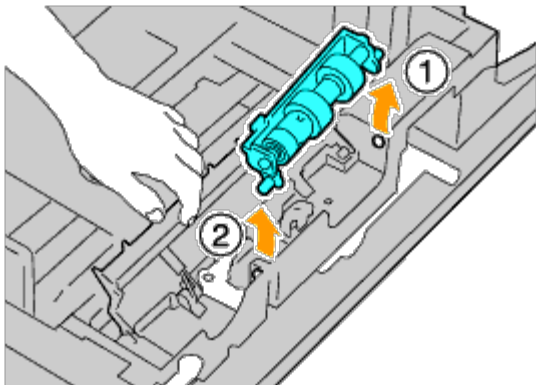

## Instalace oddělovacího válečku do zásobníku

1. Otočte kryt oddělovacího válečku doleva, abyste jej otevřeli, a pak držte kryt.

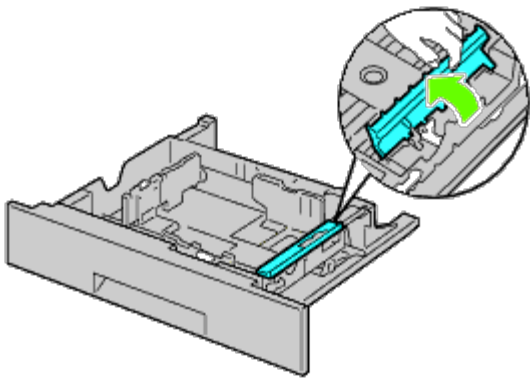

2. Posuňte přední nápravu, pak zadní nápravu kazety oddělovacího válečku do otvorů zásobníku.

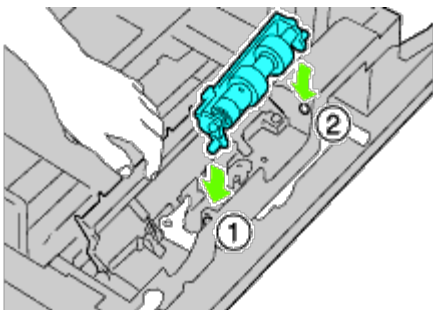



3. Otočte kazetu oddělovacího válečku doleva pro upevnění na místo.

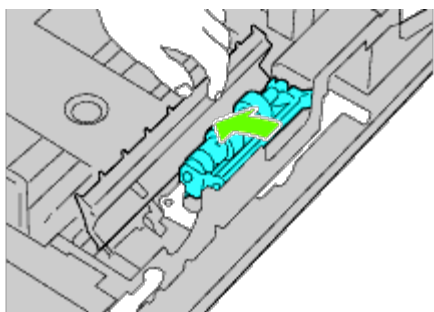

4. Otočte kryt oddělovacího válečku doprava, abyste jej zavřeli.

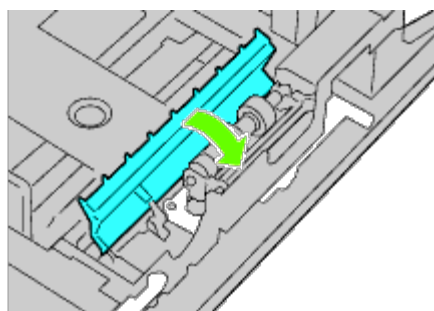

5. Vložte papír do zásobníku a zasuňte zásobník do tiskárny.

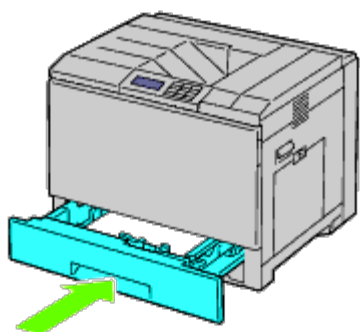

## Výměna oddělovacího válečku uvnitř tiskárny

1. Vyjměte zásobník z tiskárny.

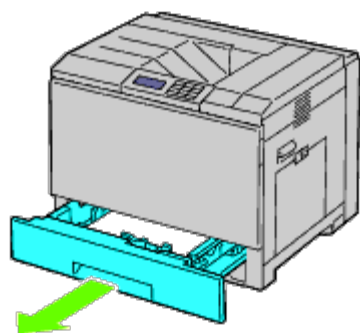

2. Otáčejte oddělovacím válečkem, dokud je hák válečku vidět.

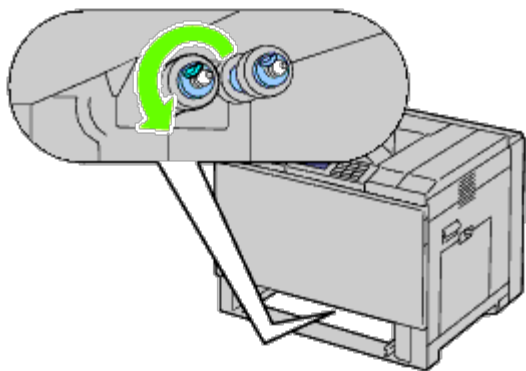

**POZNÁMKA:** Váleček se nachází asi 165 mm (6,5 palce) uvnitř tiskárny, měřeno od povrchu otevírání zásobníku papíru.

3. Vytáhněte hák oddělovacího válečku z drážky na nápravě, a potom vysuňte oddělovací váleček dopředu.

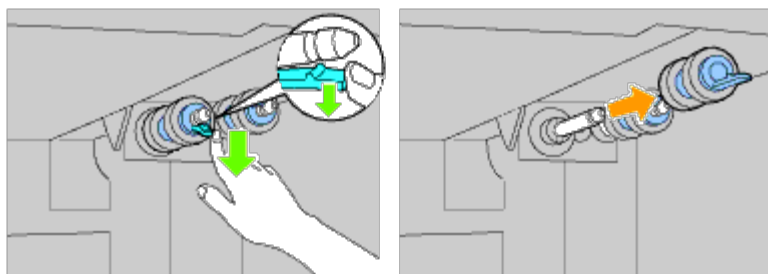

4. Zopakujte [krok 2](#) a [krok 3](#) pro výměnu dalších oddělovacích válečků z vnitřku tiskárny.

## Instalace oddělovacích válečků dovnitř tiskárny

1. Sladíte otvor nového oddělovacího válečku s nápravou.

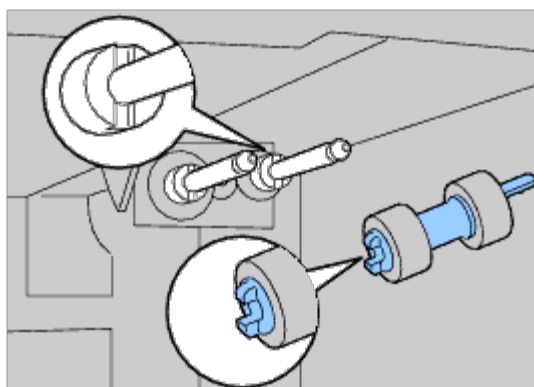

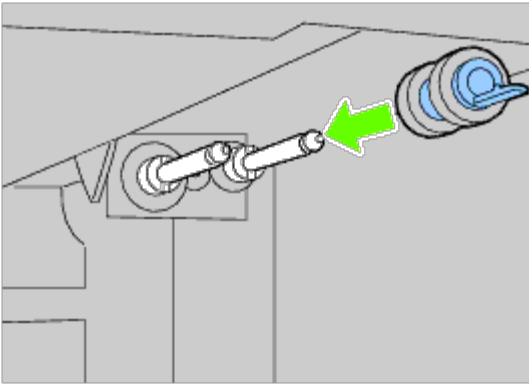

2. Posuňte oddělovací váleček podél nápravy tak, že výstupky úplně zapadnou do otvorů a hák válečku zasedne do drážky na nápravě.



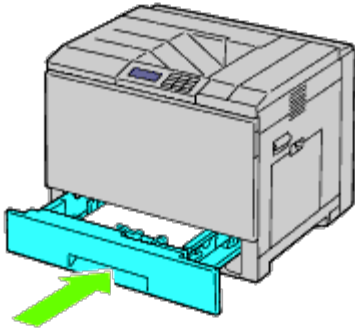

3. Zasuňte zásobník do tiskárny.



## Výměna pásové jednotky

-  **UPOZORNĚNÍ:** Aby nedošlo k úrazu elektrickým proudem, vždy vypněte tiskárnu a odpojte napájecí kabel od uzemněné zásuvky před prováděním údržby.
-  **UPOZORNĚNÍ:** Před provedením některého z následujících postupů, přečtěte si a dodržujte bezpečnostní pokyny ve vašem *Průvodci informací o produktu* dodávaném s vaším výrobkem.
-  **Poznámka:** Video instrukce jsou rovněž k dispozici v *Průvodci údržbou*. *Průvodce údržbou* je součástí *Drivers and Utilities* CD dodávaného k tiskárně.

Klikněte na tlačítko **Start** ® **Spustit** a zadejte příkaz **D:\MaintenanceGuide\MaintenanceGuide.exe** (kde D je písmeno jednotky CD) a klikněte na tlačítko OK.

-  **UPOZORNĚNÍ:** Ujistěte se, že se nic nedotýká nebo nepoškrábá povrch (černě-zbarvený film) pásové jednotky. Škrábance, nečistoty, nebo olej z rukou na filmu pásové jednotky může snížit kvalitu tisku.
-  **UPOZORNĚNÍ:** Chcete-li chránit bubnové kazety před přeexponováním jasným světlem, zavřete vnitřní kryt během pěti minut. Zůstane-li přední kryt otevřený déle než pět minut, může se zhoršit kvalita tisku.

Dell pás ové jednotky jsou k dispozici pouze prostřednictvím společnosti Dell. Pro objednání po telefonu, viz "[Kontaktování společnosti Dell](#)." Je doporučeno používat Dell pásovou jednotku ve vaší tiskárně. Společnost Dell neposkytuje záruku na pokrytí problémů způsobených použitím příslušenství, částí nebo komponentů, které nedodala společnost Dell.

## Výměna pásové jednotky

-  **UPOZORNĚNÍ:** Nedotýkejte se vnitřních částí tiskárny. Některé části mohou být horké. Poskytněte tiskárně čas na vychladnutí před pokusem o odstranění částí.

**POZNÁMKA:** Vyjměte všechny papír z centrálního výstupního zásobníku a zavřete kryt MPF před otevřením předního krytu.

1. Vypněte tiskárnu a počkejte 30 minut před vyjmutím pásové jednotky.
2. Zvedněte západku krytu na pravé straně a otevřete kryt.

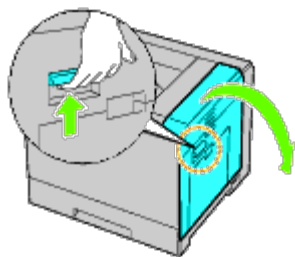

**POZNÁMKA:** Pásovou jednotku lze nahradit pouze v případě, že kryt po pravé straně je otevřený.

**POZNÁMKA:** Stůjte přímo před krytem po pravé ruce, a nikoli před předním krytem, vždy, když otevíráte kryt po pravé ruce.

3. Otevřete přední kryt.

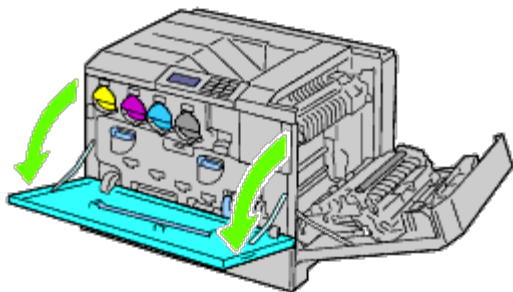

4. Otočte páky zámku vnitřního krytu, abyste jej otevřeli.

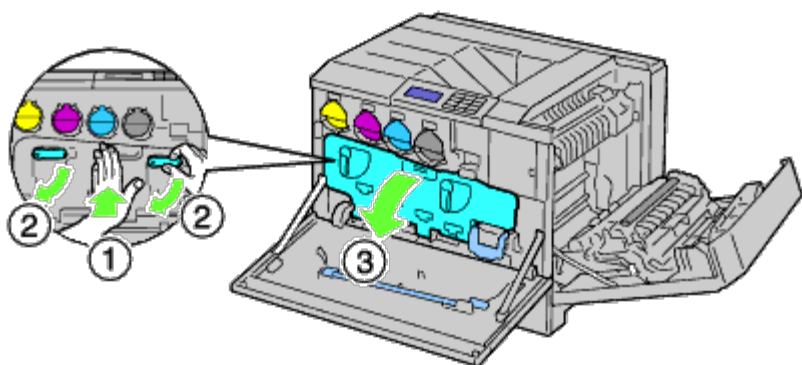

5. Uchopte rukojeť na předku pásové jednotky.

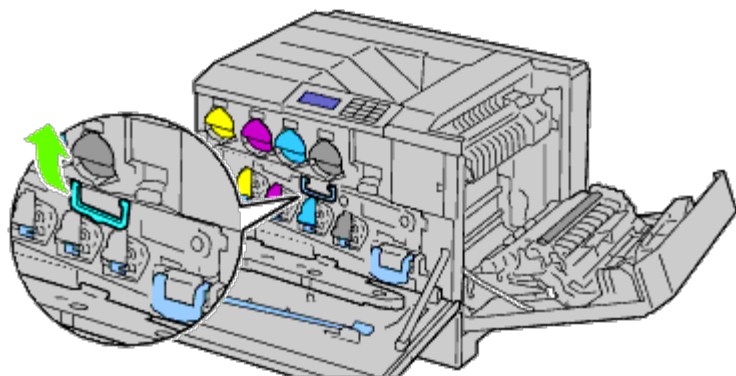

6. Vytáhněte pásovou jednotku, dokud nebude linka na jednotce zcela vidět.

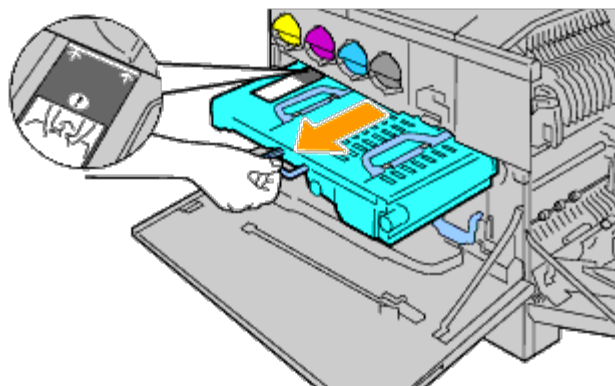

7. Uchopte rukojeti nvrchu pásové jednotky. Vytáhněte jednotku, abyste ji vyjmuli z tiskárny.

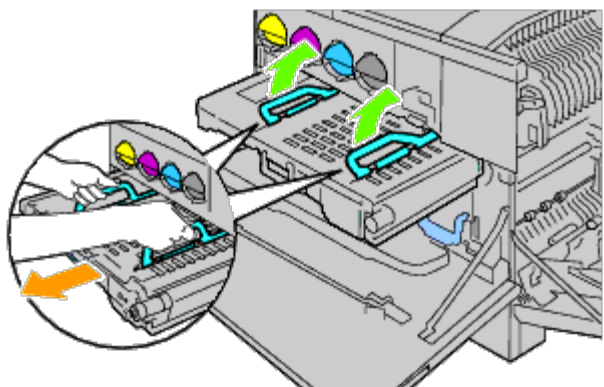

**⚠ UPOZORNĚNÍ:** Nedržte části zobrazené na obrázku.

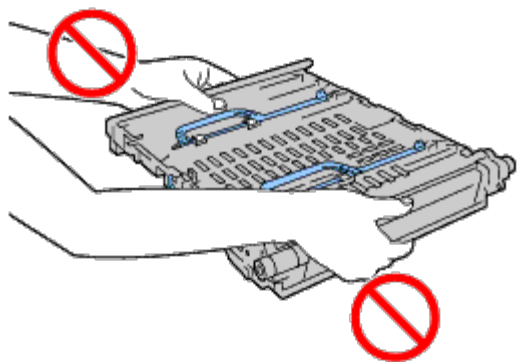

8. Zasuňte modrou kartu zpět a vpřed pětkrát pro vyčištění sensoru tepelné vodivosti, teploty a hloubky.

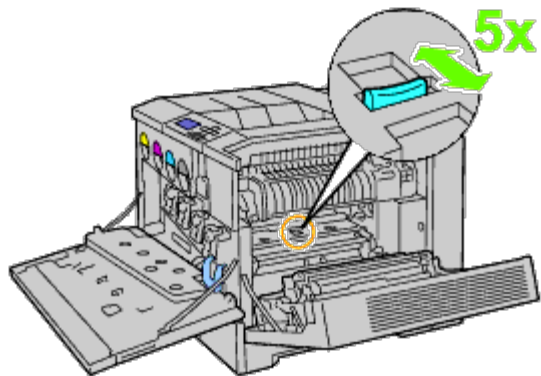

**⚠ UPOZORNĚNÍ:** Buďte opatrní, abyste se nedotkli vypěkácí jednotky. Může popálit vaše prsty.

## Instalace pásové jednotky

1. Vybalte novou pásovou jednotku a umístěte jednotku na rovný povrch.

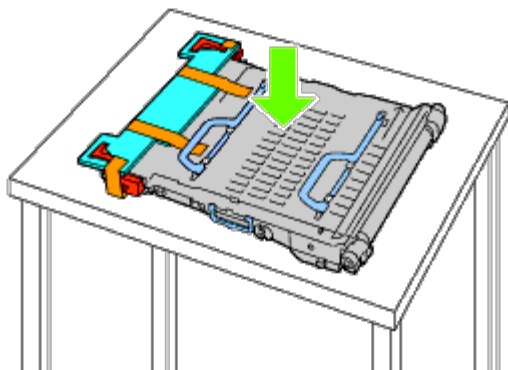

2. Odstraňte ochranné části, jak je zobrazeno na obrázku.

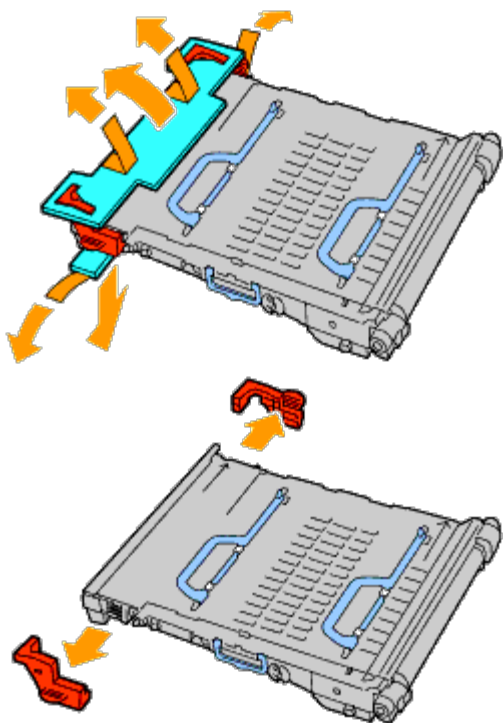

3. Uchopte rukojeti na horní straně pásové jednotky.

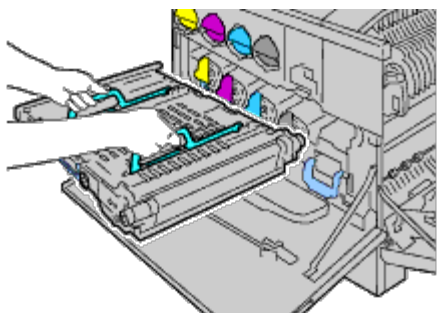

⚠ **UPOZORNĚNÍ:** Nedržte strany pásové jednotky. To může zhoršit kvalitu tisku.

4. Sladte šípky na pásové jednotce se šípkami na tiskárně.

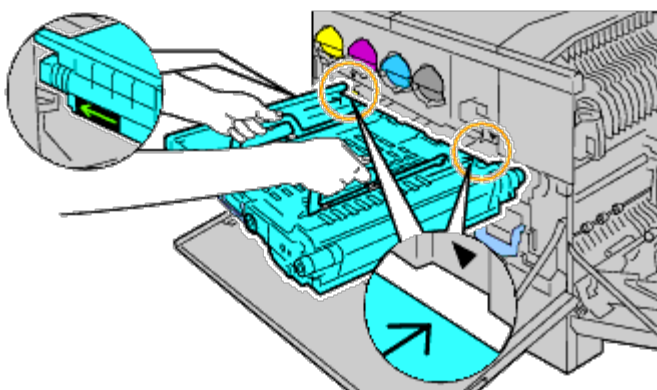

5. Zasuňte jednotku do tiskárny a zastavte, když viditelná linka dosáhne k tiskárně.

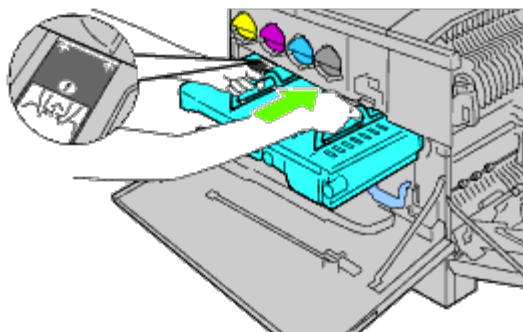

6. Položte rukojeti.

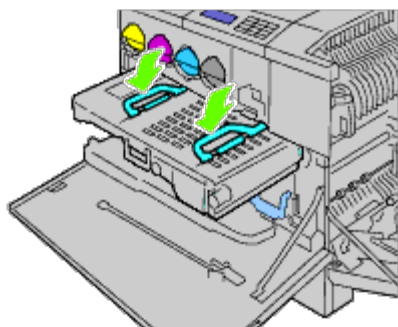

7. Zatlačte přední část pásové jednotky pro její přeinstalování do tiskárny až na doraz.

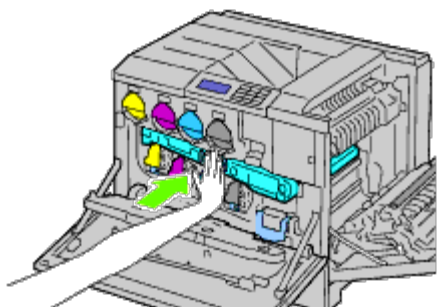

8. Zavřete vnitřní kryt.

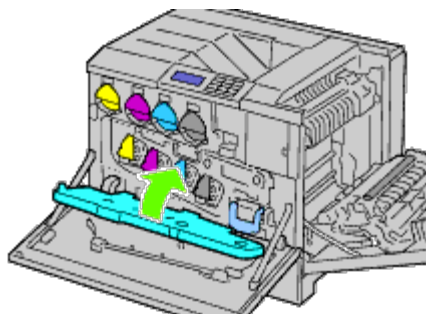

9. Otočte páky zámku k zajištění vnitřního krytu a současně stiskněte kryt druhou rukou.



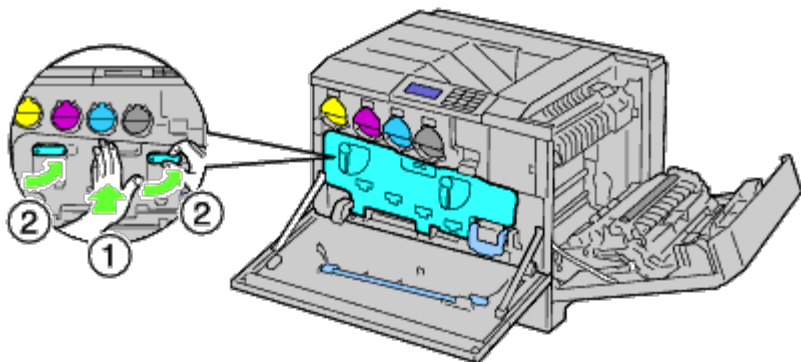

10. Zavřete přední kryt.
11. Zavřete kryt po pravé ruce.

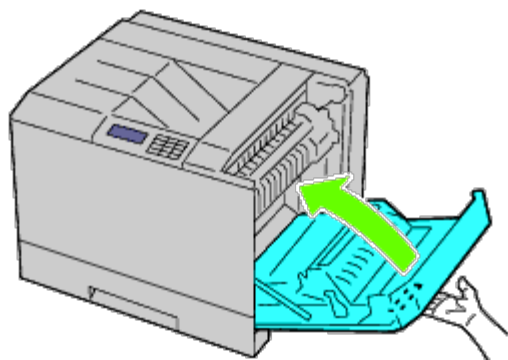

- POZNÁMKA:** Při zavírání krytu po pravé straně, položte ruku do blízkosti rukojeti, jak je uvedeno na obrázku, a zatlačte kryt pevně směrem k tiskárně.
- POZNÁMKA:** Stůjte přímo před krytem po pravé ruce, a nikoli před předním krytem, kdykoli zavíráte kryt po pravé ruce.

## Výměna přenosového válce

- UPOZORNĚNÍ:** Aby nedošlo k úrazu elektrickým proudem, vždy vypněte tiskárnu a odpojte napájecí kabel od uzemněné zásuvky před prováděním údržby.
- UPOZORNĚNÍ:** Před provedením některého z následujících postupů, přečtěte si a dodržujte bezpečnostní pokyny ve vašem *Průvodci informací o produktu* dodávaném s vaším výrobkem.
- Poznámka:** Video instrukce jsou rovněž k dispozici v *Průvodci údržbou*. *Průvodce údržbou* je součástí *Drivers and Utilities* CD dodávaného k tiskárně.

Klikněte na tlačítko **Start** ® **Spustit** a zadejte příkaz **D:\MaintenanceGuide\MaintenanceGuide.exe** (kde D je písmeno jednotky CD) a klikněte na tlačítko **OK**.

## Odstranění přenosového válce

1. Vypněte tiskárnu.
2. Zvedněte západku na krytu po pravé straně a otevřete kryt.

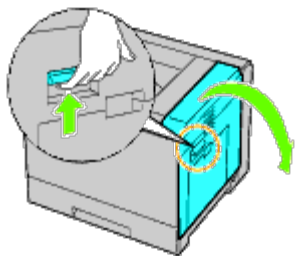

**POZNÁMKA:** Stůjte přímo před krytem po pravé ruce, a nikoli před předním krytem, kdykoli otevíráte kryt po pravé ruce.

3. Odemkněte dvě páky na přenosovém válci a zvedněte válec, abyste jej vyjmuli.

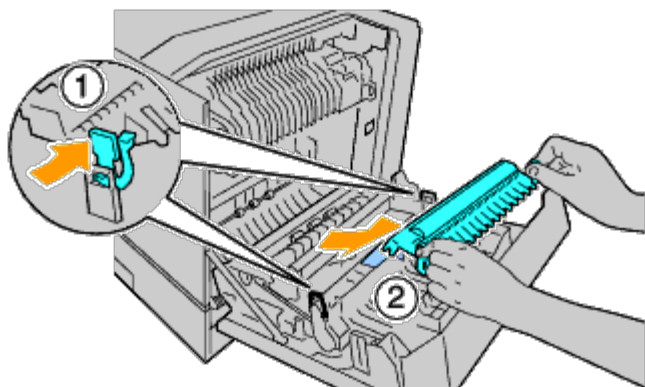

## Instalace přenosového válce

1. Uchopte páky na obou stranách nového přenosového válce a sladte šipky na přenosovém válci s šipkami uvnitř tiskárny.

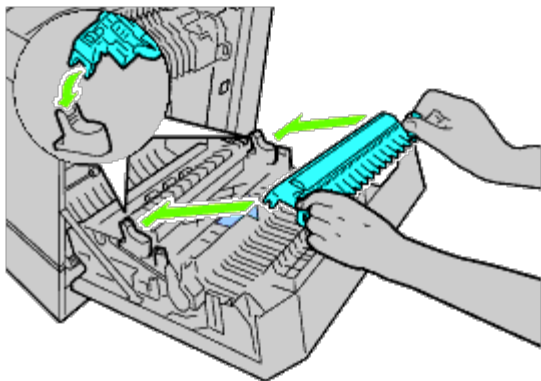

2. Položte přední část přenosového válce, až válec zaklapne na místo.

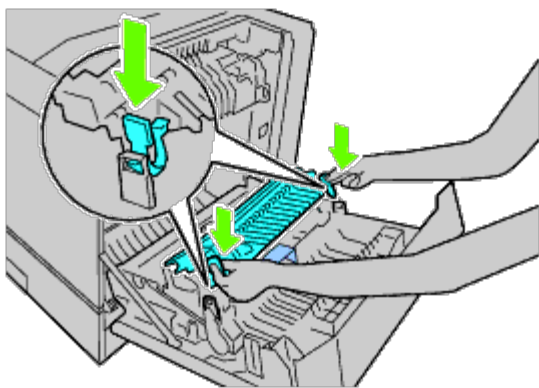

3. Zavřete kryt po pravé ruce.

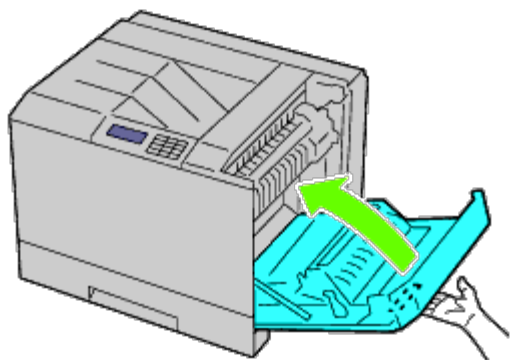

**POZNÁMKA:** Při zavírání krytu po pravé straně, dejte ruku do blízkosti rukojeti, jak je uvedeno na obrázku, a zatlačte kryt pevně směrem k tiskárně.

**POZNÁMKA:** Stůjte přímo před krytem po pravé ruce, a nikoli před předním krytem, kdykoli zavíráte kryt po pravé ruce.

## Výměna kazety sešíváčky

**UPOZORNĚNÍ:** Před provedením některého z následujících postupů, přečtěte si a dodržujte bezpečnostní pokyny ve vašem *Průvodci informací o produktu* dodávaném s vaším výrobkem.

**UPOZORNĚNÍ:** Aby nedošlo k úrazu elektrickým proudem, vždy vypněte tiskárnu a odpojte napájecí kabel od uzemněné zásuvky před prováděním údržby.

**Poznámka:** Video instrukce jsou rovněž k dispozici v *Průvodci údržbou*.  
*Průvodce údržbou* je součástí *Drivers and Utilities* CD dodávaného k tiskárně.

Klikněte na tlačítko **Start** ® **Spustit** a zadejte příkaz **D:\MaintenanceGuide\MaintenanceGuide.exe** (kde **D** je písmeno jednotky **CD**) a klikněte na tlačítko **OK**.

## Odstranění kazety sešíváčky

1. Ujistěte se, že tiskárna není v provozu, a otevřete přední dveře výstupního expandéru.

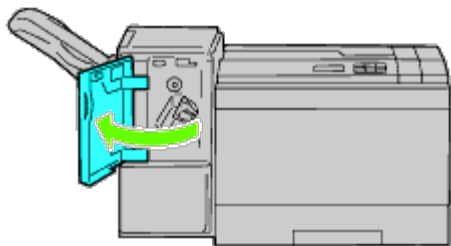

2. Stiskněte oranžovou páku držáku kazety sešivačky a vytáhněte kazetu.

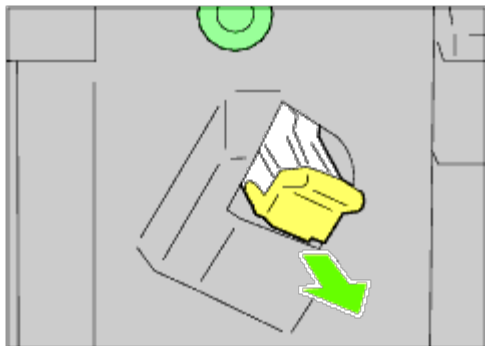

3. Zmáčkněte strany prázdné krabičky sešivačky a vyjměte ji z kazety.

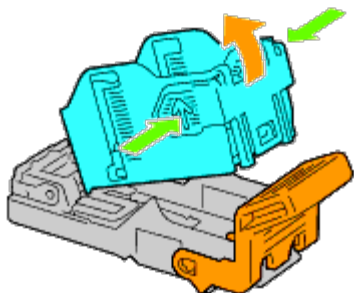

## Instalace kazety sešivačky

1. Zasuňte špičku nové krabičky sešivačky do kazety a zamáčkněte konec na místo.

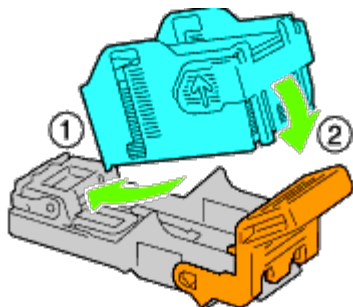

2. Držte oranžovou páku, a zatlačte kazetu sešivačky zpět do držáku, až zaklapne na místo.

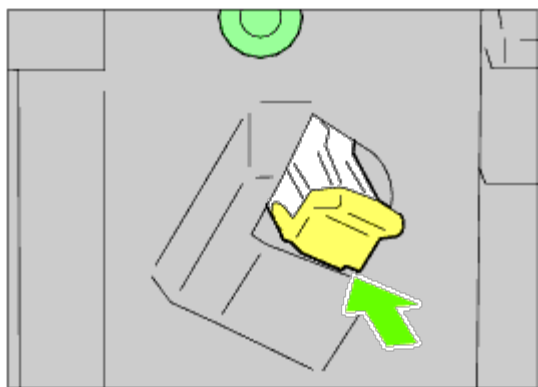

3. Zavřete přední dveře výstupního expandéru.

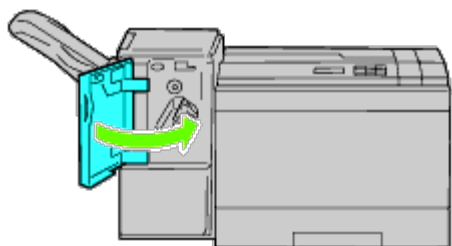

## Výměna nádobky odpadního toneru

**⚠ UPOZORNĚNÍ:** Před provedením některého z následujících postupů, přečtěte si a dodržujte bezpečnostní pokyny ve vašem *Průvodci informací o produktu* dodávaném s vaším výrobkem.

**⚠ UPOZORNĚNÍ:** Aby nedošlo k úrazu elektrickým proudem, vždy vypněte tiskárnu a odpojte napájecí kabel od uzemněné zásuvky před prováděním údržby.

**📎 Poznámka:** Video instrukce jsou rovněž k dispozici v *Průvodci údržbou*. *Průvodce údržbou* je součástí *Drivers and Utilities* CD dodávaného k tiskárně.

Klikněte na tlačítko **Start** ® **Spustit** a zadejte příkaz **D:\MaintenanceGuide\MaintenanceGuide.exe** (kde D je písmeno jednotky CD) a klikněte na tlačítko **OK**.

## Odstranění nádobky odpadního toneru

1. Ujistěte se, že tiskárna není v provozu, a otevřete přední kryt.

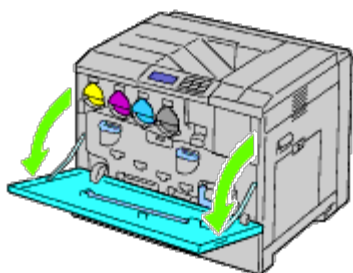

2. Zahákněte prst přes vrchní část nádobky odpadního toneru a vytáhněte ji směrem k vám.

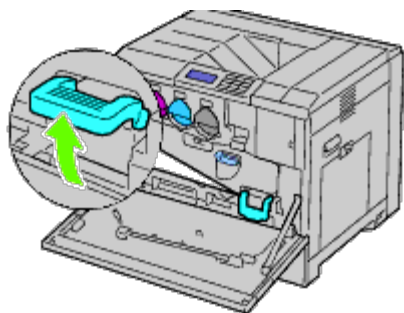

3. Uchopte nádobku odpadního toneru druhou rukou, jak je znázorněno na obrázku, a vytáhněte ji z tiskárny.

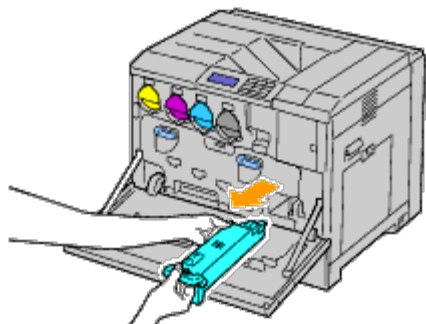

- ⚠ **UPOZORNĚNÍ:** Dávejte pozor, abyste zabránili upadnutí nádobky odpadního toneru, zatímco ji odstraňujete.
- ⚠ **UPOZORNĚNÍ:** Po odstranění nádobky odpadního toneru, nedotýkejte se částí zobrazených na obrázku. Toner může zašpinit a poskvřnit vaše ruce.

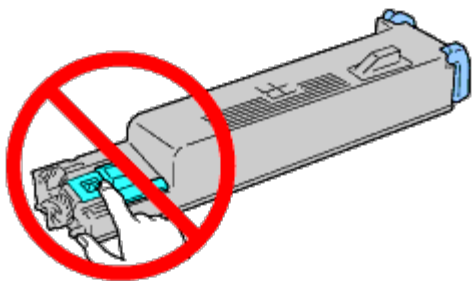

- 📌 **POZNÁMKA:** Dbejte na to, abyste nerozsypali toner při manipulaci s nádobkou odpadního toneru.

4. Vložte použitou nádobku odpadního toneru do plastového sáčku, který byl dodán s novou nádobkou odpadního toneru a utěsněte sáček.

## Instalace nádobky odpadního toneru

1. Vložte novou nádobku odpadního toneru do slotu a zatlačte jej, dokud se nezastaví.

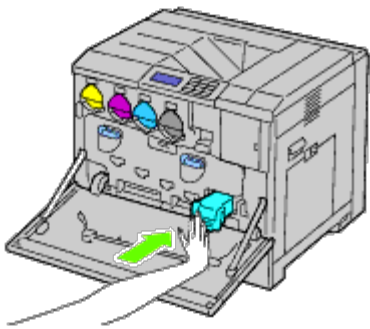

2. Zavřete přední kryt.

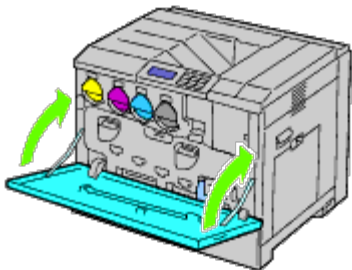

## Čištění vnitřku tiskárny

Aby se zabránilo zhoršení kvality tisku díky skvrnám uvnitř tiskárny, čistěte vnitřek tiskárny pravidelně pomocí vytěráku, kdykoliv budete vyměňovat bubnové kazety.

**⚠ UPOZORNĚNÍ:** Aby nedošlo k úrazu elektrickým proudem, vždy vypněte tiskárnu a odpojte napájecí kabel od uzemněné zásuvky před prováděním údržby.

1. Ujistěte se, že tiskárna není v provozu, a otevřete přední kryt.

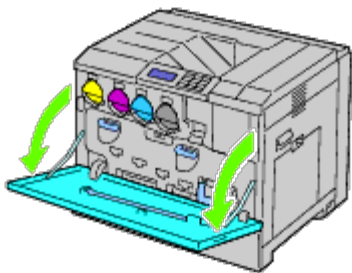

2. Vyjměte vytěrák ze zadní strany předního krytu.

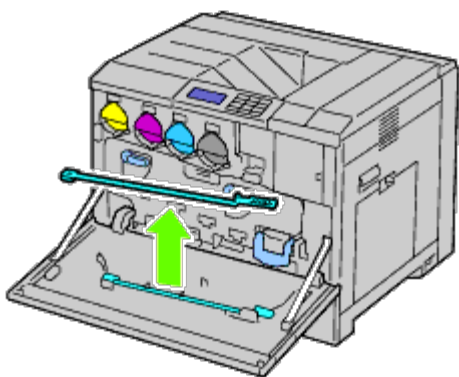

3. Vložte vytěráku plně do jednoho ze čtyř otvorů, až zaklapne do vnitřku tiskárny, jak je znázorněno níže, a pak jej vytáhněte.

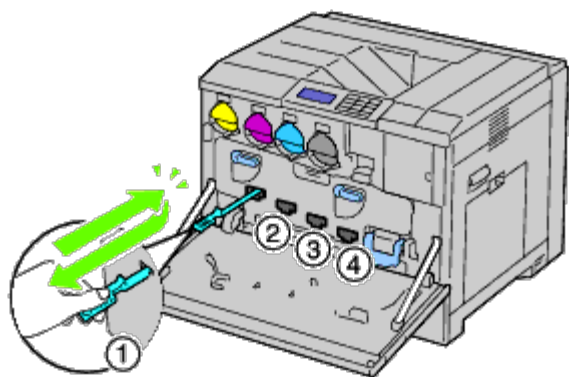

4. Opakujte [krok 3](#) i na další tři otvory.
5. Vytěrák vraťte na původní místo.

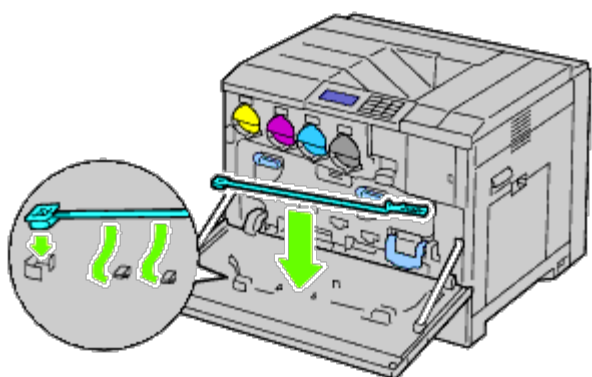

6. Zavřete přední kryt.

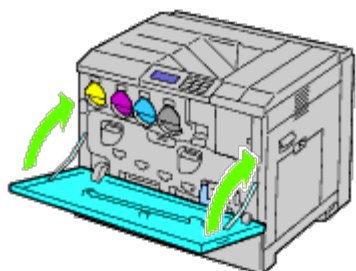



## Čištění sensoru tepelné vodivosti, teploty, hloubky (CTD)

**⚠ UPOZORNĚNÍ:** Aby nedošlo k úrazu elektrickým proudem, vždy vypněte tiskárnu a odpojte napájecí kabel od uzemněné zásuvky před prováděním údržby.

**➡ UPOZORNĚNÍ:** Ujistěte se, že se nic nedotýká nebo nepoškrábe povrch (černě-zbarvený film) pásové jednotky. Škrábance, nečistoty, nebo olej z rukou na filmu pásové jednotky může snížit kvalitu tisku.

**➡ UPOZORNĚNÍ:** Chcete-li chránit bubnové kazety před přeexponováním jasným světlem, zavřete vnitřní kryt během pěti minut. Zůstane-li přední kryt otevřený déle než pět minut, může se zhoršit kvalita tisku.

1. Vypněte tiskárnu.
2. Zvedněte západku na krytu po pravé straně a otevřete kryt.

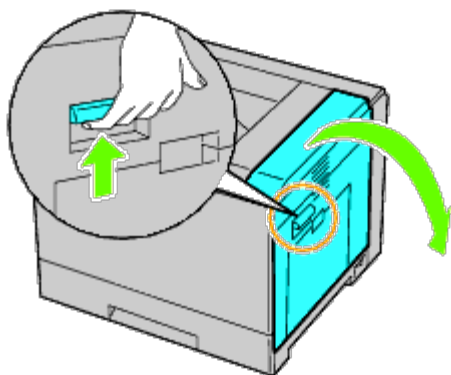

**✍ POZNÁMKA:** Pásovou jednotku lze vyměnit pouze v případě, že kryt po pravé ruce je otevřený.

**✍ POZNÁMKA:** Stůjte přímo před krytem po pravé ruce, a nikoliv před předním krytem, kdykoliv otevíráte kryt po pravé ruce.

3. Otevřete přední kryt.

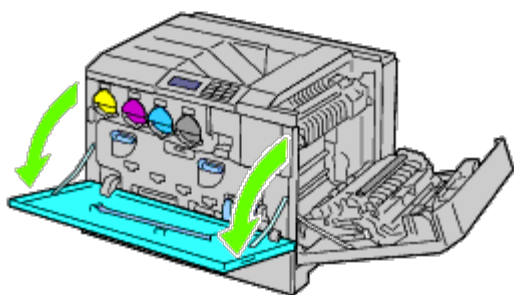

4. Otočte páky zámku vnitřního krytu, abyste jej otevřeli.

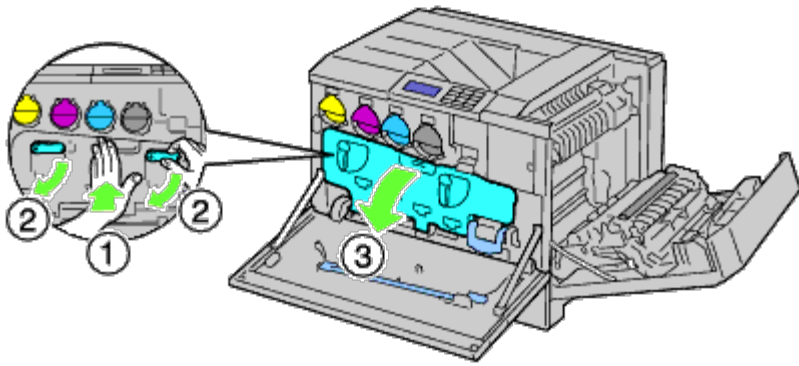

5. Uchopte madlo na přední straně pásové jednotky.

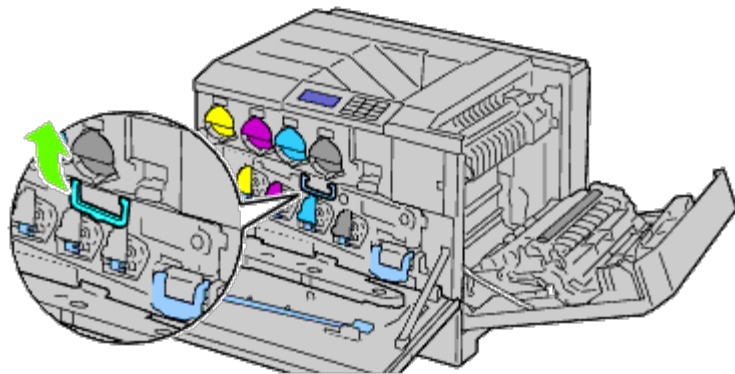

6. Vytáhněte pásovou jednotku, dokud nebude linka na jednotce zcela vidět.

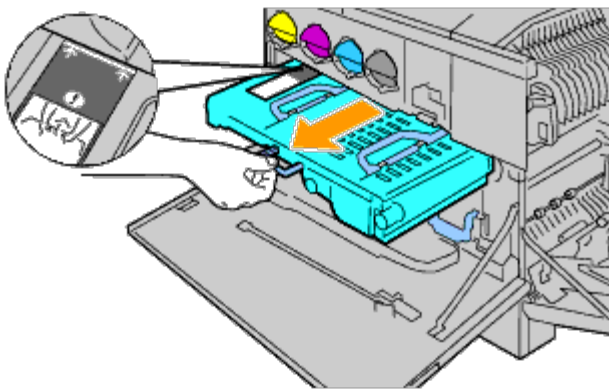

7. Uchopte rukojeti nvrchu pásové jednotky. Vytáhněte jednotku, abyste ji vyjmuli z tiskárny.

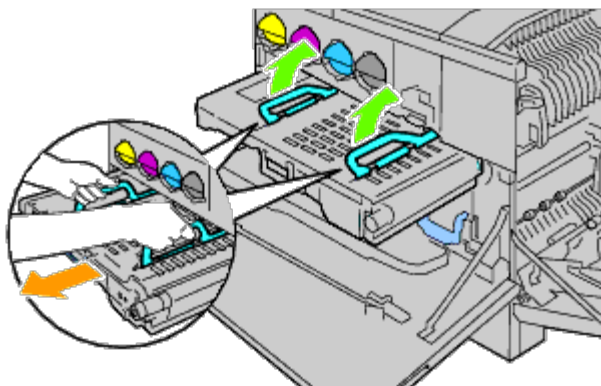

⚠ **UPOZORNĚNÍ:** Nedržte části zobrazené na obrázku.

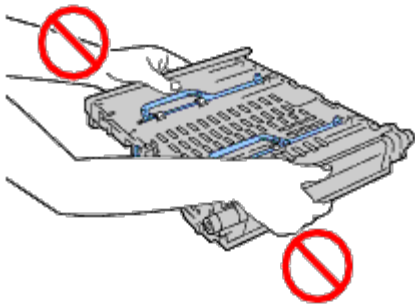

8. Zasuňte modrou kartu dozadu a dopředu pětkrát.

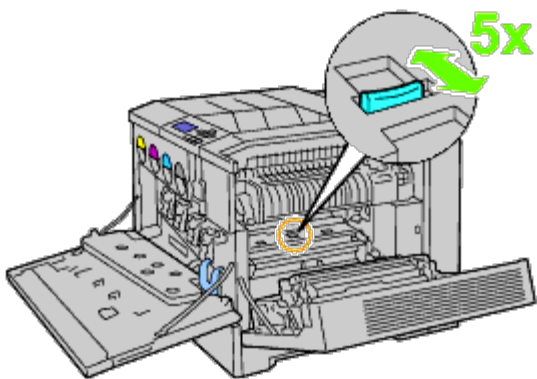

9. Uchopte rukojeti navrchu pásové jednotky.

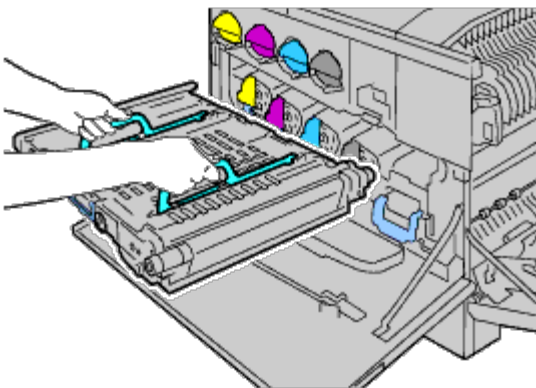

10. Sladíte šípky na pásové jednotce se šípkami na tiskárně.

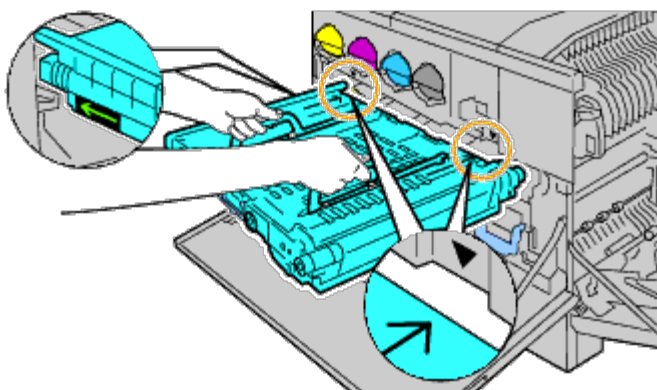

11. Zasuňte jednotku do tiskárny a zastavte, když viditelná linka dosáhne k tiskárně.

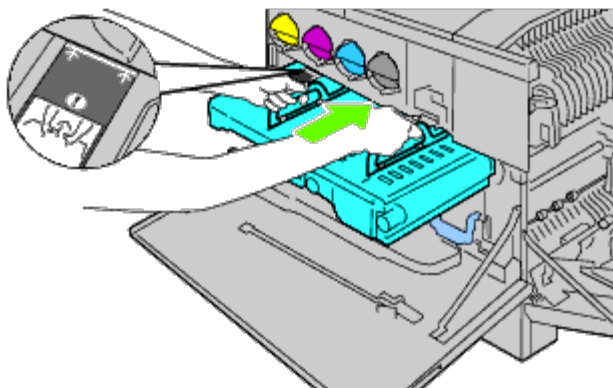

12. Položte rukojeti.

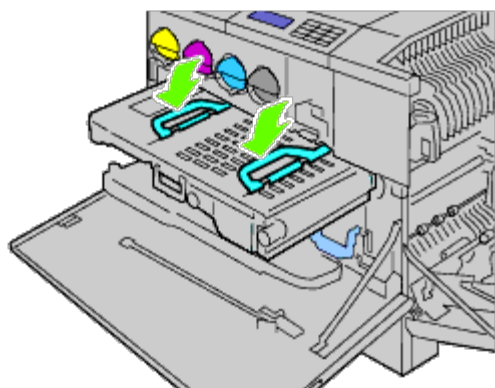

13. Zatlačte přední část pásové jednotky pro její přeinstalování do tiskárny až na doraz.

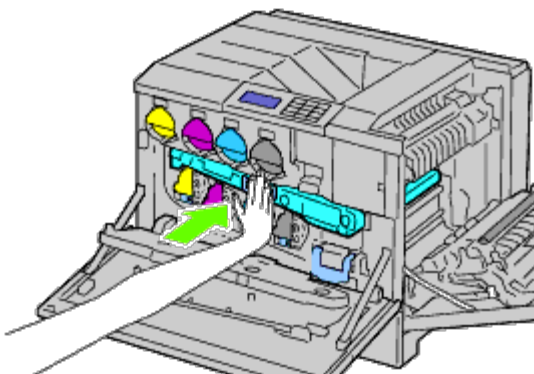

14. Zavřete vnitřní kryt.

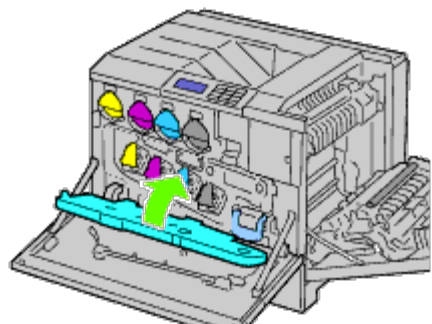

15. Otočte páky zámku k zajištění vnitřního krytu a současně stiskněte kryt druhou rukou.

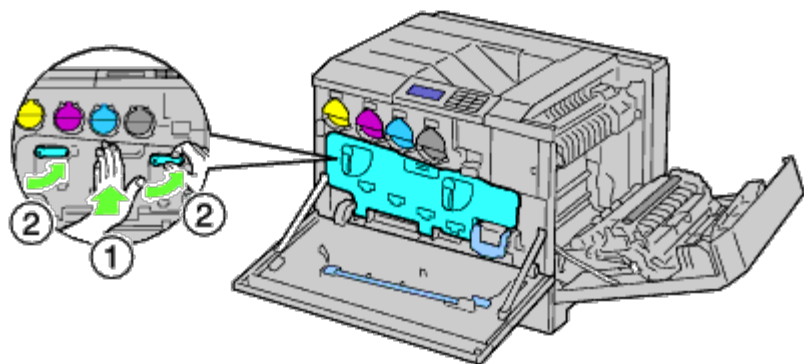

16. Zavřete přední kryt.

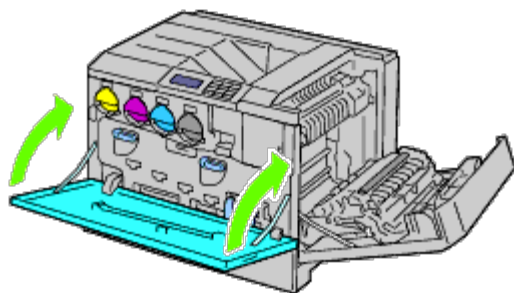

17. Zavřete kryt po pravé ruce.

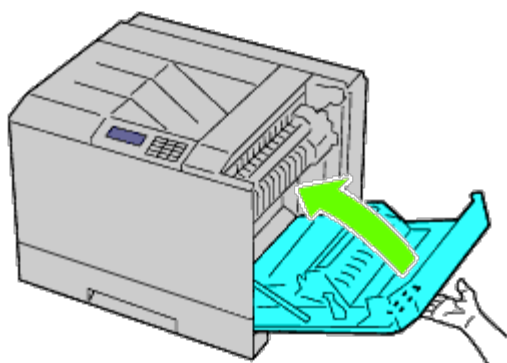

**POZNÁMKA:** Při zavírání krytu po pravé straně, položte ruku do blízkosti rukojeti, jak je uvedeno na obrázku, a zatlačte kryt pevně směrem k tiskárně.









**POZNÁMKA:** Stůjte přímo před krytem po pravé straně, a nikoliv před předním krytem, kdykoliv budete zavírat kryt po pravé straně.

## Úprava zápisu barev

Chcete-li nastavit zápis barev při první instalaci tiskárny, nebo po jejím přesunutí na nové místo, postupujte podle pokynů níže.

## Tisk grafu zápisu barev

## Při použití ovládacího panelu

1. Stiskněte tlačítko **Menu**.
2. Stiskněte  tlačítko, dokud nebude **Admin Menu** zvýrazněn, a poté stiskněte  **(Set)** tlačítko.
3. Stiskněte  tlačítko, dokud nebude **Maintenance** zvýrazněn, a poté stiskněte  **(Set)** tlačítko.
4. Stiskněte  tlačítko, dokud nebude **Color Reg Adj** zvýrazněn, a poté stiskněte  **(Set)** tlačítko.
5. Stiskněte  tlačítko, dokud nebude **Color Regi Chart** zvýrazněn, a poté stiskněte  **(Set)** tlačítko.

Graf zápisu barev se vytiskne.

## Při použití konfigurace tiskárny Dell™ pomocí webového prohlížeče

1. Zadejte IP adresu tiskárny do webového prohlížeče.  
Jestliže nevíte, jak spustit konfiguraci tiskárny Dell pomocí webového prohlížeče, viz "[Konfigurace tiskárny Dell pomocí webového prohlížeče](#)."  
Dell Printer Configuration Tool se otevře.
2. Zvolte **Nastavení tiskárny**.
3. Klikněte na kartu **Údržba tiskárny**.
4. Vyberte **Úpravu zápisu barev**.

Zobrazí se stránka **Úprava zápisu barev**.

5. Klikněte na tlačítko **Start** na **Grafu zápisu barev**.

Graf zápisu barev se vytiskne.

6. Nastavte všechny přímky na hodnotu 0. Náhled obrazu před a po úpravě pomůže.

 **UPOZORNĚNÍ:** Po vytištění grafu zápisu barev, nevypínejte tiskárnu, dokud se motor tiskárny nezastaví.

 **POZNÁMKA:** Pokud se nejrovnější linka nevyrovná dokonale s 0, pak určete hodnotu a nastavte barvu znovu.

## Určování hodnoty

Z linek vzoru právě **Y** (žlutá), **M** (purpurová) a **C** (azurová), najděte hodnoty nejrovnějších linek.

 **POZNÁMKA:** Můžete také použít nejhustší barvy mříže vzoru, abyste našli nejrovnější linky. Barvy vytištěné v nejvyšší hustotě jsou vedle nejrovnější linky. Když 0 je hodnota nejbližší nejrovnější linii, nemusíte nastavit zápis barev. Když hodnota není 0, následuje postup v "[Zadání hodnot](#)".

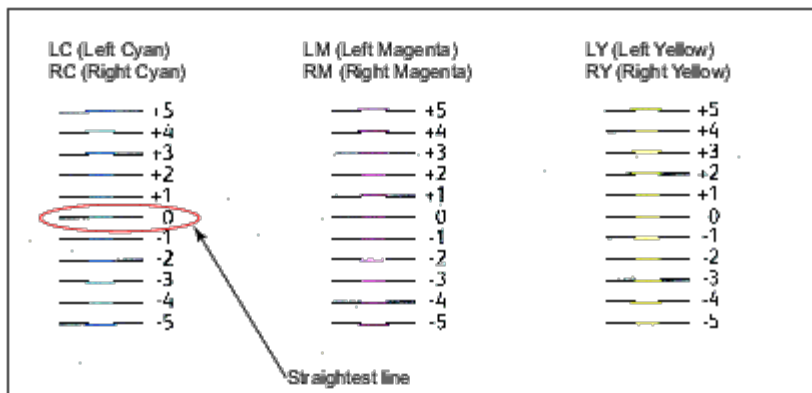

## Zadávání hodnot

### Při použití ovládacího panelu

Pomocí ovládacího panelu zadejte hodnoty, které jste našli v grafu zápisu barev, abyste provedli úpravy.

1. Stiskněte tlačítko **Menu**.
2. Stiskněte  $\checkmark$  tlačítko, dokud nebude Admin Menu zvýrazněn, a poté stiskněte  $\checkmark$  (**Set**) tlačítko.
3. Stiskněte  $\checkmark$  tlačítko, dokud nebude Maintenance zvýrazněn, a poté stiskněte  $\checkmark$  (**Set**) tlačítko.
4. Stiskněte  $\checkmark$  tlačítko, dokud nebude Color Reg Adj zvýrazněn, a poté stiskněte  $\checkmark$  (**Set**) tlačítko.
5. Stiskněte  $\checkmark$  tlačítko, dokud nebude Enter Number zvýrazněn, a poté stiskněte  $\checkmark$  (**Set**) tlačítko. První číslice Enter Number (pro LY, LM, and LC) bude zvýrazněna.
6. Stiskněte  $\wedge$  nebo  $\vee$  tlačítko, dokud se nedostanete na hodnotu (např. +3) zobrazenou na grafu.
7. Stiskněte  $\>$  tlačítko jednou, dokud nebude zvýrazněna další hodnota. Pokud jsou všechny hodnoty zadané, stiskněte  $\checkmark$  (**Set**) tlačítko. První číslice Enter Number (pro RY, RM, a RC) je zvýrazněna.
8. Zopakujte [krok 6](#) a poté stiskněte  $\>$  tlačítko jednou, dokud nebude zvýrazněna další hodnota. Pokud jsou všechny hodnoty zadané, stiskněte  $\checkmark$  (**Set**) tlačítko.
9. Stiskněte  $\checkmark$  tlačítko, dokud nebude Color Regi Chart zvýrazněn, a poté stiskněte  $\checkmark$  (**Set**) tlačítko. Graf zápisu barev je vytištěn s novými hodnotami.
10. Úprava zápisu barev je dokončena, když nejrovnější **Y** (žlutá), **M** (purpurová) a **C** (azurová) linky jsou vedle linky **O**.

### Při použití konfigurace tiskárny Dell™ pomocí webového prohlížeče

1. Zadejte IP adresu tiskárny do webového prohlížeče. Jestliže nevíte, jak spustit konfiguraci tiskárny Dell pomocí webového prohlížeče, viz "[Konfigurace tiskárny Dell pomocí webového prohlížeče](#)" Dell Printer Configuration Tool se otevře.
2. Zvolte **Nastavení tiskárny**.
3. Klikněte na kartu **Údržba tiskárny**.

4. Vyberte **Úpravu zápisu barev**.

Zobrazí se stránka **Úprava zápisu barev**.

5. Vyberte hodnotu s přímkou v tomto pořadí, a potom klikněte na tlačítko **Použít nové nastavení**.

6. Klikněte na tlačítko **Start** na **Grafu zápisu barev**.  
Graf zápisu barev se vytiskne.

7. Nastavte všechny přímkou na hodnotu 0. Náhled obrazu před a po úpravě pomůže.

 **UPOZORNĚNÍ:** Po vytištění grafu zápisu barev, nevypínejte tiskárnu, dokud se motor tiskárny nezastaví.

 **POZNÁMKA:** Pokud se nejrovnější linka nevyrovná dokonale s 0, pak určete hodnotu a nastavte barvu znovu.

---

[Zpět na obsah](#)



## Odstranění volitelného příslušenství

- [Demontáž podavače pro 550 listů](#)
- [Demontáž podavače pro 1100 listů](#)
- [Demontáž výstupního expandéru](#)
- [Demontáž paměti](#)
- [Demontáž pevného disku](#)
- [Demontáž bezdrátového adaptéru](#)

Pokud je třeba změnit umístění tiskárny, nebo příslušenství tiskárny a tiskových médií je třeba přepravit na nové místo, musí být všechno příslušenství tiskových médií odstraněno z tiskárny. Pro přepravu zabalte příslušenství tiskárny a tiskových médií bezpečně, abyste zabránili poškození.

### Demontáž podavače pro 550 listů

**⚠ UPOZORNĚNÍ:** Pokud chcete odstranit podavač pro 550 listů, ujistěte se, že jste vypnuli tiskárnu, odpojte napájecí kabel a odpojte všechny kabely ze zadní strany tiskárny před dokončením těchto úkolů.

1. Vypněte tiskárnu a odpojte napájecí kabel. Potom odpojte všechny kabely ze zadní strany tiskárny.

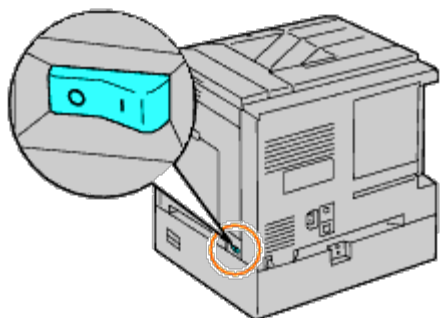

2. Vytáhněte zásobník z tiskárny až na doraz. Uchopte zásobník oběma rukama, nadzvedněte mírně přední část, a vyjměte jej z tiskárny.

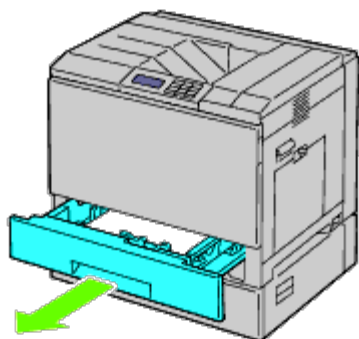

3. Vyjměte plastovou část a dva šrouby dodávané k podavači tak, že je vyšroubujete mincí nebo podobným předmětem.

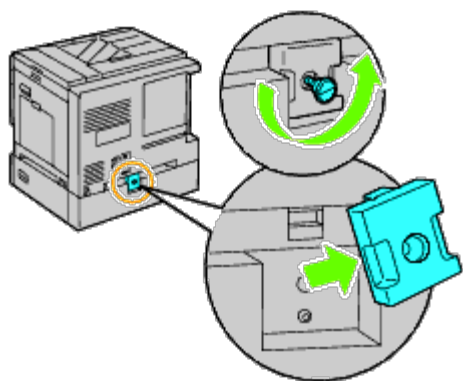

4. Vyjměte dva šrouby spojující tiskárnu s podavačem listů tak, že je vyšroubujete mincí nebo podobným předmětem.

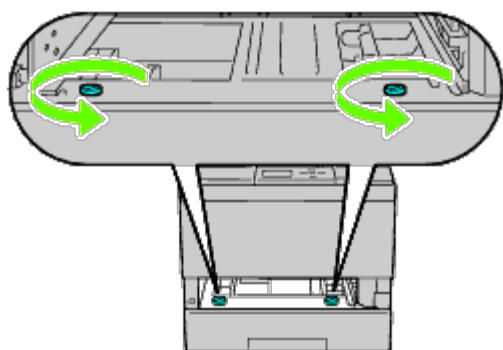

5. Opatrně zvedněte tiskárnu z modulu zásobníku, a položte ji na rovný povrch.

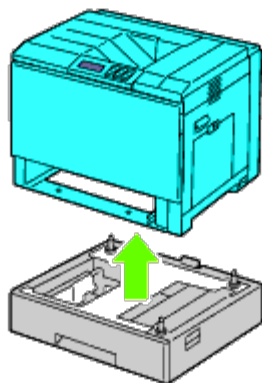

**⚠ UPOZORNĚNÍ:** Chcete-li zvednout tiskárnu bezpečně, zvedejte ji ve třech lidech.

6. Vložte zásobník do tiskárny a zatlačte jej až na doraz.

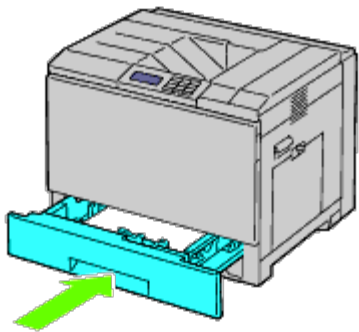

7. Zapojte všechny kabely, včetně napájecího kabelu do zadní části tiskárny a zapněte tiskárnu.

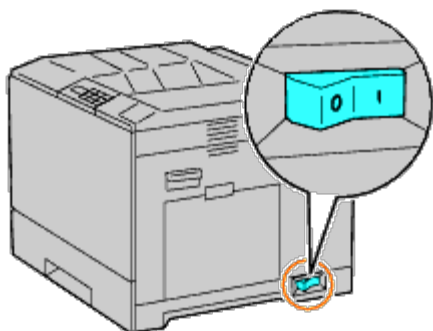

## Demontáž podavače pro 1100 listů

**⚠ UPOZORNĚNÍ:** Pokud chcete odstranit podavač pro 1100 listů, ujistěte se, že jste vypnuli tiskárnu, odpojte napájecí kabel a odpojte všechny kabely ze zadní strany tiskárny před dokončením těchto úkolů.

1. Vypněte tiskárnu a odpojte napájecí kabel. Potom odpojte všechny kabely ze zadní strany tiskárny.

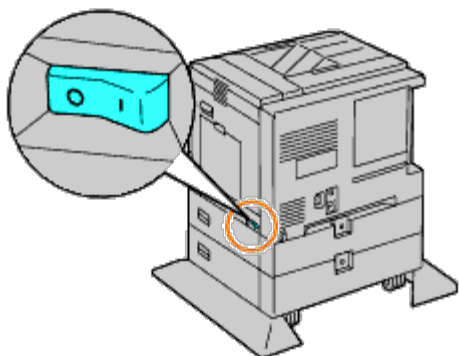

2. Uzamkněte brzdy dvou koleček na přední části volitelného podavače pro 1100 listů.

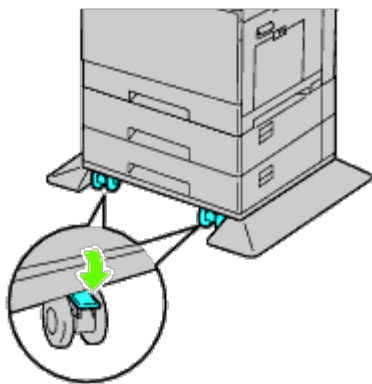

**⚠ UPOZORNĚNÍ:** Selhání uzamčení brzd může způsobit, že se tiskárna dá nečekaně do pohybu, což může vést ke zranění.

**✍ POZNÁMKA:** Pro snazší a bezpečnější zamykání, směřujte brzdy dvou koleček dopředu zatlačením podavače pro 1100 listů dozadu.

3. Vytáhněte zásobník z tiskárny až na doraz. Uchopte zásobník oběma rukama, nadzvedněte mírně přední část zásobníku, a vyjměte jej z tiskárny.

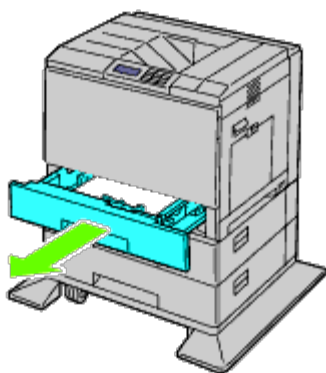

4. Vyjměte plastovou část a delší šroub dodávaný k podavači tak, že je vyšroubujete mincí nebo podobným předmětem.

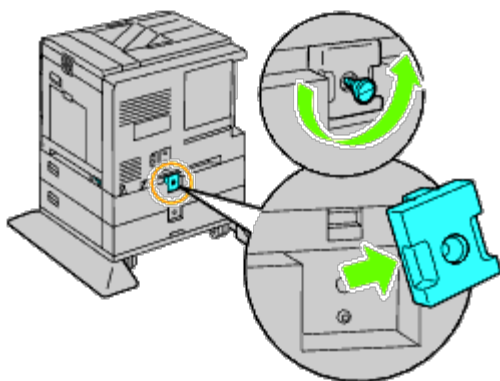

5. Vyjměte dva šrouby spojující tiskárnu s podavačem listů tak, že je vyšroubujete mincí nebo podobným předmětem.

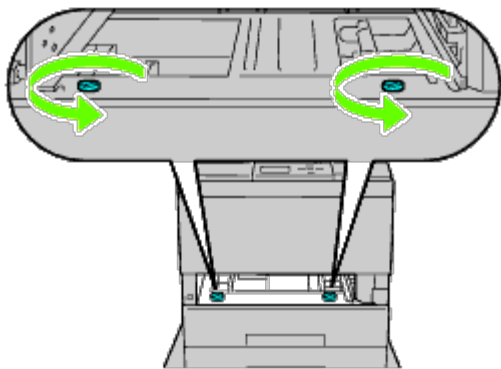

6. Opatrně zvedněte tiskárnu z modulu zásobníku, a položte ji na rovný povrch.

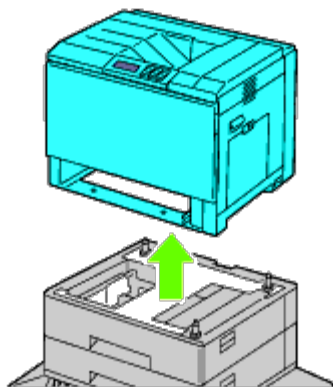

**⚠ UPOZORNĚNÍ:** Chcete-li zvednout tiskárnu bezpečně, zvedejte ji ve třech lidech.

7. Vložte zásobník do tiskárny a zatlačte jej až na doraz.

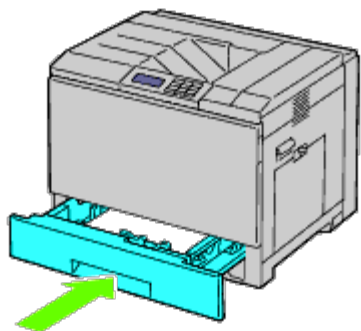

8. Zapojte všechny kabely, včetně napájecího kabelu do zadní části tiskárny a zapněte tiskárnu.

---

## Demontáž výstupního expandéru

1. Vypněte tiskárnu.

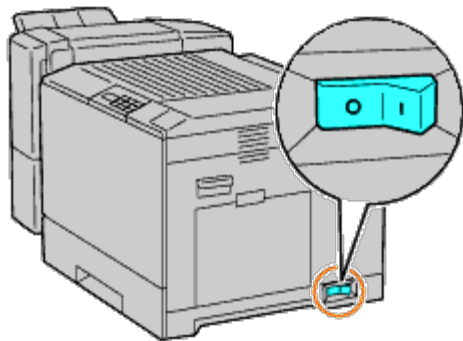

2. Vyměňte zásobník 1.

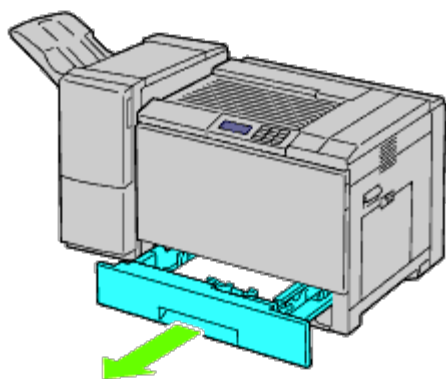

3. Otevřete přední kryt.

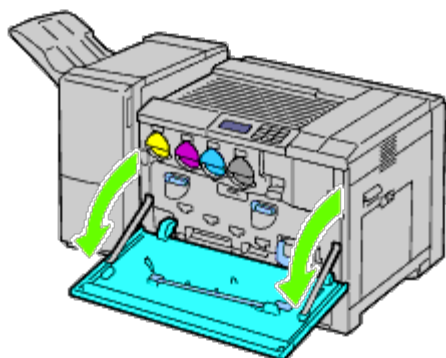

4. Odpojte kabely a konektor ze zásuvky.

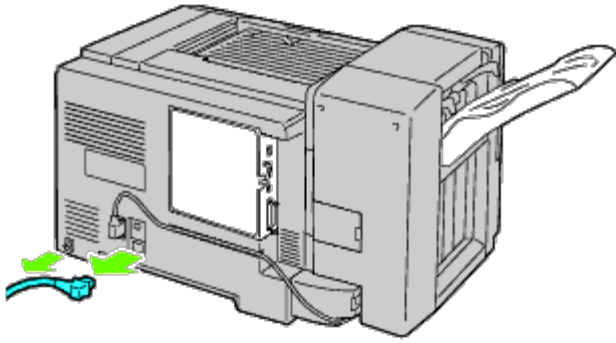

5. Odstraňte kryt konektoru 1.

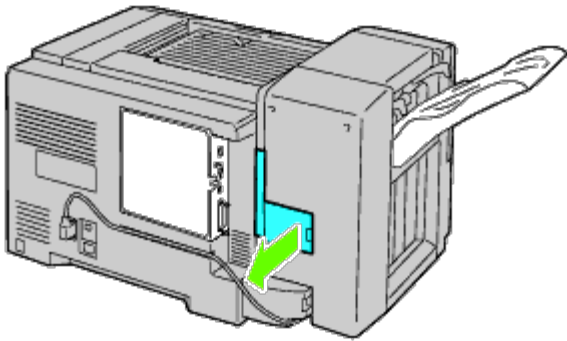

6. Odstraňte kryt konektoru 2.

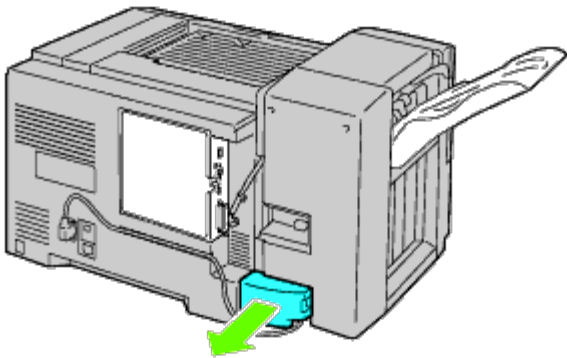

7. Odpojte kabely a konektor ze zásuvky.

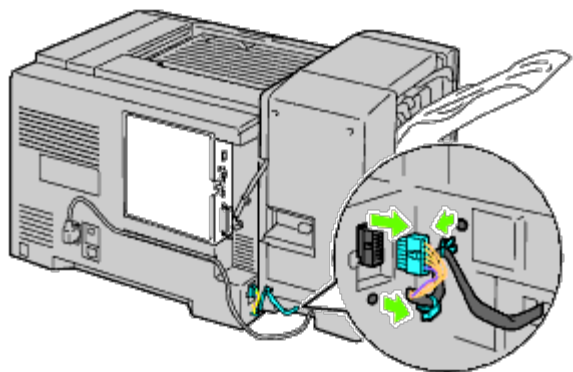

8. Odpojte napájecí kabel, jak je znázorněno na obrázku.

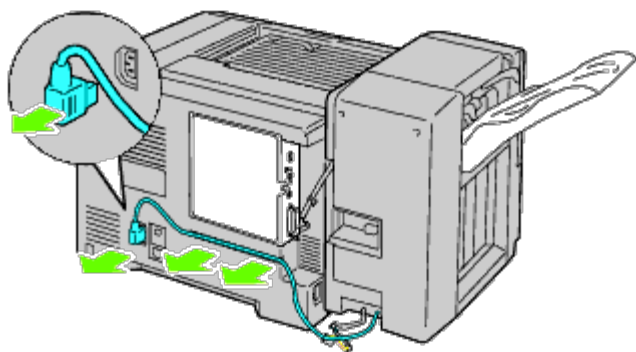

9. Vyjměte odkládací zásobník.

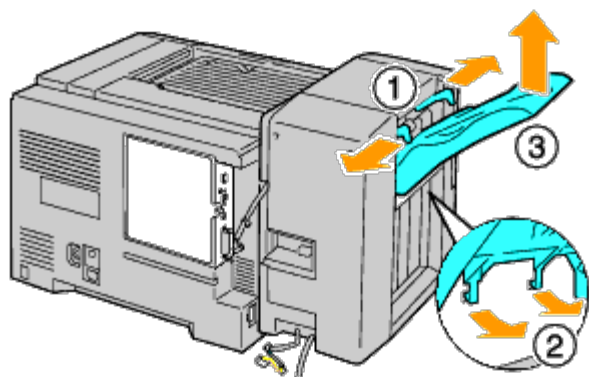

10. Opatrně zvedněte výstupní expandér z tiskárny.



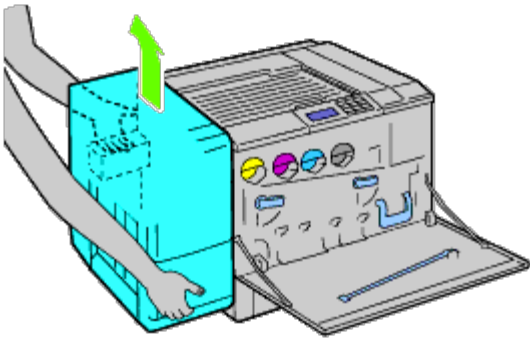

11. Odpojte kabely.

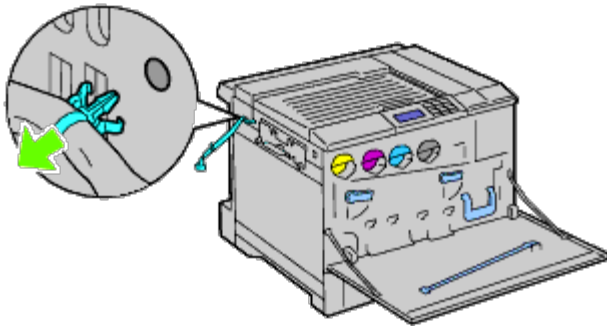

12. Vyjměte dva šrouby.

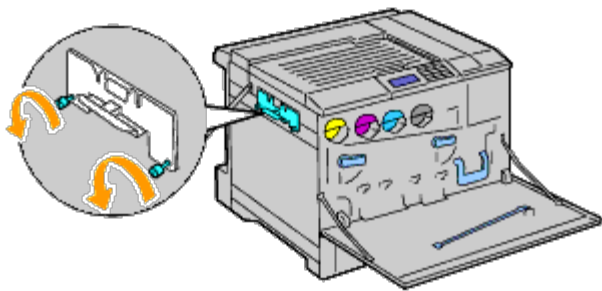

13. Vyjměte držák.

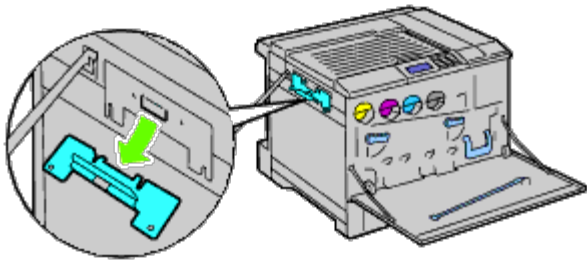

14. Vyměňte H dopravní jednotku z tiskárny.

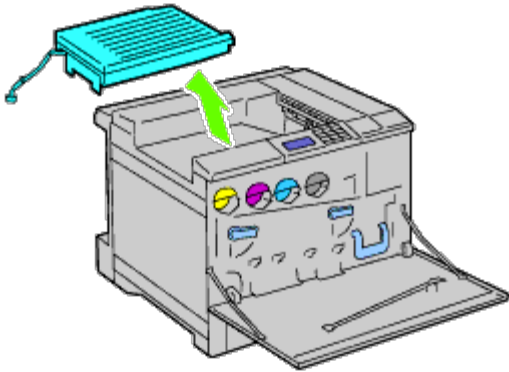

15. Vložte středový výstupní zásobník.

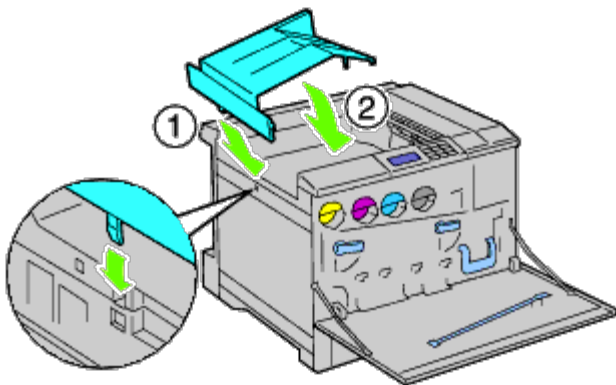

16. Připojte dvě části k tiskárně.

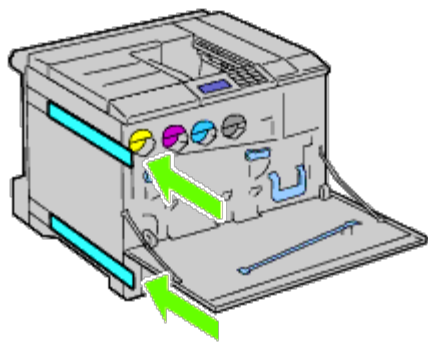

17. Zavřete přední kryt.

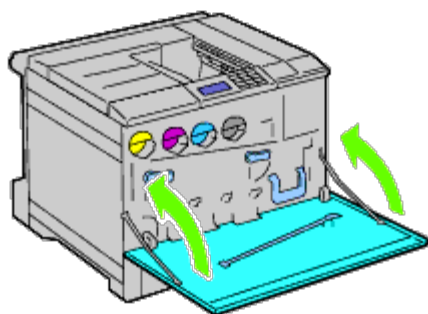

18. Vraťte zásobník 1 do původní polohy.

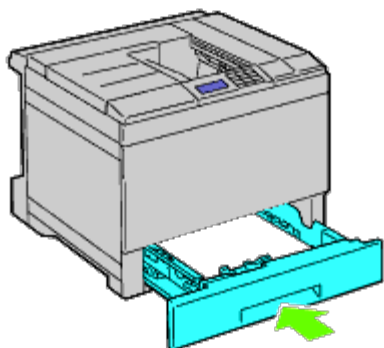

---

## Demontáž paměti

1. Ujistěte se, že tiskárna je vypnuta.

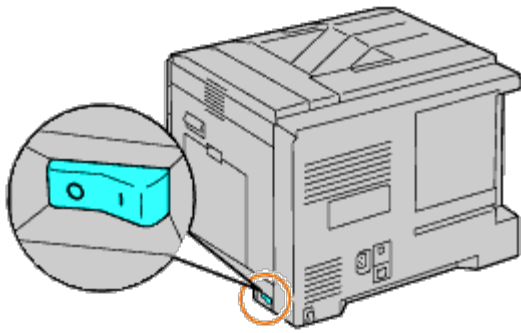

2. Otočte šroubem na kovovém krytu proti směru hodinových ručiček, abyste otevřeli kryt.

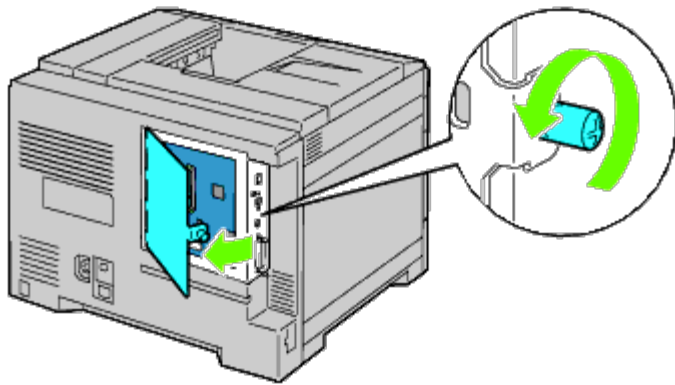

3. Vyměňte kryt ovládacího panelu.

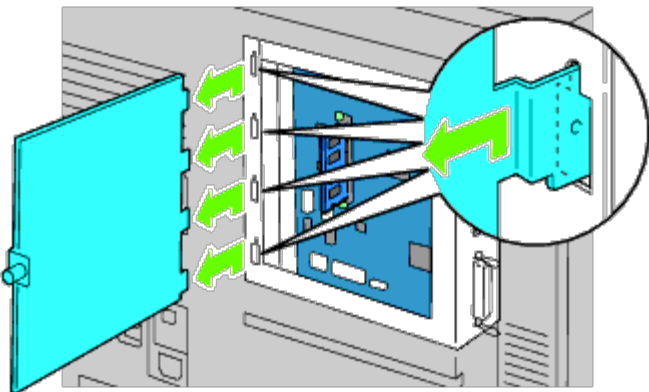

4. Stlačte západky na obou stranách zásuvky současně, abyste zdvihli paměť.

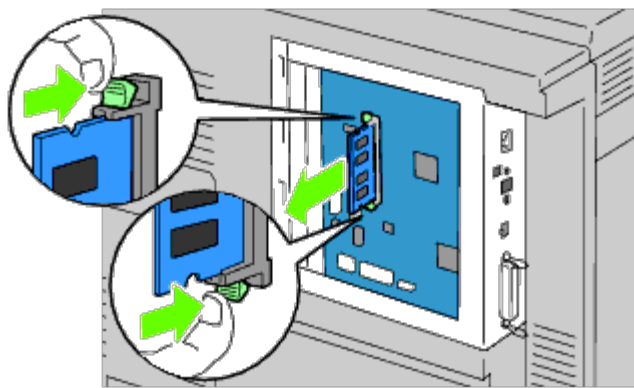

5. Držte paměť a vytáhněte ji.

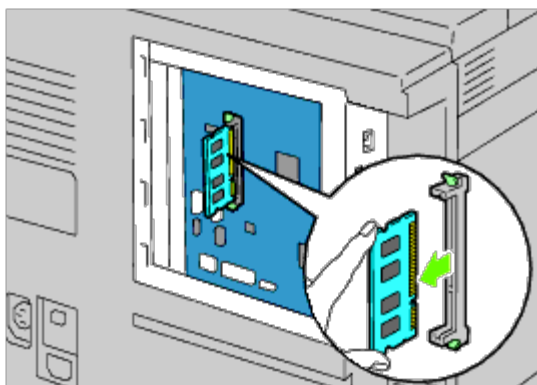

6. Vraťte kryt ovládacího panelu.

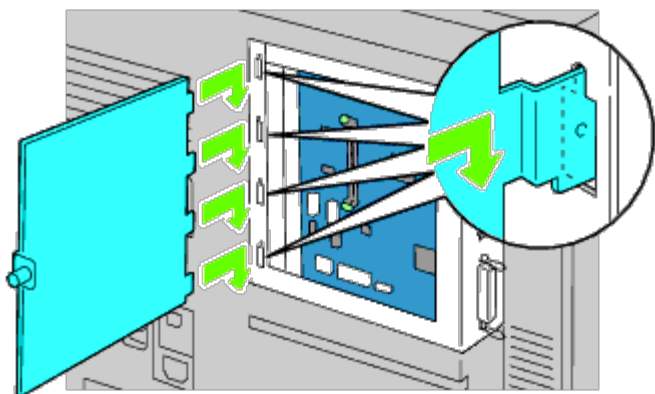

7. Zavřete kryt ovládacího panelu a otočte šroubem ve směru hodinových ručiček.

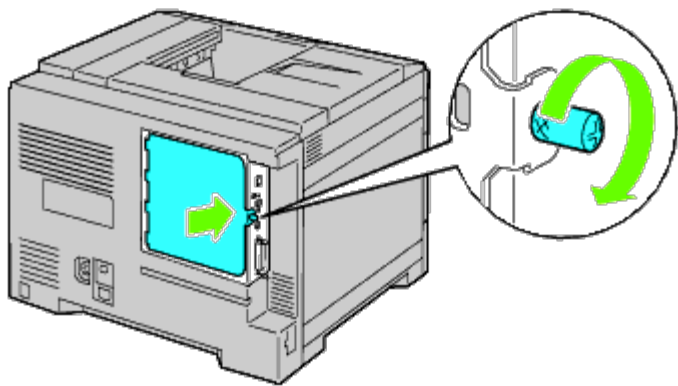

## Demontáž pevného disku

1. Ujistěte se, že tiskárna je vypnuta.

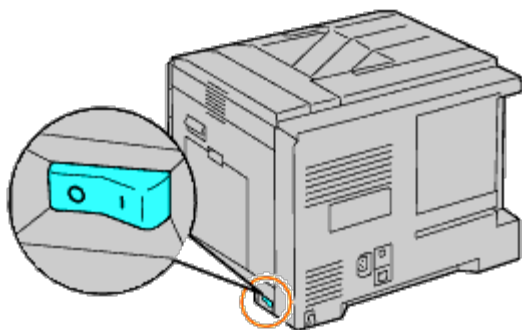

2. Otočte šroubem na kovovém krytu proti směru hodinových ručiček, abyste otevřeli kryt.

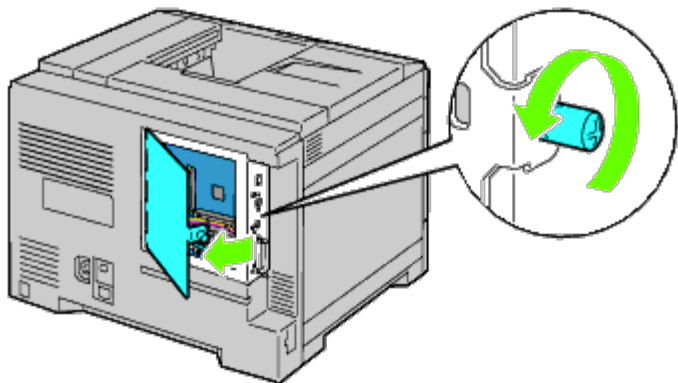

3. Vyjměte kryt ovládacího panelu.

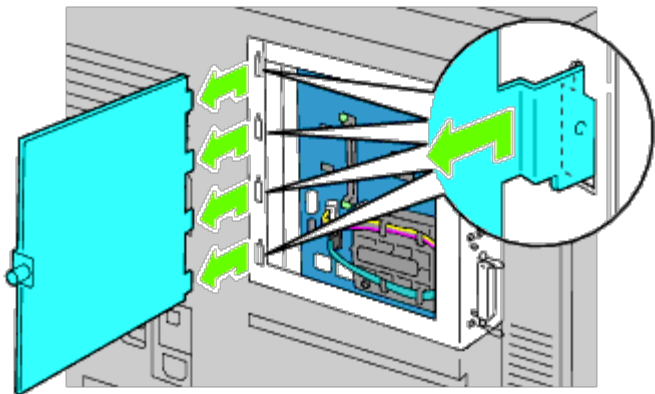

4. Odpojte kabely pevného disku od konektorů na ovládacím panelu.

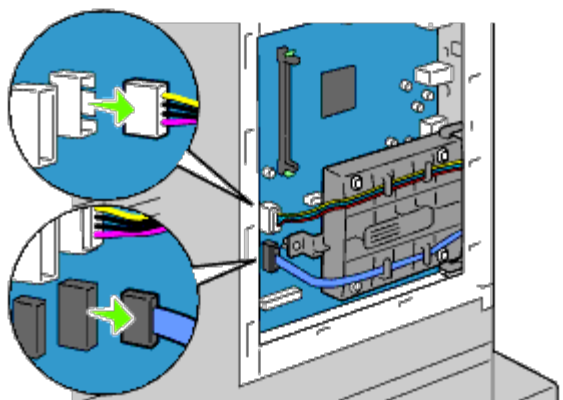

5. Vyjměte svorku na levé straně na ovládacím panelu.

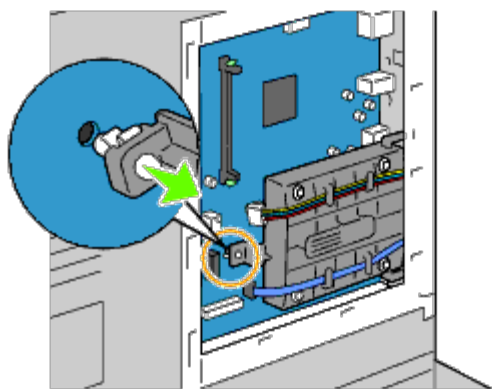

6. Vyjměte pevný disk z tiskárny uvolněním háčku pevného disku.

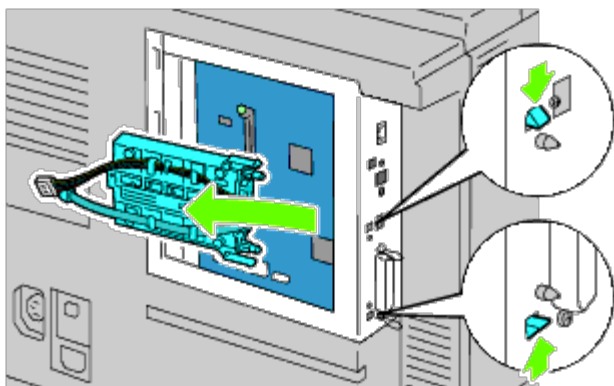

7. Vraťte kryt ovládacího panelu.

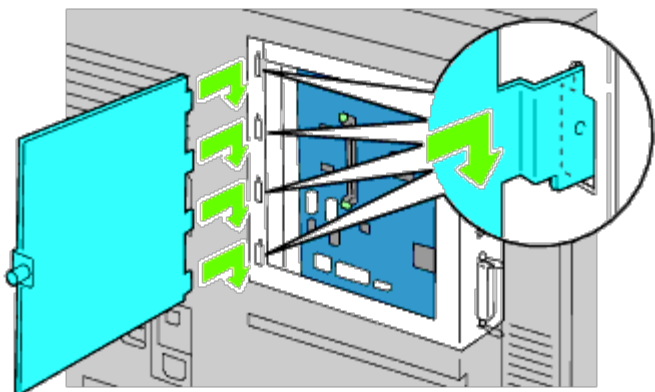

8. Zavřete kryt ovládacího panelu a otočte šroubem ve směru hodinových ručiček.

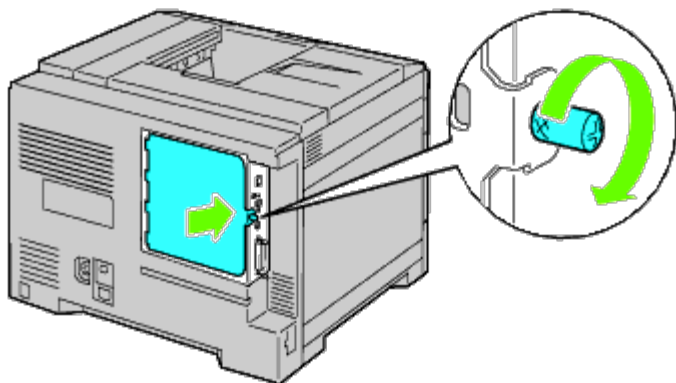

---

## Demontáž bezdrátového adaptéru

1. Vypněte tiskárnu a odpojte napájecí kabel. Potom odpojte všechny kabely ze zadní strany tiskárny.



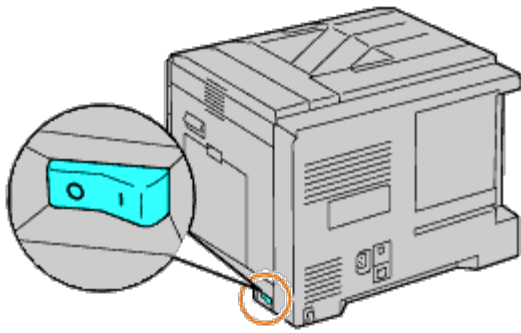

2. Otočte šroubem na kovovém krytu proti směru hodinových ručiček, abyste otevřeli kryt.

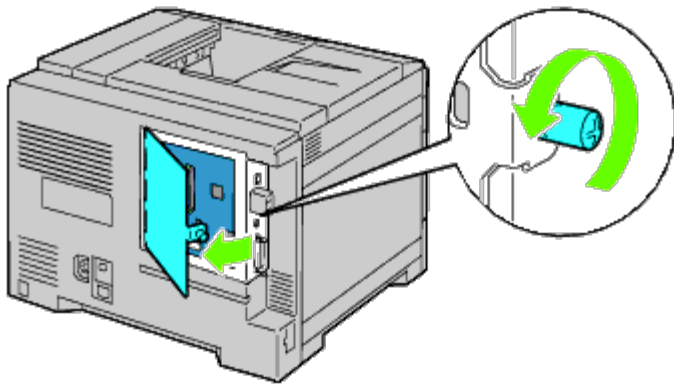

3. Vyměňte kryt ovládacího panelu.

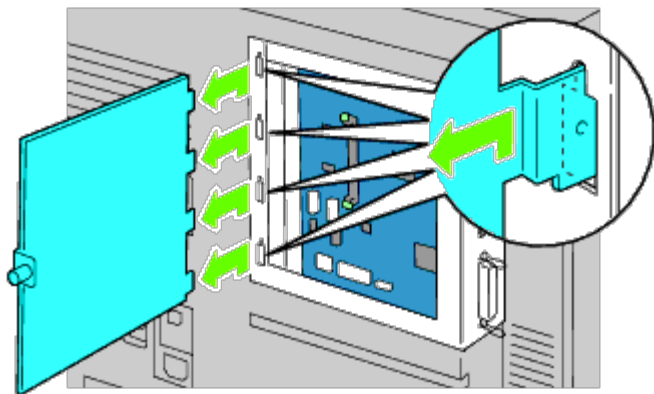

4. Vyměňte bezdrátový adaptér z tiskárny uvolněním háčku adaptéru od spodní části socketu bezdrátového adaptéru.

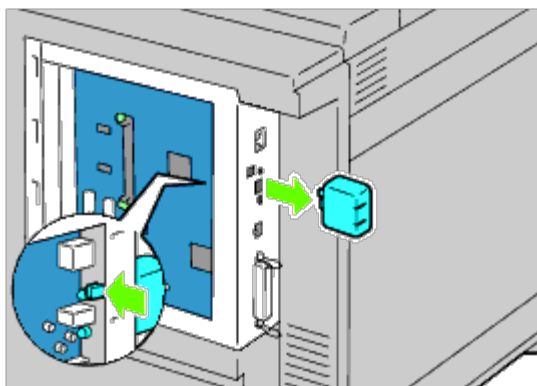

5. Vložte krytku do socketu bezdrátového adaptéru.

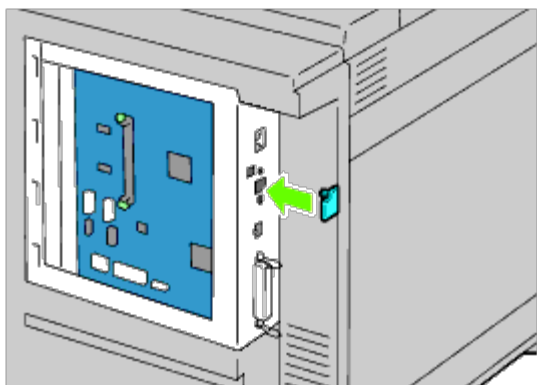

6. Vraťte kryt ovládacího panelu.

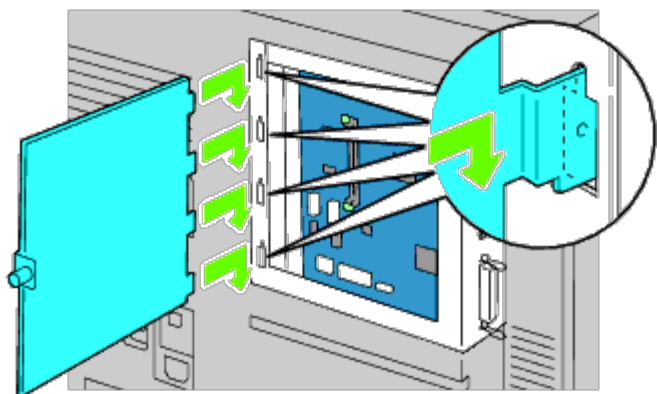

7. Zavřete kryt ovládacího panelu a otočte šroubem ve směru hodinových ručiček.

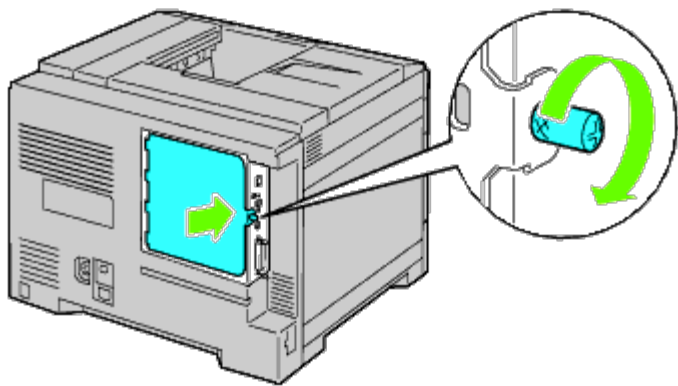

---

[Zpět na obsah](#)

# Odstranění zaseknutého papíru

- [Vyhnutí se zaseknutí papíru](#)
- [Identifikace místa zaseknutého papíru](#)
- [Odstranění zaseknutého papíru z MPF](#)
- [Odstranění zaseknutého papíru ze standardního zásobníku](#)
- [Odstranění zaseknutého papíru z vypěkáč jednotky](#)
- [Odstranění zaseknutého papíru z duplexeru](#)
- [Odstranění zaseknutého papíru z volitelného podavače](#)
- [Odstranění zaseknutého papíru z výstupního expandéru](#)

Pečlivý výběr vhodných tiskových médií a správné vkládání vám umožní vyhnout se většině zaseknutí papíru. Viz "[Tisková média](#)" pro více informací.



**POZNÁMKA:** Doporučuje se, abyste si vyzkoušeli vzorek před nákupem velkého množství jakýchkoliv tiskových médií.

---

## Vyhnutí se zaseknutí papíru

- Používejte pouze doporučená tisková média. Viz "[Tisková média](#)" pro více informací.
  - Viz "[Vložení tiskového média do standardního a volitelného zásobníku](#)" a "[Vložení tiskového média do MPF](#)" pro vkládání tiskového média správně.
  - Nepřetěžujte zdroje tiskových médií. Ujistěte se, že výška zásoby tiskových médií nepřesahuje maximální výšku označenou na zásobníku.
  - Nevkládejte pomačkaná, složená, vlhká nebo zkroucená tisková média.
  - Ohněte, provětrejte, a narovnejte tisková média před jejich vložením. Jestliže dojde k zasekávání tiskového média, zkuste vkládat po jednom listu prostřednictvím víceúčelového podavače (MPF).
  - Nepoužívejte tisková média, které jste sami stříhali nebo řezali.
  - Nemíchejte velikosti, hmotnosti nebo typy tiskových médií ve stejném zdroji tiskových médií.
  - Ujistěte se, že vkládaná tisková média jsou doporučenou tiskovou stranou nahoru. Také by měla být doporučená tisková strana lícem dolů při použití MPF.
  - Uchovávejte tisková média v přijatelném prostředí. Pro více informací, viz "[Skladování tiskových médií](#)."
  - Neodstraňujte podávací zásobník v průběhu tiskové úlohy.
  - Zatlačte pevně všechny zásobníky po jejich vložení.
  - Ujistěte se, že všechny kabely, které jsou připojeny k tiskárně, jsou správně připojeny.
  - Přílišné utážení vodítek může způsobit zaseknutí.
  - Otírejte válečky podavače zásobníků nebo MPF vlhkým hadříkem namočeným ve vodě, v případě že k uvíznutí papíru dochází často.
- 

## Identifikace místa zaseknutého papíru

Následující obrázek ukazuje, kde může dojít k zaseknutí papíru na cestě tiskového média.

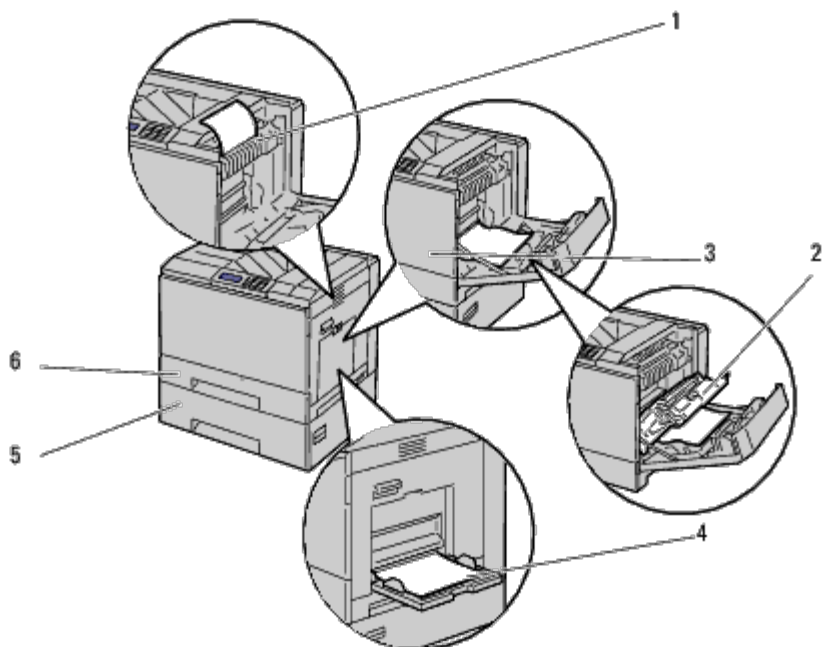

**⚠ UPOZORNĚNÍ:** Nesnažte se o uvolnění zaseknutého papíru pomocí nářadí nebo nástrojů. Toto může trvale poškodit tiskárnu.

1	Vypékačí jednotka
2	Duplexer
3	Přední kryt
4	MPF
5	podavač pro 550 listů (volitelný)
6	Zásobník 1

## Odstranění zaseknutého papíru z MPF

**🔧 POZNÁMKA:** Chcete-li vyřešit chybu zobrazenou na ovládacím panelu, musíte vyjmout všechna tisková média z cesty tiskových médií.

1. Odstraňte všechny vložené nebo zaseknuté papíry z MPF.

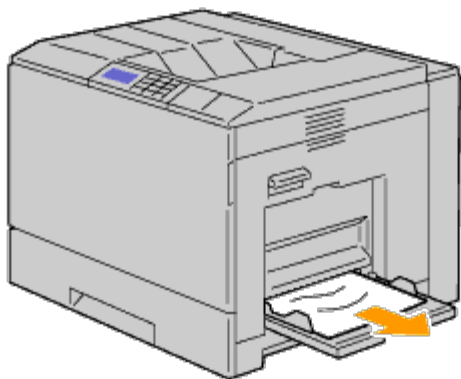

2. Zavřete MPF.

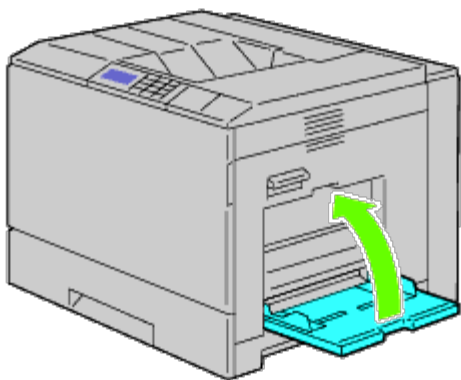

3. Zvedněte západku na rukojeti krytu po pravé ruce, abyste otevřeli kryt.

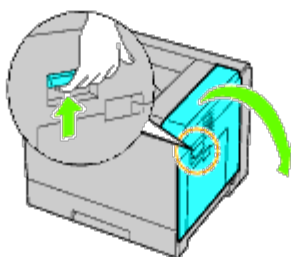

4. Odstraňte všechny zbývající kusy papíru zaseknutého v MPF.

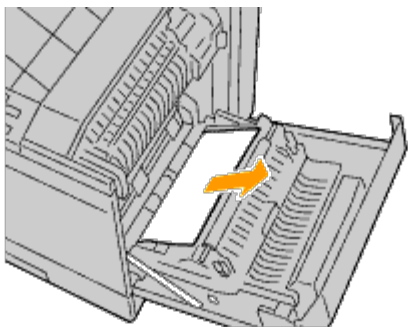

5. Použijte rukojeť pro zvednutí duplexeru.

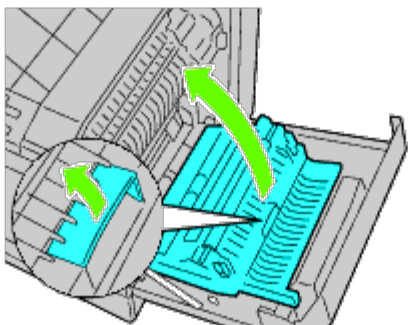

6. Odstraňte všechny zbývající kusy papíru.

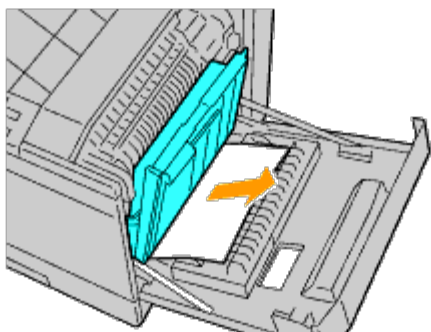

7. Zavřete kryt po pravé ruce.

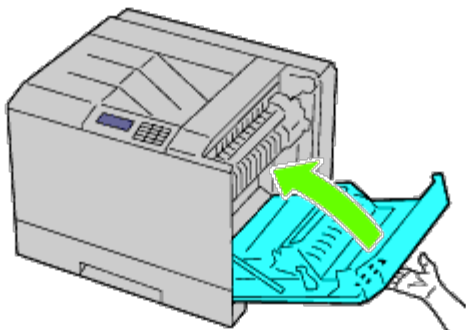

**POZNÁMKA:** Při zavírání krytu po pravé straně dejte ruku do blízkosti rukojeti, jak je uvedeno na obrázku, a pak zatlačte kryt pevně směrem k tiskárně.

**POZNÁMKA:** Stůjte přímo před krytem po pravé ruce, a nikoliv před předním krytem, kdykoliv zavíráte kryt po pravé ruce.

## Odstranění zaseknutého papíru ze standardního zásobníku

**POZNÁMKA:** Chcete-li vyřešit chybu zobrazenou na ovládacím panelu, musíte vyjmout všechna tisková média z cesty tiskových médií.

1. Zvedněte západku na rukojeti krytu po pravé ruce, abyste otevřeli kryt.

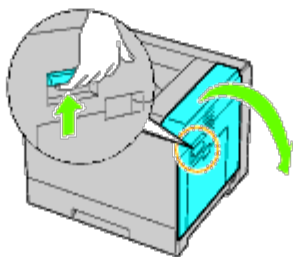

2. Odstraňte zaseknutý papír.

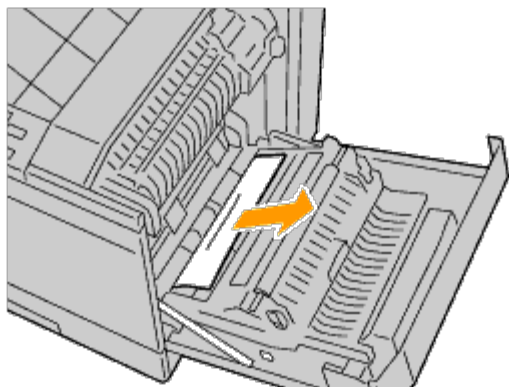

3. Použijte rukojeť pro zvednutí duplexeru.

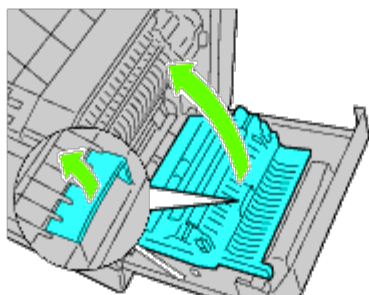

4. Odstraňte všechny zbývající kusy papíru.

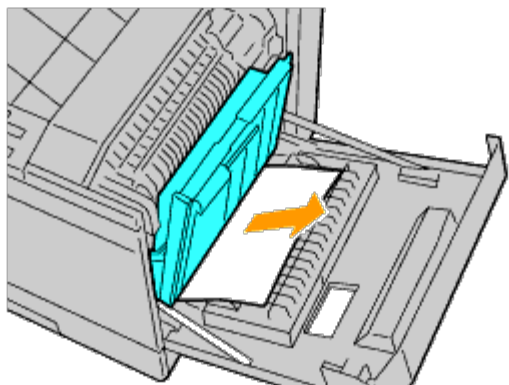

5. Zavřete kryt po pravé ruce.

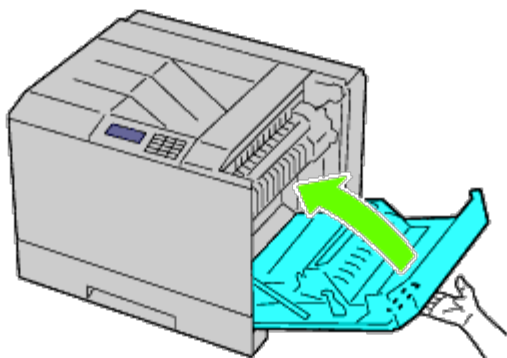

 **POZNÁMKA:** Při zavírání krytu po pravé straně dejte ruku do blízkosti rukojeti, jak je uvedeno na obrázku, a pak zatlačte kryt pevně směrem k tiskárně.



 **POZNÁMKA:** Stůjte přímo před krytem po pravé ruce, a nikoliv před předním krytem, kdykoliv zavíráte kryt po pravé ruce.

6. Vyjměte zásobník 1 z tiskárny.

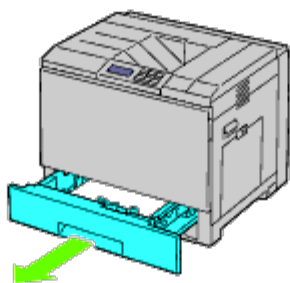

7. Odstraňte všechny zaseknuté nebo zmačkané papíry, nebo oba ze zásobníku 1.

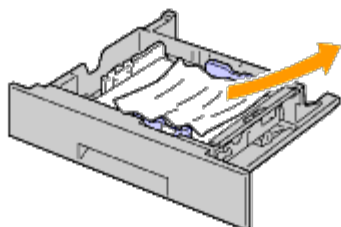

8. Vraťte zásobník 1 do tiskárny.

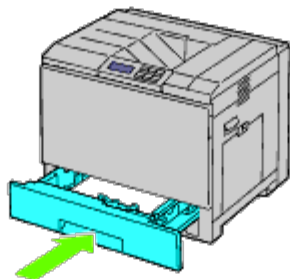

---

## Odstranění zaseknutého papíru z vypékací jednotky

 **UPOZORNĚNÍ:** Před provedením některého z následujících postupů, přečtěte si a dodržujte bezpečnostní pokyny ve vašem *Průvodci informací o produktu*.

 **UPOZORNĚNÍ:** Aby nedošlo k úrazu elektrickým proudem, vždy vypněte tiskárnu a odpojte napájecí kabel od uzemněné zásuvky před prováděním údržby.

 **Poznámka:** Video instrukce jsou rovněž k dispozici v *Průvodci údržbou*.

*Průvodce údržbou* je součástí *Drivers and Utilities* CD dodávaného k tiskárně.

 **UPOZORNĚNÍ:** Aby nedošlo k popálení, neodstraňujte zaseknutý papír ihned po vytištění. Vypékací jednotka se stává velmi horkou během používání.

 **POZNÁMKA:** Chcete-li vyřešit chybu zobrazenou na ovládacím panelu, musíte vyjmout všechna tisková média z cesty tiskových médií.

1. Zvedněte západku na rukojeti krytu po pravé ruce, abyste otevřeli kryt.

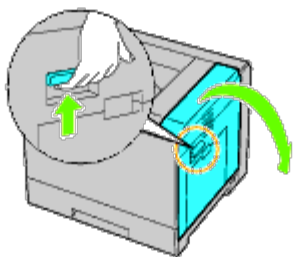

2. Uchopte a dejte dolů zobáček, abyste otevřeli vnitřní část.

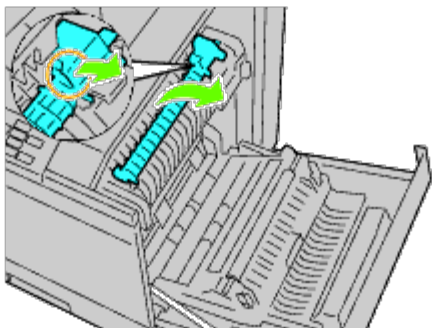

**⚠ UPOZORNĚNÍ:** Buďte opatrní, abyste se nedotkli vypékačí jednotky. Mohla by spálit vaše prsty.

3. Odstraňte zaseknutý papír.

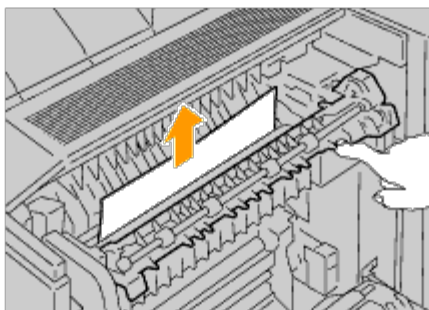

4. Vraťte vnitřní část.

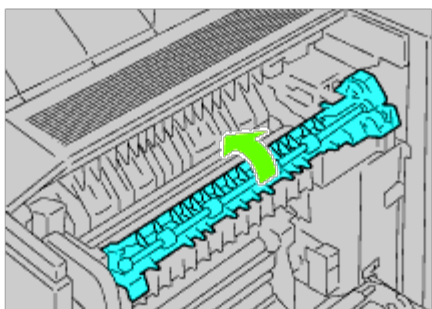

5. Zavřete kryt po pravé ruce.

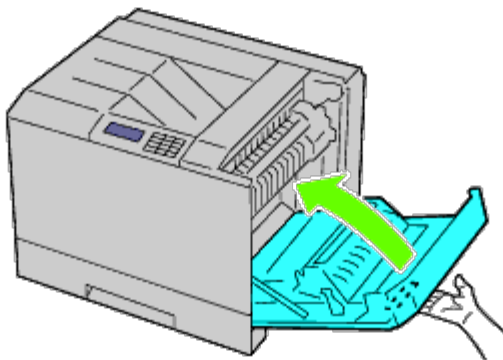

**POZNÁMKA:** Při zavírání krytu po pravé straně dejte ruku do blízkosti rukojeti, jak je uvedeno na obrázku, a pak zatlačte kryt pevně směrem k tiskárně.

**POZNÁMKA:** Stůjte přímo před krytem po pravé ruce, a nikoliv před předním krytem, kdykoliv zavíráte kryt po pravé ruce.

## Odstranění zaseknutého papíru z duplexeru

**POZNÁMKA:** Chcete-li vyřešit chybu zobrazenou na ovládacím panelu, musíte vyjmout všechna tisková média z cesty tiskových médií.

1. Otevřete kryt po pravé ruce.

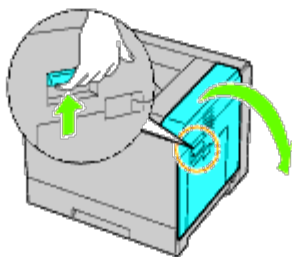

2. Použijte rukojeť pro zvednutí duplexeru.

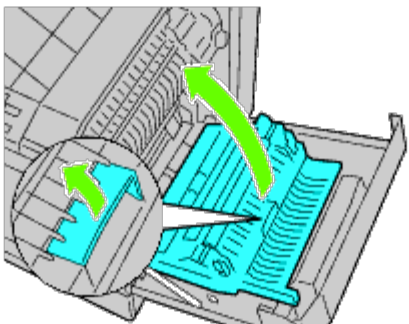

3. Odstraňte veškerý papír z duplexeru.

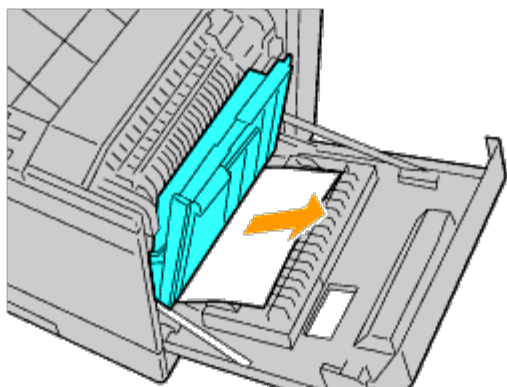

4. Zavřete kryt po pravé ruce.

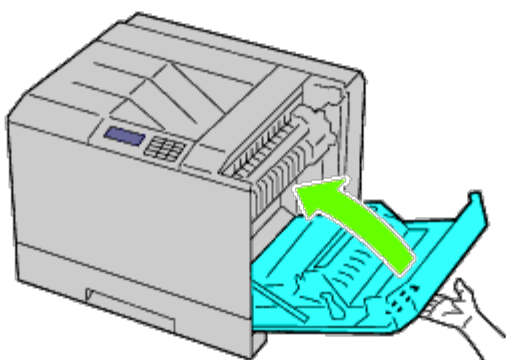

**POZNÁMKA:** Při zavírání krytu po pravé straně dejte ruku do blízkosti rukojeti, jak je uvedeno na obrázku, a pak zatlačte kryt pevně směrem k tiskárně.

**POZNÁMKA:** Stůjte přímo před krytem po pravé ruce, a nikoliv před předním krytem, kdykoliv zavíráte kryt po pravé ruce.

---

## Odstranění zaseknutého papíru z volitelného podavače

**POZNÁMKA:** Chcete-li vyřešit chybu zobrazenou na ovládacím panelu, musíte vyjmout všechna tisková média z cesty tiskových médií.

1. Otevřete kryt po pravé straně volitelného podavače, kde je zaseknutý papír.

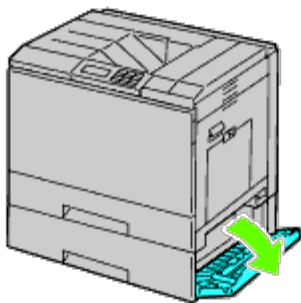

2. Odstraňte zaseknutý papír.



3. Zavřete kryt po pravé straně volitelného podavače.

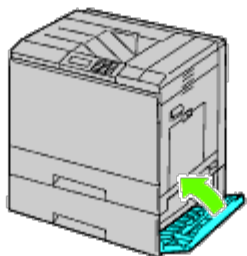

4. Vyměňte zásobník z téhož podavače.

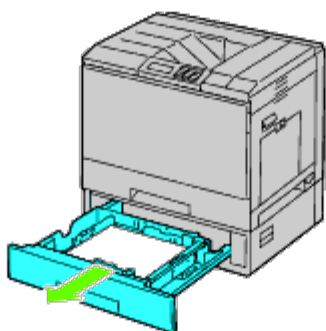

5. Odstraňte všechny zaseknuté nebo zmačkané papíry, nebo oba z podavače.

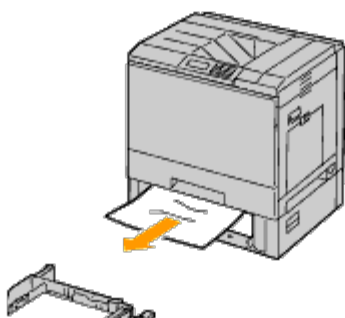

6. Vraťte podavač do tiskárny.

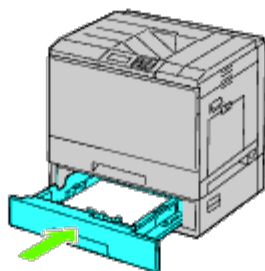

## Odstranění zaseknutého papíru z výstupního expandéru

### Odstranění zaseknutého papíru z vnitřku výstupního expandéru

**POZNÁMKA:** Chcete-li vyřešit chybu zobrazenou na ovládacím panelu, musíte vyjmout všechna tisková média z cesty tiskových médií.

1. Ujistěte se, že tiskárna není v provozu, a otevřete přední dveře výstupního expandéru.

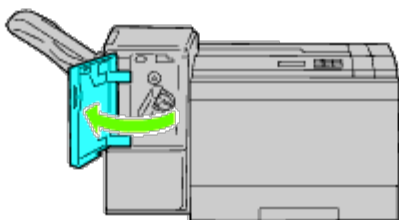

2. Otočte knoflíkem ve směru hodinových ručiček a vyjměte zaseknutý papír z výjezdu výstupního expandéru.

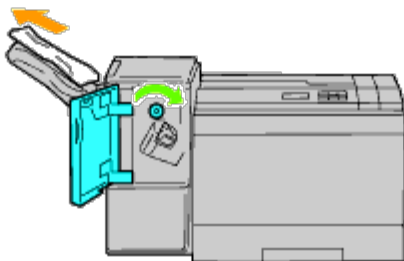

**UPOZORNĚNÍ:** Pokud zpráva o zaseknutí papíru přetrvává, zopakujte stejný postup.

3. Zavřete přední dveře výstupního expandéru.

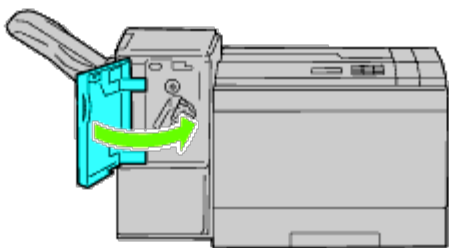

4. Pokud zpráva o zaseknutí papíru přetrvává, zopakujte [krok 1](#) a [krok 2](#).
5. Zavřete přední dveře výstupního expandéru.

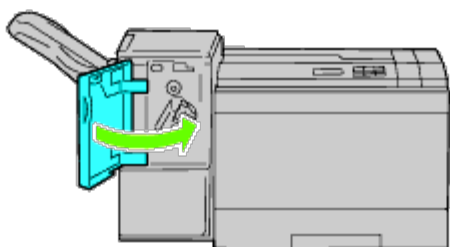

## Odstranění zaseknutého papíru z H dopravní jednotky

 **POZNÁMKA:** Chcete-li vyřešit chybu zobrazenou na ovládacím panelu, musíte vyjmout všechna tisková média z cesty tiskových médií.

1. Uchopte rukojeť horního krytu výstupního expandéru a otevřete kryt.

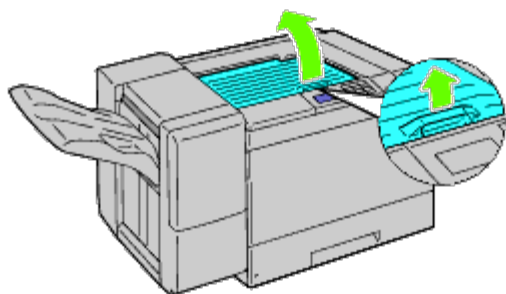

2. Odstraňte zaseknutý papír.

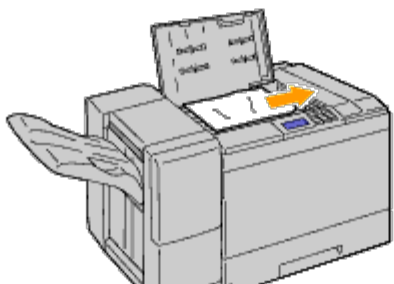

3. Zavřete horní kryt výstupního expandéru.

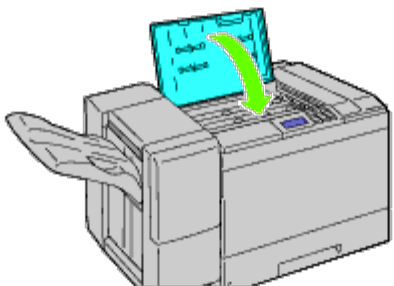

## Odstranění zaseknuté sponky z výstupního expandéru

1. Ujistěte se, že tiskárna není v provozu, a otevřete přední dveře výstupního expandéru.

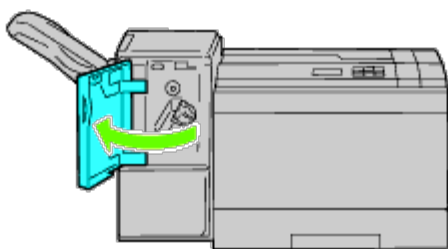

2. Uchopte oranžovou páčku na kazetě sešivačky a vytáhněte kazetu.

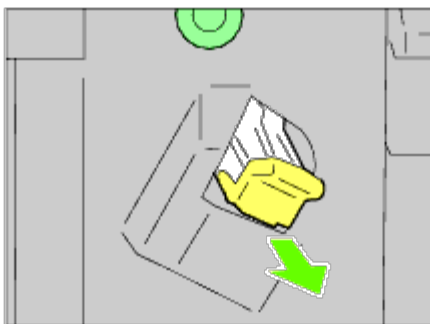

3. Vizuálně zkontrolujte vnitřek výstupního expandéru a vyjměte všechny zbývající sponky.
4. Nadzvedněte kovovou část kazety sešivačky.
5. Odstraňte všechny sponky zaseknuté v kazetě sešivačky.

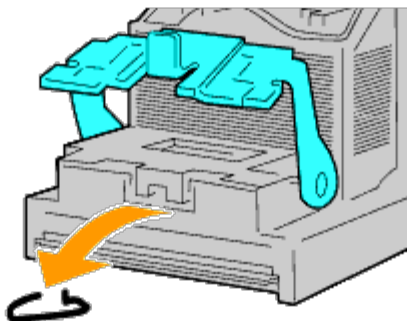

6. Zavřete kovovou část.



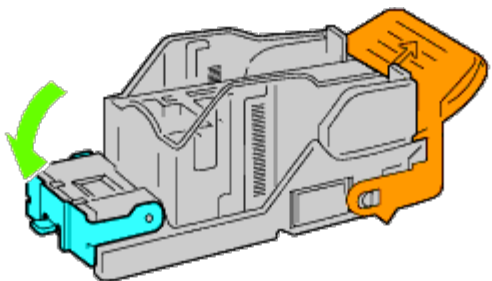

7. Uchopte oranžovou páčku na kazetě sešivačky a zatlačte kazetu do tiskárny, až zaklapne na místo.

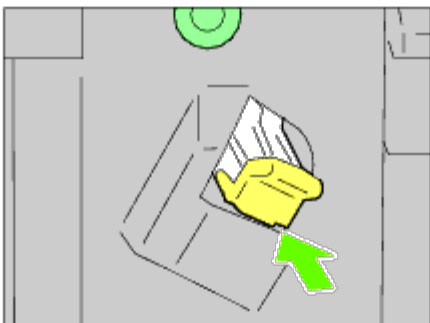

8. Zavřete přední dveře výstupního expandéru.

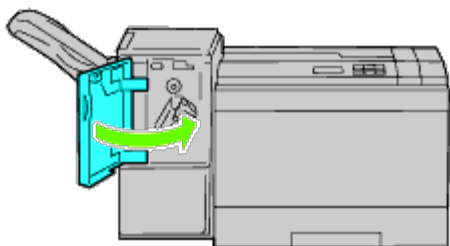

---

[Zpět na obsah](#)

# Řešení problémů

- [Základní problémy s tiskárnou](#)
- [Problémy s displejem](#)
- [Problémy s tiskem](#)
- [Problémy s kvalitou tisku](#)
- [Problémy při zablokování/zarovnání](#)
- [Hluk](#)
- [Problém s digitálním certifikátem](#)
- [Problémy s nainstalovaným volitelným příslušenstvím](#)
- [Jiné problémy](#)
- [Kontaktování servisu](#)

---

## Základní problémy s tiskárnou

Některé problémy tiskárny se dají snadno vyřešit. Jestliže se objeví problém s tiskárnou, zkontrolujte každý z následujících bodů:

- Napájecí kabel je zapojen do tiskárny a elektrická zásuvka je řádně uzemněná.
- Tiskárna je zapnutá.
- Elektrická zásuvka není vypnutá žádným vypínačem nebo jističem.
- Ostatní elektrická zařízení připojená do zásuvky fungují.
- Všechny doplňky jsou správně nainstalovány.

Jestliže jste zkontrolovali všechny výše uvedené body a stále máte problém, vypněte tiskárnu, počkejte 10 sekund a zapněte tiskárnu znovu. Toto často problém vyřeší.

---

## Problémy s displejem

Problém	Akce
Po zapnutí tiskárny, displej na ovládacím panelu je prázdný, nadále zobrazuje <code>Please wait ...</code> , nebo zadní světlo nesvítí.	<ul style="list-style-type: none"><li>• Vypněte tiskárnu, počkejte 10 sekund a zapněte tiskárnu znovu.</li><li>• Na ovládacím panelu se objeví automatický test. Když je test dokončen, zobrazí se <code>Ready to Print</code>.</li></ul>
Nastavení menu změněná z ovládacího panelu nemají žádný účinek.	<p>Nastavení v software, ovladači tiskárny, tiskárny nebo utilitách tiskárny převažují nad nastaveními provedenými na ovládacím panelu.</p> <ul style="list-style-type: none"><li>• Změňte nastavení menu ovladače tiskárny, utilit tiskárny, nebo softwarového programu místo ovládacího panelu.</li></ul>

# Problémy s tiskem

Problém	Akce
Úloha se nevytiskla nebo byly vytištěny nesprávné znaky.	Ujistěte se, že Ready to Print se objeví na ovládacím panelu před odesláním úlohy k tisku. Stiskem tlačítka <b>Menu</b> se vrátíte k Ready to Print.
	Ujistěte se, že tiskové médium je vloženo do tiskárny. Stiskem tlačítka <b>Menu</b> se vrátíte k Ready to Print.
	Ověřte, zda tiskárna používá správný jazyk popisu stránky (PDL).
	Ověřte, zda používáte správný ovladač tiskárny.
	Ujistěte se, že používáte správný Ethernet, USB, paralelní kabel, nebo bezdrátový adaptér, a že je pevně připojen k tiskárně.
	Ověřte, zda je vybrána správná velikost tiskového média.
	Pokud používáte zařazování tisku, zkontrolujte, zda zařazování nebylo zastaveno.
	Zkontrolujte rozhraní tiskárny z Admin Menu. Určete hostitelské rozhraní, které používáte. Vytiskněte stránku panelu nastavení pro ověření, že současná nastavení rozhraní jsou správná. Viz " <a href="#">Tisk stránky panelu nastavení</a> " pro podrobnosti o tom, jak tisknout stránku panelu nastavení.
Tisková média uvázla nebo se objevilo mnohonásobné podávání.	Ujistěte se, že tisková média, která používáte, splňují požadavky pro vaši tiskárnu. Viz " <a href="#">Identifikace a specifikace tiskových médií</a> " pro více informací."
	Prověřte tisková média před vložením do jakéhokoliv ze zdrojů.
	Ujistěte se, že tiskové médium je vloženo správně.
	Ujistěte se, že vodítka šířky a délky na zdrojích tiskových médií jsou správně nastaveny.
	Ujistěte se, že zásobníky jsou bezpečně zasunuté.
	Nepřepíňujte zdroje tiskových médií.
	Nezasunujte silou tisková média do víceúčelového podavače (MPF), když jej plníte, jinak se mohou pokroutit nebo ohnout.
	Odstraňte všechna zkroucená tisková média ze zdrojů.
	Vkládejte správně doporučenou tiskovou stranou pro typ tiskového média, který používáte. Viz " <a href="#">Vložení tiskového média do standardního a volitelného zásobníku</a> " pro více informací.
	Otočte tiskové médium a zkuste znovu tisknout, abyste zjistili, zda se podávání zlepšuje.
	Nemíchejte typy tiskových médií.
	Nemíchejte stohy tiskových médií.
	Vyjměte ze stohu horní a dolní zvlněné listy před vkládáním tiskových médií.
Doplňujte zdroj tiskového média pouze tehdy, když je prázdný.	
Otírejte oddělovací válečky v zásobnicích nebo MPF látkou, která je mírně namočená ve vodě.	
Obálka uvázla nebo se objevilo mnohonásobné podávání.	Snižte počet obálek v zásobníku.
Stránka se roztrhla na nečekaných místech.	Zvyšte nastavení pro <b>Time-Out</b> v menu <b>Nastavení tiskárny</b> v <b>Konfiguraci tiskárny Dell pomocí webového prohlížeče</b> .
Úloha se tiskne ze špatného zdroje nebo na špatném tiskovém médiu.	Zkontrolujte <b>Typů papíru</b> v menu <b>Nastavení zásobníku</b> na ovládacím panelu tiskárny a v ovladači tiskárny.
Tisková média nejsou úhledně stohována ve výstupním zásobníku.	Obraťte stoh tiskového média v zásobníku nebo MPF.

Tiskárna neduplexuje stránky.	Ujistěte se, že je zvoleno 2 stranný jak v PCL (Printer Control Language) menu na ovládacím panelu tiskárny, tak i v ovladači tiskárny.
	Ujistěte se, že máte nainstalovaný dostatek tiskové paměti.
Papír je v zásobnících zkroucený.	Vložte papír do MPF.

## Problémy s kvalitou tisku

 **Poznámka:** Pro informace o způsobu použití ovládacího panelu a Dell konfiguraci pomocí webového prohlížeče, viz "[Porozumění menu tiskárny](#)" a "[Konfigurace tiskárny Dell pomocí webového prohlížeče](#)."

### Výstup je příliš světlý.



Akce		Ano	Ne
1	Zkontrolujte, zda je celá vytištěná stránka světlá.	Přejděte na akci 2.	Přejděte na akci 8.
2	Tonerové kazety mohou mít nízkou hladinu nebo je třeba je vyměnit. Potvrďte množství toneru v každé tonerové kazety. <ol style="list-style-type: none"> <li>Zkontrolujte hladinu toneru na kartě <b>Status</b> v Status Monitor.</li> <li>Vyměňte tonerové kazety podle potřeby.</li> </ol> Vyřešilo to váš problém?	Úkol byl dokončen.	Přejděte na akci 3.
3	Používáte-li ne-Dell tonerové kazety, povolte možnost <b>Non-Dell Toner</b> . <ol style="list-style-type: none"> <li>Spusťte <b>Konfiguraci tiskárny Dell pomocí webového prohlížeče</b> zadáním IP adresy tiskárny do Vašeho webového prohlížeče. (Pokud nevíte, jak spustit Konfiguraci tiskárny Dell pomocí webového prohlížeče, viz "<a href="#">Konfigurace tiskárny Dell pomocí webového prohlížeče</a>.")</li> <li>Vyberte <b>Printer Settings</b>.</li> <li>Klikněte na kartu <b>Printer Maintenance</b>.</li> <li>Vyberte <b>Non-Dell Toner</b>.</li> <li>Ujistěte se, že <b>On</b> zaškrtačkové políčko není zaškrtnuté.</li> </ol> Vyřešilo to váš problém?	Úkol byl dokončen.	Přejděte na akci 4.
4	Zakažte <b>režim úspory toneru</b> v ovladači tiskárny. <ol style="list-style-type: none"> <li>Na kartě <b>Advanced</b>, ujistěte se, že políčko <b>Toner Saving Mode</b> není zaškrtnuté.</li> </ol> Vyřešilo to váš problém?	Úkol byl dokončen.	Přejděte na akci 5.
5	Plocha tiskového média může být nerovnoměrná. Zkuste změnit nastavení <b>typu papíru</b> v ovladači tiskárny. Například, změňte běžný papír na běžný těžký. <ol style="list-style-type: none"> <li>Na kartě <b>Paper/Output</b> změňte nastavení <b>Paper Type</b>.</li> </ol> Vyřešilo to váš problém?	Úkol byl dokončen.	Přejděte na akci 6.
Ověřte, zda je používáno správné tiskové médium. Viz " <a href="#">Podporované velikosti papíru</a> ." Pokud			

6	ne, použijte tisková média doporučená pro tiskárnu. Vyřešilo to váš problém?	Úkol byl dokončen.	Přejděte na akci 7.
7	Ujistěte se, že osm žlutých pásek je správně odstraněno z bubnových kazet. Viz " <a href="#">Výměna bubnových kazet</a> ." Pokud ne, odstraňte pásky. Vyřešilo to váš problém?	Úkol byl dokončen.	Přejděte na akci 9.
8	Vyčistěte vnitřek tiskárny pomocí vytěráku. Viz " <a href="#">Čistění vnitřku tiskárny</a> ." 1. Poté, co čištění je dokončeno, spusťte Tool Box. Na to, jak spustit Tool Box, viz " <a href="#">Porozumění softwaru tiskárny</a> ." Otevře se Tool Box. 2. Vyberte <b>Chart Print</b> ze seznamu vlevo. 3. Klikněte na tlačítko <b>Pitch Configuration Chart</b> . Pitch Configuration Chart se vytiskne. Vyřešilo to váš problém?	Úkol byl dokončen.	Přejděte na akci 9.
9	Vyměňte bubnovou kazetu, pokud máte náhradní. Viz " <a href="#">Výměna bubnových kazet</a> ." 1. Po výměně bubnové kazety, spusťte Tool Box. Na to, jak spustit Tool Box, viz " <a href="#">Porozumění softwaru tiskárny</a> ." Otevře se Tool Box. 2. Vyberte <b>Chart Print</b> ze seznamu vlevo. 3. Klikněte na tlačítko <b>Pitch Configuration Chart</b> . Pitch Configuration Chart se vytiskne. Vyřešilo to váš problém?	Úkol byl dokončen.	Kontaktujte společnost Dell.

## Toner zanechává skvrny nebo vypadne tisk.



Akce	Ano	Ne
1 Zkontrolujte, zda je na tiskárně zvednuta páka pro obálky, tisknete-li na běžný papír. Pokud ano, změňte jej na režim běžného papíru. Pro více informací o tom, jak změnit režim, viz " <a href="#">Vkládání obálek do MPF</a> ." Poté zvyšte teplotu přenastavením hodnoty regulace vypékací jednotky z Dell konfigurace pomocí webového prohlížeče. <b>POZNÁMKA:</b> Při použití volitelného výstupního expandéru, zkontrolujte, zda je páka výstupního expandéru stažena dolů (normální režim). Pro více informací o tom, jak změnit režim, viz " <a href="#">Vložení tiskového média</a> ." Vyřešilo to váš problém?	Úkol byl dokončen.	Přejděte na akci 2.
2 Plocha tiskového média může být nerovnoměrná. Zkuste změnit nastavení <b>typu papíru</b> v ovladači tiskárny. Například, změňte běžný papír na běžný těžký. 1. Na kartě <b>Paper/Output</b> , změňte nastavení <b>Paper Type</b> .	Úkol byl dokončen.	Přejděte na akci 3.

	Vyřešilo to váš problém?		
3	<p>Ověřte, zda je používáno správné tiskové médium. Viz "<a href="#">Podporované velikosti papíru</a>." Pokud ne, použijte tisková média doporučená pro tiskárnu.</p> <p>Vyřešilo to váš problém?</p>	Úkol byl dokončen.	Přejděte na akci 4.
4	<p>Vyměňte bubnovou kazetu, pokud máte náhradní.</p> <ol style="list-style-type: none"> <li>1. Vyměňte bubnovou kazetu. Viz "<a href="#">Výměna bubnových kazet</a>."</li> <li>2. Po výměně bubnové kazety, spusťte Tool Box. Na to, jak spustit Tool Box, viz "<a href="#">Porozumění softwaru tiskárny</a>." Otevře se Tool Box.</li> <li>3. Vyberte <b>Chart Print</b> z levého seznamu.</li> <li>4. Klikněte na tlačítko <b>4 Colors Configuration Chart</b>. 4 Colors Configuration Chart je vytištěn.</li> </ol> <p>Vyřešilo to váš problém?</p>	Úkol byl dokončen. (Bubnová kazeta, kterou používáte, byla poškozena. Nahradte ji novou.)	Přejděte na akci 5.
5	<p>Vyměňte vypékací jednotku, pokud máte náhradní.</p> <ol style="list-style-type: none"> <li>1. Vyměňte vypékací jednotku. Viz "<a href="#">Výměna vypékací jednotky</a>."</li> <li>2. Po výměně vypékací jednotky, spusťte Tool Box. Na to, jak spustit Tool Box, viz "<a href="#">Porozumění softwaru tiskárny</a>." Otevře se Tool Box.</li> <li>3. Vyberte <b>Chart Print</b> z levého seznamu.</li> <li>4. Klikněte na tlačítko <b>Pitch Configuration Chart</b>. Pitch Configuration Chart se vytiskne.</li> </ol> <p>Vyřešilo to váš problém?</p>	Úkol byl dokončen. (Vypékací jednotka, kterou používáte, byla poškozena. Nahradte ji novou.)	Kontaktujte společnost Dell.

## Náhodné skvrny / rozmazané snímky

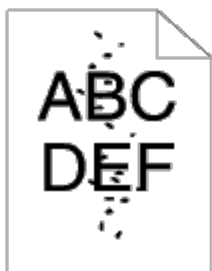

Akce	Ano	Ne
<p>1 Ujistěte se, že tonerové kazety jsou správně nainstalovány. Viz "<a href="#">Příprava tiskárny</a>."</p> <p>Vyřešilo to váš problém?</p>	Úkol byl dokončen.	Přejděte na akci 2.
<p>2 Ujistěte se, že bubnové kazety jsou správně nainstalovány. Viz "<a href="#">Instalace bubnové kazety</a>."</p> <p>Vyřešilo to váš problém?</p>	Úkol byl dokončen.	Přejděte na akci 3.
<p>Vyměňte bubnovou kazetu, pokud máte náhradní.</p> <ol style="list-style-type: none"> <li>1. Vyměňte bubnovou kazetu. Viz "<a href="#">Výměna bubnových kazet</a>."</li> <li>2. Po výměně bubnové kazety, spusťte Tool Box. Na to, jak spustit Tool Box, viz "<a href="#">Porozumění softwaru</a>."</li> </ol>	Úkol byl dokončen. (Bubnová kazeta, kterou	Kontaktujte

<p>3 <a href="#">tiskárny.</a>" Otevře se Tool Box.</p> <ol style="list-style-type: none"> <li>3. Vyberte <b>Chart Print</b> z levého seznamu.</li> <li>4. Klikněte na tlačítko <b>Pitch Configuration Chart</b>. Pitch Configuration Chart se vytiskne.</li> </ol> <p>Vyřešilo to váš problém?</p>	<p>používáte, byla poškozena. Nahraďte ji novou.)</p>	<p>společnost Dell.</p>
---	---	-------------------------

## Celý výstup je prázdný.

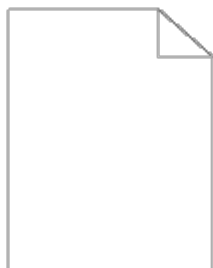

Akce	Ano	Ne
<p>1 Množství toneru může být nízké nebo je třeba vyměnit tonerovou kazetu. Potvrďte množství toneru v každé tonerové kazetě.</p> <ol style="list-style-type: none"> <li>1. Zkontrolujte hladinu toneru na kartě <b>Status</b> v Status Monitor.</li> <li>2. Vyměňte tonerové kazety podle potřeby.</li> </ol> <p>Vyřešilo to váš problém?</p>	<p>Úkol byl dokončen.</p>	<p>Přejděte na akci 2.</p>
<p>2 Používáte-li ne-Dell tonerové kazety, povolte možnost <b>Non-Dell Toner</b>.</p> <ol style="list-style-type: none"> <li>1. Spusťte <b>Konfiguraci tiskárny Dell pomocí webového prohlížeče</b> zadáním IP adresy tiskárny do Vašeho webového prohlížeče. (Pokud nevíte, jak spustit Konfiguraci tiskárny Dell pomocí webového prohlížeče, viz "<a href="#">Konfigurace tiskárny Dell pomocí webového prohlížeče.</a>")</li> <li>2. Vyberte <b>Printer Settings</b>.</li> <li>3. Klikněte na kartu <b>Printer Maintenance</b>.</li> <li>4. Vyberte <b>Non-Dell Toner</b>.</li> <li>5. Ujistěte se, že <b>On</b> zaškrtačkové políčko není zaškrtnuté.</li> </ol> <p>Vyřešilo to váš problém?</p>	<p>Úkol byl dokončen.</p>	<p>Přejděte na akci 3.</p>
<p>3 Zakažte <b>režim úspory toneru</b> v ovladači tiskárny.</p> <ol style="list-style-type: none"> <li>1. Na kartě <b>Advanced</b>, se ujistěte, že políčko <b>Toner Saving Mode</b> není zaškrtnuté.</li> </ol> <p>Vyřešilo to váš problém?</p>	<p>Úkol byl dokončen.</p>	<p>Přejděte na akci 4.</p>
<p>4 Plocha tiskového média může být nerovnoměrná. Zkuste změnit nastavení <b>typu papíru</b> v ovladači tiskárny. Například, změňte běžný papír na běžný těžký.</p> <ol style="list-style-type: none"> <li>1. Na kartě <b>Paper/Output</b> změňte nastavení <b>Paper Type</b>.</li> </ol> <p>Vyřešilo to váš problém?</p>	<p>Úkol byl dokončen.</p>	<p>Přejděte na akci 5.</p>
<p>5 Ověřte, zda je používáno správné tiskové médium. Viz "<a href="#">Podporované velikosti papíru.</a>" Pokud ne, použijte tisková média doporučená pro tiskárnu.</p> <p>Vyřešilo to váš problém?</p>	<p>Úkol byl dokončen.</p>	<p>Přejděte na akci 6.</p>
<p>6 Ujistěte se, že osm žlutých pásek je správně odstraněno z bubnové kazety. Viz "<a href="#">Výměna bubnových kazet.</a>" Pokud ne, odstraňte pásky.</p> <p>Vyřešilo to váš problém?</p>	<p>Úkol byl dokončen.</p>	<p>Přejděte na akci 7.</p>
<p>Vyměňte bubnovou kazetu, pokud máte náhradní.</p>		

7	<ol style="list-style-type: none"> <li>1. Vyměňte bubnovou kazetu. Viz "<a href="#">Výměna bubnových kazet.</a>"</li> <li>2. Po výměně bubnové kazety, spusťte Tool Box. Na to, jak spustit Tool Box, viz "<a href="#">Porozumění softwaru tiskárny.</a>" Otevře se Tool Box.</li> <li>3. Vyberte <b>Chart Print</b> ze seznamu vlevo.</li> <li>4. Klikněte na tlačítko <b>4 Colors Configuration Chart</b>. 4 Colors Configuration Chart se vytiskne.</li> </ol> <p>Vyřešilo to váš problém?</p>	Úkol byl dokončen. (Bubnová kazeta, kterou používáte, byla poškozena. Nahradte ji novou.)	Kontaktujte společnost Dell.
---	---	--	------------------------------

## Objevily se pruhy na výstupu.

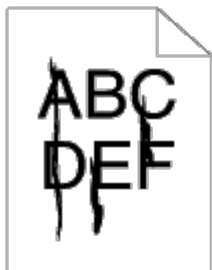

Akce		Ano	Ne
1	<p>Množství toneru může být nízké nebo je třeba vyměnit tonerové kazety. Potvrďte množství toneru v každé tonerové kazetě.</p> <ol style="list-style-type: none"> <li>1. Zkontrolujte hladinu toneru na kartě <b>Status</b> v Status Monitor.</li> <li>2. Vyměňte tonerové kazety podle potřeby.</li> </ol> <p>Vyřešilo to váš problém?</p>	Úkol byl dokončen.	Přejděte na akci 2.
2	<p>Používáte-li ne-Dell tonerové kazety, povolte možnost <b>Non-Dell Toner</b>.</p> <ol style="list-style-type: none"> <li>1. Spusťte <b>Konfiguraci tiskárny Dell pomocí webového prohlížeče</b>, zadáním IP adresy tiskárny do Vašeho webového prohlížeče. (Pokud nevíte, jak spustit Konfiguraci tiskárny Dell pomocí webového prohlížeče, viz "<a href="#">Konfigurace tiskárny Dell pomocí webového prohlížeče.</a>")</li> <li>2. Vyberte <b>Printer Settings</b>.</li> <li>3. Klikněte na kartu <b>Printer Maintenance</b>.</li> <li>4. Vyberte <b>Non-Dell Toner</b>.</li> <li>5. Ujistěte se, že <b>On</b> zaškrtačkové políčko není zaškrtnuté.</li> </ol> <p>Vyřešilo to váš problém?</p>	Úkol byl dokončen.	Přejděte na akci 3.
3	<p>Vyměňte bubnovou kazetu, pokud máte náhradní.</p> <ol style="list-style-type: none"> <li>1. Vyměňte bubnovou kazetu. Viz "<a href="#">Výměna bubnových kazet.</a>"</li> <li>2. Po výměně bubnové kazety, spusťte Tool Box. Na to, jak spustit Tool Box, viz "<a href="#">Porozumění softwaru tiskárny.</a>" Otevře se Tool Box.</li> <li>3. Vyberte <b>Chart Print</b> z levého seznamu.</li> <li>4. Klikněte na tlačítko <b>4 Colors Configuration Chart</b>. 4 Colors Configuration Chart se vytiskne.</li> </ol> <p>Vyřešilo to váš problém?</p>	Úkol byl dokončen. (Bubnová kazeta, kterou používáte, byla poškozena. Nahradte ji novou.)	Kontaktujte společnost Dell.

## Část nebo celý výstup je černý.



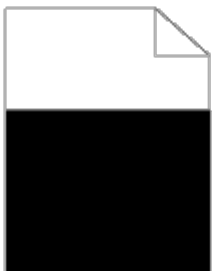

Akce	Ano	Ne
1 Ujistěte se, že tonerové kazety jsou správně nainstalovány. Viz " <a href="#">Příprava tiskárny</a> ." Vyřešilo to váš problém?	Úkol byl dokončen.	Přejděte na akci 2.
2 Ujistěte se, že <b>Output Color</b> je nastaven na <b>Color (Auto)</b> v ovladači tiskárny. 1. Na kartě <b>Graphics</b> , se ujistěte, že <b>Output Color</b> je nastaven na <b>Color (Auto)</b> . Vyřešilo to váš problém?	Úkol byl dokončen.	Přejděte na akci 3.
3 Vyměňte bubnovou kazetu, pokud máte náhradní. 1. Vyměňte bubnovou kazetu. Viz " <a href="#">Výměna bubnových kazet</a> ." 2. Po výměně bubnové kazety, spusťte Tool Box. Na to, jak spustit Tool Box, viz " <a href="#">Porozumění softwaru tiskárny</a> ." Otevře se Tool Box. 3. Vyberte <b>Chart Print</b> z levého seznamu. 4. Klikněte na tlačítko <b>4 Colors Configuration Chart</b> . 4 Colors Configuration Chart se vytiskne. Vyřešilo to váš problém?	Úkol byl dokončen. (Bubnová kazeta, kterou používáte, byla poškozena. Nahraďte ji novou.)	Kontaktujte společnost Dell.

## Šikmé barevné tečky



Akce	Ano	Ne
1 Vyhledejte příčinu problému použitím Pitch Configuration Chart. 1. Spusťte Tool Box. Na to, jak spustit Tool Box, viz " <a href="#">Porozumění softwaru tiskárny</a> ." Otevře se Tool Box. 2. Vyberte <b>Chart Print</b> z levého seznamu. 3. Klikněte na tlačítko <b>Pitch Configuration Chart</b> . Pitch Configuration Chart se vytiskne.	Přistupte k akci, která odpovídá umístění problému: <ul style="list-style-type: none"><li>• Bubnová kazeta - 2</li><li>• Vypékací jednotka - 3</li><li>• Pásová jednotka - 4</li></ul>	Kontaktujte společnost Dell.

	<p>4. Porovnejte rozteč barevné skvrny na svém výstupu s tou na <b>Pitch Configuration Chart</b>, a vyhledejte příčinu problému.</p> <p>Je příčinou problému nalezena?</p>		
2	<p>Vyměňte bubnovou kazetu, pokud máte náhradní.</p> <ol style="list-style-type: none"> <li>1. Vyměňte bubnovou kazetu. Viz "<a href="#">Výměna bubnových kazet</a>."</li> <li>2. Po výměně bubnové kazety, spusťte Tool Box. Na to, jak spustit Tool Box, viz "<a href="#">Porozumění softwaru tiskárny</a>."</li> <li>3. Otevře se Tool Box.</li> <li>3. Vyberte <b>Chart Print</b> z levého seznamu.</li> <li>4. Klikněte na tlačítko <b>Pitch Configuration Chart</b>. Pitch Configuration Chart se vytiskne.</li> </ol> <p>Vyřešilo to váš problém?</p>	Úkol byl dokončen. (Bubnová kazeta, kterou používáte, byla poškozena. Nahradte ji novou.)	Kontaktujte společnost Dell.
3	<p>Vyměňte vypěkáč jednotku, pokud máte náhradní.</p> <ol style="list-style-type: none"> <li>1. Vyměňte vypěkáč jednotku. Viz "<a href="#">Výměna vypěkáč jednotky</a>."</li> <li>2. Po výměně vypěkáč jednotky, spusťte Tool Box. Na to, jak spustit Tool Box, viz "<a href="#">Porozumění softwaru tiskárny</a>."</li> <li>3. Otevře se Tool Box.</li> <li>3. Vyberte <b>Chart Print</b> z levého seznamu.</li> <li>4. Klikněte na tlačítko <b>Pitch Configuration Chart</b>. Pitch Configuration Chart se vytiskne.</li> </ol> <p>Vyřešilo to váš problém?</p>	Úkol byl dokončen. (Vypěkáč jednotka, kterou používáte, byla poškozena. Nahradte ji novou.)	Kontaktujte společnost Dell.
4	<p>Vyměňte pásovou jednotku, pokud máte náhradní.</p> <ol style="list-style-type: none"> <li>1. Vyměňte pásovou jednotku. Viz "<a href="#">Výměna pásové jednotky</a>."</li> <li>2. Po výměně pásové jednotky, spusťte Tool Box. Na to, jak spustit Tool Box, viz "<a href="#">Porozumění softwaru tiskárny</a>."</li> <li>3. Otevře se Tool Box.</li> <li>3. Vyberte <b>Chart Print</b> z levého seznamu.</li> <li>4. Klikněte na tlačítko <b>Pitch Configuration Chart</b>. Pitch Configuration Chart se vytiskne.</li> </ol> <p>Vyřešilo to váš problém?</p>	Úkol byl dokončen. (Pásová jednotka, kterou používáte, byla poškozena. Nahradte ji novou.)	Kontaktujte společnost Dell.

## Vertikálně prázdná místa

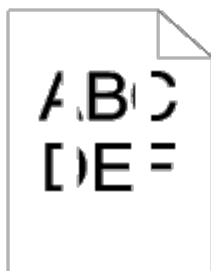

Akce	Ano	Ne
<p>Vyčistěte vnitřek tiskárny pomocí vytěračku.</p> <ol style="list-style-type: none"> <li>1. Poté, co dokončíte čištění, spusťte Tool Box. Na to,</li> </ol>		

1	<p>jak spustit Tool Box, viz "<a href="#">Porozumění softwaru tiskárny.</a>"</p> <p>Otevře se Tool Box.</p> <p>2. Vyberte <b>Chart Print</b> z levého seznamu.</p> <p>3. Klikněte na tlačítko <b>Pitch Configuration Chart</b>.</p> <p>Pitch Configuration Chart se vytiskne.</p> <p>Vyřešilo to váš problém?</p>	Úkol byl dokončen.	Přejděte na akci 8.
2	<p>Ujistěte se, že dráha světla není zakryta.</p> <p>1. Vyjměte bubnovou kazetu a uchovávejte ji v temnu. Viz "<a href="#">Výměna bubnových kazet.</a>"</p> <p>2. Zkontrolujte dráhu světla, a pak odstraňte stínění.</p> <p>3. Znovu nainstalujte bubnovou kazetu. Viz "<a href="#">Výměna bubnových kazet.</a>"</p> <p>4. Spusťte Tool Box. Na to, jak spustit Tool Box, viz "<a href="#">Porozumění softwaru tiskárny.</a>"</p> <p>Otevře se Tool Box.</p> <p>5. Vyberte <b>Chart Print</b> z levého seznamu.</p> <p>6. Klikněte na tlačítko <b>Pitch Configuration Chart</b>.</p> <p>Pitch Configuration Chart se vytiskne.</p> <p>Vyřešilo to váš problém?</p>	Úkol byl dokončen.	Přejděte na akci 3.
3	<p>Vyměňte bubnovou kazetu, pokud máte náhradní.</p> <p>1. Vyměňte bubnovou kazetu. Viz "<a href="#">Výměna bubnových kazet.</a>"</p> <p>2. Po výměně bubnové kazety, spusťte Tool Box. Na to, jak spustit Tool Box, viz "<a href="#">Porozumění softwaru tiskárny.</a>"</p> <p>3. Vyberte <b>Chart Print</b> z levého seznamu.</p> <p>4. Klikněte na tlačítko <b>Pitch Configuration Chart</b>.</p> <p>Pitch Configuration Chart se vytiskne.</p> <p>Vyřešilo to váš problém?</p>	Úkol byl dokončen. (Bubnová kazeta, kterou používáte, byla poškozena. Nahrďte ji novou.)	Kontaktujte společnost Dell.

## Stíny

Akce	Ano	Ne
<p>1</p> <p>Vyhledejte příčinu problému pomocí Ghost Configuration Chart.</p> <p>1. Spusťte Tool Box. Na to, jak spustit Tool Box, viz "<a href="#">Porozumění softwaru tiskárny.</a>"</p> <p>Otevře se Tool Box.</p> <p>2. Vyberte <b>Chart Print</b> z levého seznamu.</p> <p>3. Klikněte na tlačítko <b>Ghost Configuration Chart</b>.</p> <p>Ghost Configuration Chart se vytiskne.</p> <p>Je identifikován typ stínů?</p>	<p>Přistupte k akci, která odpovídá typu stínů.</p> <p>Pozitivní stín - 2a</p> <p>Negativní stín - 2b</p>	<p>Kontaktujte společnost Dell.</p>
<p>2a</p> <p>Vyměňte bubnovou kazetu, pokud máte náhradní.</p> <p>1. Vyměňte bubnovou kazetu. Viz "<a href="#">Výměna bubnových kazet.</a>"</p> <p>2. Po výměně bubnové kazety, spusťte Tool Box. Na to, jak spustit Tool Box, viz "<a href="#">Porozumění softwaru tiskárny.</a>"</p> <p>Otevře se Tool Box.</p> <p>3. Vyberte <b>Chart Print</b> z levého seznamu.</p> <p>4. Klikněte na tlačítko <b>Ghost Configuration Chart</b>.</p> <p>Ghost Configuration Chart se vytiskne.</p>	<p>Úkol byl dokončen. (Bubnová kazeta, kterou používáte, byla poškozena. Nahrďte ji novou.)</p>	<p>Kontaktujte společnost Dell.</p>

	Vyřešilo to váš problém?		
2b	Pokud používáte jiná než doporučená tisková média, použijte tisková média doporučená pro tiskárnu. Vyřešilo to váš problém?	Úkol byl dokončen.	Přejděte na akci 2a.

## Světlem vyvolaná únava materiálu

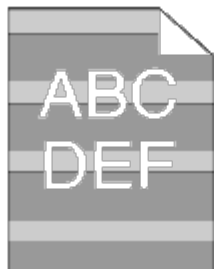

Akce	Ano	Ne
<p>1</p> <p>Zkontrolujte, zda vada tisku zapadá do vzorce světlem vyvolané únavy materiálu.</p> <ol style="list-style-type: none"> <li>Spusťte Tool Box. Na to, jak spustit Tool Box, viz "<a href="#">Porozumění softwaru tiskárny.</a>" Otevře se Tool Box.</li> <li>Vyberte <b>Chart Print</b> z levého seznamu.</li> <li>Klikněte na tlačítko <b>Pitch Configuration Chart</b>. Pitch Configuration Chart se vytiskne.</li> </ol> <p>Zapadá vada tisku do vzorce světlem vyvolané únavy materiálu?</p>	Přejděte na akci 2.	Kontaktujte společnost Dell.
<p>2</p> <p>Vyměňte bubnovou kazetu, pokud máte náhradní.</p> <ol style="list-style-type: none"> <li>Vyměňte bubnovou kazetu. Viz "<a href="#">Výměna bubnových kazet.</a>"</li> <li>Po výměně bubnové kazety, spusťte Tool Box. Na to, jak spustit Tool Box, viz "<a href="#">Porozumění softwaru tiskárny.</a>"</li> <li>Vyberte <b>Chart Print</b> z levého seznamu.</li> <li>Klikněte na tlačítko <b>Pitch Configuration Chart</b>. Pitch Configuration Chart se vytiskne.</li> </ol> <p>Vyřešilo to váš problém?</p>	Úkol byl dokončen. (Bubnová kazeta, kterou používáte, byla poškozena. Nahraďte ji novou.)	Kontaktujte společnost Dell.

## Miha



Akce	Ano	Ne
------	-----	----

1	<p>Vyměňte bubnovou kazetu, pokud máte náhradní.</p> <ol style="list-style-type: none"> <li>1. Vyměňte bubnovou kazetu. Viz "<a href="#">Výměna bubnových kazet.</a>"</li> <li>2. Po výměně bubnové kazety, spusťte Tool Box. Na to, jak spustit Tool Box, viz "<a href="#">Porozumění softwaru tiskárny.</a>" Otevře se Tool Box.</li> <li>3. Vyberte <b>Chart Print</b> z levého seznamu.</li> <li>4. Klikněte na tlačítko <b>4 Color Configuration Chart</b>. 4 Color Configuration Chart se vytiskne.</li> </ol> <p>Vyřešilo to váš problém?</p>	Úkol byl dokončen. (Bubnová kazeta, kterou používáte, byla poškozena. Nahradte ji novou.)	Kontaktujte společnost Dell.
---	--	---	------------------------------

## Bead-Carry-Out (BCO)



Akce	Ano	Ne
<p>Pokud je tiskárna nainstalována ve vysoké nadmořské výšce, nastavte nadmořskou výšku umístění.</p> <ol style="list-style-type: none"> <li>1. Spusťte <b>Konfiguraci tiskárny Dell pomocí webového prohlížeče</b> zadáním IP adresy ve Vašem webovém prohlížeči. (Pokud nevíte, jak spustit Konfiguraci tiskárny Dell pomocí webového prohlížeče, viz "<a href="#">Konfigurace tiskárny Dell pomocí webového prohlížeče</a>".)</li> <li>2. Když se Konfigurace tiskárny Dell pomocí webového prohlížeče spustí, vyberte <b>Printer Settings</b>.</li> <li>3. Klikněte na kartu <b>Printer Maintenance</b>.</li> <li>4. Klikněte na tlačítko <b>Adjust Altitude</b> na kartě <b>Printer Maintenance</b>.</li> <li>5. Vyberte hodnotu blízkou nadmořské výšce místa, kde je nainstalována tiskárna.</li> </ol> <p>Je problém vyřešen?</p>	Úkol byl dokončen.	Přejděte na akci 2.
<p>Vyměňte bubnovou kazetu, pokud máte náhradní.</p> <ol style="list-style-type: none"> <li>1. Vyměňte bubnovou kazetu. Viz "<a href="#">Výměna bubnových kazet.</a>"</li> <li>2. Po výměně bubnové kazety, spusťte Tool Box. Na to, jak spustit Tool Box, viz "<a href="#">Porozumění softwaru tiskárny.</a>" Otevře se Tool Box.</li> <li>3. Vyberte <b>Chart Print</b> z levého seznamu.</li> <li>4. Klikněte na tlačítko <b>4 Color Configuration Chart</b>. 4 Color Configuration Chart se vytiskne.</li> </ol> <p>Vyřešilo to váš problém?</p>	Úkol byl dokončen. (Bubnová kazeta, kterou používáte, byla poškozena. Nahradte ji novou.)	Kontaktujte společnost Dell.

## Střapaté znaky



Akce	Ano	Ne
1 Nastavte <b>Režim tisku</b> na <b>Vysokou kvalitu</b> v ovladači tiskárny. 1. Na kartě <b>Graphics</b> , vyberte <b>High Quality z Print Mode</b> . Vyřešilo to váš problém?	Úkol byl dokončen.	Přejděte na akci 2.
2 Povolte <b>Bitmap Text Smoothing</b> v ovladači tiskárny. 1. Na kartě <b>Advanced</b> , nastavte <b>Bitmap Text Smoothing</b> pod <b>Items</b> na <b>On</b> . Vyřešilo to váš problém?	Úkol byl dokončen.	Přejděte na akci 3.
3 Používáte-li stáhnuté písmo, ujistěte se, že toto písmo je doporučováno pro tiskárnu, operační systém a používanou aplikaci. Vyřešilo to váš problém?	Úkol byl dokončen.	Kontaktujte společnost Dell.

## Páskování



Akce	Ano	Ne
1 Vyhledejte příčinu problému pomocí MQ Grafu. 1. Spusťte Tool Box. Na to, jak spustit Tool Box, viz " <a href="#">Porozumění softwaru tiskárny</a> ." Otevře se Tool Box. 2. Vyberte <b>Chart Print</b> z levého seznamu. 3. Klikněte na tlačítko <b>MQ Chart</b> . MQ Chart se vytiskne. Nalezli jste příčinu problému?	Přistupte k akci, která odpovídá umístění problému: <ul style="list-style-type: none"><li>• Bubnová kazeta - 2</li><li>• Vypékací jednotka - 3</li><li>• Pásová jednotka- 4</li></ul>	-
2 Vyměňte bubnovou kazetu, pokud máte náhradní. 1. Vyměňte bubnovou kazetu. Viz " <a href="#">Výměna bubnových kazet</a> ." 2. Po výměně bubnové kazety, spusťte Tool Box. Na to, jak spustit Tool Box, viz " <a href="#">Porozumění softwaru tiskárny</a> ." Otevře se Tool Box. 3. Vyberte <b>Chart Print</b> z levého seznamu. 4. Klikněte na tlačítko <b>MQ Chart</b> .	Úkol byl dokončen. (Bubnová kazeta, kterou používáte, byla poškozena. Nahradte ji novou.)	Kontaktujte společnost Dell.

	<p>MQ Chart se vytiskne.</p> <p>Vyřešilo to váš problém?</p>		
3	<p>Vyměňte vypěkáč jednotku, pokud máte náhradní.</p> <ol style="list-style-type: none"> <li>1. Vyměňte vypěkáč jednotku. Viz "<a href="#">Výměna vypěkáč jednotky.</a>"</li> <li>2. Po výměně vypěkáč jednotky, spusťte Tool Box. Na to, jak spustit Tool Box, viz "<a href="#">Porozumění softwaru tiskárny.</a>" Otevře se Tool Box.</li> <li>3. Vyberte <b>Chart Print</b> z levého seznamu.</li> <li>4. Klikněte na tlačítko <b>MQ Chart</b>.</li> </ol> <p>MQ Chart se vytiskne.</p> <p>Vyřešilo to váš problém?</p>	<p>Úkol byl dokončen. (Vypěkáč jednotka, kterou používáte, byla poškozena. Nahraďte ji novou.)</p>	<p>Kontaktujte společnost Dell.</p>
4	<p>Vyměňte pásovou jednotku, pokud máte náhradní.</p> <ol style="list-style-type: none"> <li>1. Vyměňte pásovou jednotku. Viz "<a href="#">Výměna pásové jednotky.</a>"</li> <li>2. Po výměně pásové jednotky, spusťte Tool Box. Na to, jak spustit Tool Box, viz "<a href="#">Porozumění softwaru tiskárny.</a>" Otevře se Tool Box.</li> <li>3. Vyberte <b>Chart Print</b> z levého seznamu.</li> <li>4. Klikněte na tlačítko <b>Pitch Configuration Chart</b>.</li> </ol> <p>Pitch Configuration Chart se vytiskne.</p> <p>Vyřešilo to váš problém?</p>	<p>Úkol byl dokončen.</p>	<p>Kontaktujte společnost Dell.</p>

## Auger mark



	Akce	Ano	Ne
1	<p>Zkontrolujte, zda vada tisku zapadá do vzorce stopy auger.</p> <ol style="list-style-type: none"> <li>1. Spusťte Tool Box. Na to, jak spustit Tool Box, viz "<a href="#">Porozumění softwaru tiskárny.</a>" Otevře se Tool Box.</li> <li>2. Vyberte <b>Chart Print</b> z levého seznamu.</li> <li>3. Klikněte na tlačítko <b>Pitch Configuration Chart</b>. Pitch Configuration Chart se vytiskne.</li> </ol> <p>Zapadá tisková vada do vzorce stopy auger?</p>	<p>Přejděte na akci 2.</p>	<p>Kontaktujte společnost Dell.</p>
2	<p>Množství toneru může být nízké nebo je třeba vyměnit tonerové kazety. Potvrďte množství toneru v každé tonerové kazetě.</p> <ol style="list-style-type: none"> <li>1. Zkontrolujte hladinu toneru na kartě <b>Status</b> v Status Monitor.</li> <li>2. Vyměňte tonerové kazety podle potřeby.</li> </ol>	<p>Úkol byl dokončen.</p>	<p>Přejděte na akci 3.</p>

	Vyřešilo to váš problém?		
3	<p>Vyměňte bubnovou kazetu, pokud máte náhradní.</p> <ol style="list-style-type: none"> <li>1. Vyměňte bubnovou kazetu. Viz "<a href="#">Výměna bubnových kazet.</a>"</li> <li>2. Po výměně bubnové kazety, spusťte Tool Box. Na to, jak spustit Tool Box, viz "<a href="#">Porozumění softwaru tiskárny.</a>" Otevře se Tool Box.</li> <li>3. Vyberte <b>Chart Print</b> z levého seznamu.</li> <li>4. Klikněte na tlačítko <b>Pitch Configuration Chart</b>. Pitch Configuration Chart se vytiskne.</li> </ol> <p>Vyřešilo to váš problém?</p>	Úkol byl dokončen. (Bubnová kazeta, kterou používáte, byla poškozena. Nahradejte ji novou.)	Kontaktujte společnost Dell.

## Pomačkaný / flekatý papír



	Akce	Ano	Ne
1	<p>Ověřte, zda je používáno správné tiskové médium. Viz "<a href="#">Podporované velikosti papíru.</a>" Pokud ne, použijte tisková média doporučená pro tiskárnu a zkušebně vytiskněte dokument znovu.</p> <p>Vyřešilo to váš problém?</p>	Úkol byl dokončen.	Přistupte k akci, která odpovídá typu tiskových médií. Běžný papír - 2 Obálka - 4
2	<p><i>Zkontrolujte, zda je páka pro obálku na tiskárně zvednuta při tisku na běžný papír, a zkušebně vytiskněte dokument znovu.</i></p> <p><b>POZNÁMKA:</b> Při použití volitelného výstupního expandéru zkontrolujte, zda páka výstupního expandéru je stažena (normální režim). Pro více informací o tom, jak změnit režim, viz "<a href="#">Vložení tiskového média.</a>"</p> <p>Vyřešilo to váš problém?</p>	Úkol byl dokončen.	Přejděte na akci 3.
3	<p>Pokud používáte jiné než doporučené tiskové médium, použijte tisková média doporučená pro tiskárnu a zkušebně vytiskněte dokument znovu.</p> <p>Vyřešilo to váš problém?</p>	Tiskové médium, které používáte, není podporováno. Použijte jiné.	Kontaktujte společnost Dell.
4	<p><i>Zkontrolujte, zda je páka pro obálku na tiskárně dole, když tisknete na obálky a zkušebně vytiskněte dokument znovu.</i></p> <p><b>POZNÁMKA:</b> Při použití volitelného výstupního expandéru zkontrolujte, zda páka výstupního expandéru je vytažena nahoru (režim obálky). Pro více informací o tom, jak změnit režim, viz "<a href="#">Vložení tiskového média.</a>"</p>	Úkol byl dokončen.	Přejděte na akci 5.



	Vyřešilo to váš problém?		
5	Pokud používáte jinou než doporučenou obálku, vyměňte ji za doporučenou a zkuste to znovu. Vyřešilo to váš problém?	Obálka, kterou používáte, není podporována. Použijte doporučenou.	Přejděte na akci 6.
6	Zkontrolujte, jestli se pomačkání objevilo v rámci čtverce, jehož každá hrana je 30 mm dovnitř čtyř stran obálky.	Pomačkání se objevilo v rámci povoleného rozsahu. Můžete použít obálku, kterou používáte.	Přejděte na akci 7.
7	Vyměňte obálku za jinou a zkuste to znovu. Vyřešilo to váš problém?	Úkol byl dokončen.	Kontaktujte společnost Dell.
8	Pokud se pomačkání objevilo na kapse obálky, potvrďte typ zásobníku, do kterého je obálka nastavena nejdříve. Je to MPF?	Přejděte na akci 9.	(Zásobník 1) Přejděte na akci 11.
9	Stiskněte obálku, abyste z ní vyhnali všechny zbývající vzduch. Je problém snížen nebo vyřešen?	Úkol byl dokončen.	Přejděte na akci 10.
10	Použijte zásobník 1 na podávání obálek. Vyřešilo to váš problém?	Úkol byl dokončen.	Přejděte na akci 11.
11	Vyměňte obálku za jinou a zkuste to znovu. Je problém snížen nebo se vrátil?	Úkol byl dokončen.	Výskyt pomačkání na kapse obálky neznamena selhání tiskárny. Není to problém pro používání tiskárny.

## Poškození náběžné hrany papíru



Akce	Ano	Ne
1 Když používáte MPF, otočte papír a zkuste to znovu. Použijete-li některý ze zásobníků 1 až 5, vyměňte papír a zkuste to znovu. Vyřešilo to váš problém?	Úkol byl dokončen.	(MPF) Přejděte na akci 2. (Zásobník 1 až 5) Kontaktujte společnost Dell.
2 <i>Vyměňte papír za jiný a zkuste to znovu.</i> Vyřešilo to váš problém?	Úkol byl dokončen.	Přejděte na akci 3.
3 Použijte některý ze zásobníků 1 až 5 místo MPF. Vyřešilo to váš problém?	Úkol byl dokončen.	Kontaktujte společnost Dell.

## Problémy při zablokování/zarovnání

 **POZNÁMKA:** Některé z těchto postupů, které používají Tool Box, lze také provést pomocí ovládacího panelu nebo Konfigurace tiskárny Dell pomocí webového prohlížeče. Pro informace o způsobu použití ovládacího panelu a Dell konfigurace webovým nástrojem, viz "[Porozumění menu tiskárny](#)" a "[Konfigurace tiskárny Dell pomocí webového prohlížeče](#)."

### Horní okraj je nesprávně



Akce	Ano	Ne
1 Ujistěte se, že okraj je nastaven správně v aplikaci, kterou používáte. Vyřešilo to váš problém?	Úkol byl dokončen.	Přejděte na akci 2.
2 V režimu <b>Customer</b> , opravte S-S směr parametru K na P. Vyřešilo to váš problém?	Úkol byl dokončen.	Kontaktujte společnost Dell.

### Boční okraj je nesprávně



Akce	Ano	Ne
1 Ujistěte se, že okraj je nastaven správně v aplikaci, kterou používáte. Vyřešilo to váš problém?	Úkol byl dokončen.	Zásobník, kde problém nastal, je: MPF: Přejděte na akci 2a. Ostatní: Přejděte na akci 2b.
2a Ujistěte se, že vodítka papíru jsou správně nastavena. Vyřešilo to váš problém?	Úkol byl dokončen.	Přejděte na akci 3a.
2b Ujistěte se, že vodítka papíru jsou správně nastavena. Vyřešilo to váš problém?	Úkol byl dokončen.	Přejděte na akci 3b.
3a V režimu <b>Customer</b> , opravte F-S směr parametru MPF. Vyřešilo to váš problém?	Úkol byl dokončen.	Kontaktujte společnost Dell.

3b	V režimu <b>Customer</b> , opravte F-S směr parametru zásobníku. Vyřešilo to váš problém?	Úkol byl dokončen.	Kontaktujte společnost Dell.
----	--	--------------------	------------------------------

## Zápis barvy je mimo zarovnání



Akce		Ano	Ne
1	Upravte nastavení typu papíru v ovladači tiskárny jako u zásobníku. Vyřešilo to váš problém?	Úkol byl dokončen.	Přejděte na akci 2.
2	<p>Proveďte automatické úpravy zápisu barev.</p> <ol style="list-style-type: none"> <li>1. Spusťte <b>Konfiguraci tiskárny Dell pomocí webového prohlížeče</b>, zadáním IP adresy tiskárny do Vašeho webového prohlížeče. (Pokud nevíte, jak spustit Konfiguraci tiskárny Dell pomocí webového prohlížeče, viz "<a href="#">Konfigurace tiskárny Dell pomocí webového prohlížeče</a>".)</li> <li>2. Když je spuštěna Konfigurace tiskárny Dell pomocí webového prohlížeče, vyberte <b>Printer Settings</b>.</li> <li>3. Klikněte na kartu <b>Printer Maintenance</b>.</li> <li>4. Vyberte <b>Color Registration Adjustments</b>.</li> <li>5. Vyberte <b>Auto Correct</b> a klikněte na tlačítko <b>start</b>.</li> <li>6. Podívejte se na výstupní zpráva z tiskárny.</li> </ol> <p>Vyřešilo to váš problém?</p>	Úkol byl dokončen.	Přejděte na akci 3a.
3a	Vyměňte bubnovou kazetu, pokud máte náhradní. Viz " <a href="#">Příprava tiskárny</a> ." Vyřešilo to váš problém?	Úkol byl dokončen.	Kontaktujte společnost Dell.
3b	<p>Vytiskněte Color Regi Configuration Chart a ručně opravte zápis barev.</p> <ol style="list-style-type: none"> <li>1. Na stránce <b>Registration Adjustment</b>, klikněte na tlačítko <b>Color Regi Chart</b>. Color Regi Configuration Chart se vytiskne.</li> <li>2. Určete offsetové hodnoty z grafu a zapište je do <b>Enter Number</b>. Viz "<a href="#">Čištění vnitřku tiskárny</a>" pro podrobnosti.</li> <li>3. Klikněte na tlačítko <b>Apply New Settings</b>.</li> <li>4. Klikněte na tlačítko <b>Color Regi Chart</b> pro vytištění Color Regi Configuration Chart znovu.</li> </ol> <p>Vyřešilo to váš problém?</p>	Úkol byl dokončen.	Kontaktujte společnost Dell.

## Symbolsy jsou zešikmené



Akce		Ano	Ne
1	Upravte vodítka papíru správně. Vyřešilo to váš problém?	Úkol byl dokončen.	Přejděte na akci 2.
2	Nainstalujte pásovou jednotku podle vhodného postupu. Viz " <a href="#">Instalace pásové jednotky.</a> " Vyřešilo to váš problém?	Úkol byl dokončen.	Kontaktujte společnost Dell.

## Zásobník 1 zablokovaný

Akce		Ano	Ne
1	Ujistěte se, že zásobník 1 je správně vložen. Vyřešilo to váš problém?	Úkol byl dokončen.	Přistupte k akci, která odpovídá typu používaného tiskového média: <ul style="list-style-type: none"> <li>• Těžký - 2a</li> <li>• Tenký - 2b</li> <li>• Křídový - 2c</li> <li>• Obálky - 2d</li> <li>• Štítky - 2e</li> <li>• Fólie - 2f</li> <li>• Manual Dup - 2g</li> <li>• Ostatní - 2h</li> </ul>
2a	Použijte těžký papír, který váží 216 g / m nebo méně. Vyřešilo to váš problém?	Úkol byl dokončen.	Přejděte na akci 3a.
2b	Použijte tenký papír, který váží 60 g / m nebo více. Vyřešilo to váš problém?	Úkol byl dokončen.	Přejděte na akci 3a.
2c	Vložte křídový papír do MPF jeden list po druhém. Vyřešilo to váš problém?	Úkol byl dokončen.	Přejděte na akci 3b.
2d	Opravte polohu kapsy obálky. Viz " <a href="#">Vložení tiskového média.</a> " Vyřešilo to váš problém?	Úkol byl dokončen.	Přejděte na akci 3c.
2e	Zredukujte štítky nastavené na 49 mm nebo méně. Vyřešilo to váš problém?	Úkol byl dokončen.	Přejděte na akci 2g.
2f	Zredukujte fólie nastavené na 12 mm nebo méně. Vyřešilo to váš problém?	Úkol byl dokončen.	Přejděte na akci 3a.
2g	Ujistěte se, že tiskové médium není zkroucené. Vyřešilo to váš problém?	Úkol byl dokončen.	Přejděte na akci 3a.

2h	Je tiskové médium vlhké? Pokud ano, otočte médium a zkuste to znovu. Vyřešilo to váš problém?	Úkol byl dokončen.	Přejděte na akci 4a.
3a	Provětrejte tisková média. Vyřešilo to váš problém?	Úkol byl dokončen.	Přejděte na akci 3b.
3b	Otřete oddělovací válečky v zásobníku 1 hadříkem navlhčeným vodou. Vyřešilo to váš problém?	Úkol byl dokončen.	Kontaktujte společnost Dell.
3c	Stiskněte obálku, abyste z ní vyhnali všechny zbývající vzduch. Vyřešilo to váš problém?	Úkol byl dokončen.	Přejděte na akci 3d.
3d	Uhladíte obálku, pokud je jakkoliv pokroucená. Vyřešilo to váš problém?	Úkol byl dokončen.	Přejděte na akci 4b.
4a	Použijte tisková média, která nejsou vlhká. Vyřešilo to váš problém?	Úkol byl dokončen.	Přejděte na akci 3a.
4b	Snižte počet nastavení obálek. Vyřešilo to váš problém?	Úkol byl dokončen.	Přejděte na akci 4c.
4c	Vyměňte obálku za jinou a zkuste to znovu. Je problém snížen nebo se vrátil?	Úkol byl dokončen.	Přejděte na akci 3b.

## MPF zablokovaný

Akce		Ano	Ne
1	Přistupte k akci, která odpovídá typu používaného tiskového média: <ul style="list-style-type: none"> <li>• Těžký - 2a</li> <li>• Tenký - 2b</li> <li>• Křídový - 2c</li> <li>• Obálky - 2d</li> <li>• Manual Dup - 2e</li> <li>• Ostatní - 2f</li> </ul>	-	-
2a	Použijte těžký papír, který váží 216 g / m nebo méně. Vyřešilo to váš problém?	Úkol byl dokončen.	Přejděte na akci 3a.
2b	Použijte tenký papír, který váží 60 g / m nebo více. Vyřešilo to váš problém?	Úkol byl dokončen.	Přejděte na akci 3a.
2c	Vložte křídový papír jeden list po druhém. Vyřešilo to váš problém?	Úkol byl dokončen.	Přejděte na akci 3b.
2d	Opravte polohu kapsy obálky. Viz " <a href="#">Vložení tiskového média</a> ." Vyřešilo to váš problém?	Úkol byl dokončen.	Přejděte na akci 3c.
2e	Ujistěte se, že tiskové médium není zkroucené. Vyřešilo to váš problém?	Úkol byl dokončen.	Přejděte na akci 3a.
	Je tiskové médium vlhké?		

2f	Pokud ano, otočte médium a zkuste to znovu. Vyřešilo to váš problém?	Úkol byl dokončen.	Přejděte na akci 4a.
3a	Provětrejte tisková média. Vyřešilo to váš problém?	Úkol byl dokončen.	Přejděte na akci 3b.
3b	Otřete oddělovací válečky v MPF hadříkem navlhčeným vodou. Vyřešilo to váš problém?	Úkol byl dokončen.	Kontaktujte společnost Dell.
3c	Stiskněte obálku, abyste z ní vyhnali všechny zbývající vzduch. Vyřešilo to váš problém?	Úkol byl dokončen.	Přejděte na akci 3d.
3d	Uhladte obálku, pokud je jakkoliv pokroucená. Vyřešilo to váš problém?	Úkol byl dokončen.	Přejděte na akci 4b.
4a	Použijte tisková média, která nejsou vlhká. Vyřešilo to váš problém?	Úkol byl dokončen.	Přejděte na akci 3a.
4b	Snižte počet nastavení obálek. Vyřešilo to váš problém?	Úkol byl dokončen.	Přejděte na akci 4c.
4c	Vyměňte obálku za jinou a zkuste to znovu. Je problém snížen nebo se vrátil?	Úkol byl dokončen.	Přejděte na akci 3b.

## Volitelný zásobník zablokovaný

Akce		Ano	Ne
1	Ujistěte se, že zásobník je správně vložen. Vyřešilo to váš problém?	Úkol byl dokončen.	Přejděte na akci 2.
2	Ujistěte se, že kryt po pravé ruce je uzavřen. Vyřešilo to váš problém?	Úkol byl dokončen.	Přistupte k akci, která odpovídá typu používaného tiskového média: <ul style="list-style-type: none"> <li>• Těžký - 3a</li> <li>• Tenký - 3b</li> <li>• Manual Dup - 3c</li> <li>• Ostatní - 3d</li> </ul>
3a	Použijte těžký papír, který váží 216 g / m nebo méně. Vyřešilo to váš problém?	Úkol byl dokončen.	Přejděte na akci 4a.
3b	Použijte tenký papír, který váží 60 g / m nebo více. Vyřešilo to váš problém?	Úkol byl dokončen.	Přejděte na akci 4a.
3c	Ujistěte se, že tiskové médium není zkroucené. Vyřešilo to váš problém?	Úkol byl dokončen.	Přejděte na akci 4a.
3d	Je tiskové médium vlhké?	Přejděte na akci 4c.	Přejděte na akci 5.
4a	Provětrejte tisková média. Vyřešilo to váš problém?	Úkol byl dokončen.	Přejděte na akci 4b.
4b	Otřete oddělovací válečky v zásobníku hadříkem navlhčeným vodou.	Úkol byl	Kontaktujte společnost Dell.

	Vyřešilo to váš problém?	dokončen.	
4c	Otočte tisková média. Vyřešilo to váš problém?	Úkol byl dokončen.	Přejděte na akci 4a.
5	Použijte tisková média, která nejsou vlhká. Vyřešilo to váš problém?	Úkol byl dokončen.	Přejděte na akci 4a.

## Regi jam (Výstupní senzor zaseknutého papíru zapnutý)

Akce		Ano	Ne
1	Ujistěte se, že vypékací jednotka je správně nastavena. Vyřešilo to váš problém?	Úkol byl dokončen.	Přejděte na akci 2.
2	Vyměňte vypékací jednotku, pokud máte náhradní.  <ol style="list-style-type: none"> <li>Vyměňte vypékací jednotku. Viz "<a href="#">Výměna vypékací jednotky</a>."</li> <li>Po výměně zapékací jednotky, spusťte Tool Box. Na to, jak spustit Tool Box, viz "<a href="#">Porozumění softwaru tiskárny</a>." Otevře se Tool Box.</li> <li>Vyberte <b>Chart Print</b> z levého seznamu.</li> <li>Klikněte na tlačítko <b>Pitch Configuration Chart</b>. Pitch Configuration Chart se vytiskne.</li> </ol> Vyřešilo to váš problém?	Úkol byl dokončen. (Vypékací jednotka, kterou používáte, byla poškozena. Nahraďte ji novou.)	Přejděte na akci 3.
3	Ujistěte se, že přenosový válec je nainstalován správně. Vyřešilo to váš problém?	Úkol byl dokončen.	Přejděte na akci 4.
4	Vyměňte přenosový válec, pokud máte náhradní.  <ol style="list-style-type: none"> <li>Vyměňte přenosový válec. Viz "<a href="#">Výměna přenosového válce</a>."</li> <li>Po výměně přenosového válce, spusťte Tool Box. Na to, jak spustit Tool Box, viz "<a href="#">Porozumění softwaru tiskárny</a>." Otevře se Tool Box.</li> <li>Vyberte <b>Chart Print</b> z levého seznamu.</li> <li>Klikněte na tlačítko <b>Pitch Configuration Chart</b>. Pitch Configuration Chart se vytiskne.</li> </ol> Vyřešilo to váš problém?	Úkol byl dokončen. (Přenosový válec, který používáte, byl poškozen. Nahraďte jej novým.)	Přejděte na akci 5.
5	Ujistěte se, že pásová jednotka je správně nainstalována. Vyřešilo to váš problém?	Úkol byl dokončen.	Přejděte na akci 6.
6	Vyměňte pásovou jednotku, pokud máte náhradní.  <ol style="list-style-type: none"> <li>Vyměňte pásovou jednotku. Viz "<a href="#">Výměna pásové jednotky</a>."</li> <li>Po výměně pásové jednotky, spusťte Tool Box. Na to, jak spustit Tool Box, viz "<a href="#">Porozumění softwaru tiskárny</a>." Otevře se Tool Box.</li> <li>Vyberte <b>Chart Print</b> z levého seznamu.</li> <li>Klikněte na tlačítko <b>Pitch Configuration Chart</b>.  Pitch Configuration Chart se vytiskne.</li> </ol> Vyřešilo to váš problém?	Úkol byl dokončen. (Pásová jednotka, kterou používáte, byla poškozena. Nahraďte ji novou.)	Kontaktujte společnost Dell.

## Exit Jam (Výstupní senzor zaseknutého papíru zapnutý)

Akce	Ano	Ne
1 Ujistěte se, že vypékací jednotka je nainstalována správně. Vyřešilo to váš problém?	Úkol byl dokončen.	Přejděte na akci 2.
2 Vyměňte vypékací jednotku, pokud máte náhradní.  1. Vyměňte vypékací jednotku. Viz " <a href="#">Výměna vypékací jednotky</a> ." 2. Po výměně vypékací jednotky, spusťte Tool Box. Na to, jak spustit Tool Box, viz " <a href="#">Porozumění softwaru tiskárny</a> ." Otevře se Tool Box. 3. Vyberte <b>Chart Print</b> z levého seznamu. 4. Klikněte na tlačítko <b>Pitch Configuration Chart</b> . Pitch Configuration Chart se vytiskne.  Vyřešilo to váš problém?	Úkol byl dokončen. (Vypékací jednotka, kterou používáte, byla poškozena. Nahradte ji novou.)	Přejděte na akci 3.

## Zásobník 1/Volitelný zásobník Multi-feed jam (podání více médií najednou)

Akce	Ano	Ne
1 Ujistěte se, že zásobník, kde došlo k multi-feed, je vložen správně. Vyřešilo to váš problém?	Úkol byl dokončen.	Pokud používáte křídový papír, přejděte na akci 2.  Pokud používáte jiný typ tiskového média, přejděte na akci 3.
2 Vložte křídový papír do MPF jeden list po druhém. Vyřešilo to váš problém?	Úkol byl dokončen.	Přejděte na akci 4.
3 Použijte tisková média, která nejsou vlhká. Vyřešilo to váš problém?	Úkol byl dokončen.	Přejděte na akci 4.
4 Provětrejte tisková média. Vyřešilo to váš problém?	Úkol byl dokončen.	Přejděte na akci 5.
5 Otřete oddělovací válečky v zásobníku, kde došlo k multi-feed hadříkem navlhčeným vodou. Vyřešilo to váš problém?	Úkol byl dokončen.	Přejděte na akci 6.
6 Vyměňte oddělovací válečky v zásobníku, kde došlo k multi-feed, pokud máte náhradní. Vyřešilo to váš problém?	Úkol byl dokončen.	Kontaktujte společnost Dell.

## MPF Multi-feed jam (podání více médií najednou)

Akce	Ano	Ne



1	Ověřte si typ média, které používáte. Pokud používáte křídový papír, přejděte na akci 2. Pokud používáte jiný typ tiskového média, přejděte na akci 3.	-	-
2	Použijte tisková média, která nejsou vlhká. Vyřešilo to váš problém?	Úkol byl dokončen.	Přejděte na akci 3.
3	Provětrejte tisková média. Vyřešilo to váš problém?	Úkol byl dokončen.	Přejděte na akci 4.
4	Otřete oddělovací válečky v MPF hadříkem navlhčeným vodou. Vyřešilo to váš problém?	Úkol byl dokončen.	Přejděte na akci 5.
5	Vyměňte oddělovací válečky v MPF, pokud máte náhradní. Vyřešilo to váš problém?	Úkol byl dokončen.	Kontaktujte společnost Dell.

## Hluk

Akce	Ano	Ne
1 Chcete-li určit příčinu hluku, proveďte úpravu automatické registrace. Přetrvává hluk?	Přejděte na akci 2.	Přejděte na akci 3.
2 Vyměňte pásovou jednotku, pokud máte náhradní. 1. Vyměňte pásovou jednotku. Viz " <a href="#">Výměna pásové jednotky</a> ." 2. Po výměně pásové jednotky, spusťte Tool Box. Na to, jak spustit Tool Box, viz " <a href="#">Porozumění softwaru tiskárny</a> ." Otevře se Tool Box. 3. Vyberte <b>Chart Print</b> z levého seznamu. 4. Klikněte na tlačítko <b>Pitch Configuration Chart</b> . Pitch Configuration Chart se vytiskne. Vyřešilo to váš problém?	Úkol byl dokončen. (Pásová jednotka, kterou používáte, byla poškozena. Nahradte ji novou.)	Přejděte na akci 4.
3 Vyměňte vypékací jednotku, pokud máte náhradní. 1. Vyměňte vypékací jednotku. Viz " <a href="#">Výměna vypékací jednotky</a> ." 2. Po výměně vypékací jednotky, spusťte Tool Box. Na to, jak spustit Tool Box, viz " <a href="#">Porozumění softwaru tiskárny</a> ." Otevře se Tool Box. 3. Vyberte <b>Chart Print</b> z levého seznamu. 4. Klikněte na tlačítko <b>Pitch Configuration Chart</b> . Pitch Configuration Chart se vytiskne. Vyřešilo to váš problém?	Úkol byl dokončen. (Vypékací jednotka, kterou používáte, byla poškozena. Nahradte ji novou.)	Přejděte na akci 7.
4 Vyměňte odpadní box. Vyřešilo to váš problém?	Úkol byl dokončen. (Odpadní box, který používáte, byl poškozen. Nahradte jej novým.)	Přejděte na akci 5.
5 Vyměňte bubnovou kazetu (K). Vyřešilo to váš problém?	Úkol byl dokončen. (Bubnová kazeta (K), kterou používáte, byla poškozena. Nahradte ji novou.)	Přejděte na akci 6.
Vyměňte bubnovou kazetu (YMC).	Úkol byl dokončen. (Bubnová kazeta (YMC),	Kontaktujte

6	Vyřešilo to váš problém?	kteřou používáte, byla poškozena. Nahráďte ji novou.)	společnost Dell.
7	Vyměňte tonerovou kazetu (K). Viz " <a href="#">Výměna tonerových kazet</a> ."	Úkol byl dokončen. (Tonerová kazeta (K), kterou používáte, byla poškozena. Nahráďte ji novou.)	Přejděte na akci 8.
8	Vyměňte tonerovou kazetu (Y). Viz " <a href="#">Výměna tonerových kazet</a> ."	Úkol byl dokončen. (Tonerová kazeta (Y), kterou používáte, byla poškozena. Nahráďte ji novou.)	Přejděte na akci 9.
9	Vyměňte tonerovou kazetu (M). Viz " <a href="#">Výměna tonerových kazet</a> ."	Úkol byl dokončen. (Tonerová kazeta (M), kterou používáte, byla poškozena. Nahráďte ji novou.)	Přejděte na akci 10.
10	Vyměňte tonerovou kazetu (C). Viz " <a href="#">Výměna tonerových kazet</a> ."	Úkol byl dokončen. (Tonerová kazeta (C), kterou používáte, byla poškozena. Nahráďte ji novou.)	Kontaktujte společnost Dell.

## Problém s digitálním certifikátem

Příznak	Příčina	Akce
Nastavení LDAP-SSL/TLS Communication a tlačítko Upload Signed Certificate se nezobrazují	Šifrovaný HDD není připojen.	Potvrďte, zda je pevný disk správně připojen, a potvrďte, zda je povoleno šifrování dat z ovládacího panelu nebo EWS.
Tlačítko importu certifikátu není povoleno.	SSL komunikace je zakázána.	Vytvořte self-signed certifikát a povolte SSL.
Tlačítko podrobností certifikátu je zakázáno.		
Certifikát nelze importovat.	Nastavení času je nesprávné.	Potvrďte dobu platnosti osvědčení, jakož i časové nastavení přístroje.
	Soubor certifikátu je nesprávný.	Potvrďte, zda je heslo správné.
		Potvrďte, zda je typ souboru PKCS # 7 / # 12 nebo x509CACert (rozšíření: p7b/p12/pfx/cer/crt).
		Potvrďte, zda atribut informace (použití klíče / Rozšířené použití klíče) osvědčení, které má být importováno, je správně nastaven.
	Prohlížeč je nesprávný.	Použijte aplikaci Internet Explorer.
016-404 se zobrazí při nastavení šifrování HDD do polohy OFF.		
016-404 se zobrazí při formátování pevného disku.		
Bezpečnost je		

nastavena do polohy OFF při nastavení šifrování HDD do polohy OFF.	HDD je formátován a data certifikátu se zrušují při nastavení šifrování HDD do polohy OFF. Od chvíle, kdy je vyžadován certifikát a bezpečnostní funkce nemůže být povolena při restartu zařízení až později, je 016-404 zobrazeno a nastavení zabezpečení musí být inicializováno. Příčina je stejná při formátování pevného disku nebo odebrání pevného disku.	Po inicializaci, importujte certifikát a povolte nastavení zabezpečení znovu. Tato akce je stejná při formátování HDD.
Bezpečnost je nastavena do polohy OFF při formátování HDD.		
Osvědčení se zrušuje při nastavení šifrování HDD do polohy OFF.		
Osvědčení se zrušuje při formátování HDD.		
Certifikát nelze nastavit s "Podrobnostmi certifikátu".	Doba platnosti je neplatná.	Doba platnosti certifikátu je neplatná. Potvrďte, zda nastavení času stroje je správné, a zda doba platnosti certifikátu již vypršela.
	Cesta certifikátu je neplatná.	Řetěz certifikátů (ověření cesty) importovaného certifikátu nemusí být správně potvrzeno. Potvrďte, zda všechny certifikáty na vysoké úrovni (důvěryhodný / přechodný) byly importovány a nejsou odstraněny, a zda doba platnosti vypršela.
Přestože byl certifikát importován, není zobrazen při výběru s "místním zařízením".	Typ certifikátu je nesprávný.	Chcete-li importovat certifikát pro použití se zařízením (vlastní zařízení), importujte tajný klíč a certifikát PKCS # 12 (p12/pfx), formátujte jako pár.
Validace serveru nefunguje správně.	Řetěz certifikátů je nesprávný při importu.	Přestože importujete kořenový certifikát (důvěryhodný) pro použití pro ověřování serveru, přechodný certifikát může být vyžadován při ověřování cesty.  Při spuštění souboru certifikátu s certifikační autoritou, vytvořte certifikát s formátem zahrnujícím všechny cesty a potom tento certifikát importujte.
Digitální podpis nemůže být vybrán s nastavením IPsec.	Certifikát nemůže být přiřazen.	Buď certifikát nebyl importován nebo certifikát nebyl přiřazen pro použití digitálního podpisu IPsec. Viz " <a href="#">Nastavení Certificate in IPSec Digital Signature Mode</a> " pro nastavení certifikátu IPsec.

## Problémy s nainstalovaným volitelným příslušenstvím

Nefunguje-li volitelné příslušenství správně po instalaci nebo přestane fungovat:

- Vypněte tiskárnu, počkejte 10 sekund a zapněte tiskárnu. Pokud toto nevyřeší problém, odpojte tiskárnu a

zkontrolujte spojení mezi volitelným příslušenstvím a tiskárnou.

- Vytiskněte stránku nastavení tiskárny, abyste zjistili, zda je volitelné příslušenství uvedeno v seznamu Instalovaných doplňků. Pokud volitelné příslušenství není na seznamu, přeinstalujte jej. Viz "[Tisk stránky nastavení tiskárny](#)."
- Ujistěte se, že ovladač tiskárny je aktualizován s volitelným příslušenstvím, které chcete používat.
- Ujistěte se, že volitelné příslušenství je vybráno v ovladači tiskárny, který používáte.

V následující tabulce jsou volitelná příslušenství tiskárny a nápravná opatření pro související problémy. Pokud navrhované nápravné opatření nevyřeší problém, zavolejte zákaznický servis.

Problém	Akce
Podavač pro 550 listů	<ul style="list-style-type: none"> <li>• Ujistěte se, že podavač pro 550 listů je správně připojen k tiskárně. Přeinstalujte podavač. Viz "<a href="#">Demontáž podavače pro 550 listů</a>" a "<a href="#">Instalace podavače pro 550-listů</a>."</li> <li>• Ujistěte se, že tiskové médium je vloženo správně. Viz "<a href="#">Vložení tiskového média do standardního a volitelného zásobníku</a>" pro více informací.</li> </ul>
Podavač pro 1100 listů	<ul style="list-style-type: none"> <li>• Ujistěte se, že podavač pro 1100 listů je správně připojen k tiskárně. Přeinstalujte podavače. Viz "<a href="#">Demontáž podavače pro 1100 listů</a>" a "<a href="#">Instalace podavače pro 1100 listů</a>."</li> </ul> <p>Ujistěte se, že tiskové médium je vloženo správně. Viz "<a href="#">Vložení tiskového média do standardního a volitelného zásobníku</a>" pro více informací.</p>
Paměť	Ujistěte se, že paměť je bezpečně připojena ke konektoru paměti.
Pevný disk	Ujistěte se, že pevný disk je bezpečně připojen do správného otvoru.
Bezdrátový adaptér	Ujistěte se, že bezdrátový adaptér je bezpečně připojen do správného otvoru.
Výstupní expandér	Ujistěte se, že výstupní expandér je bezpečně připojen do správného otvoru.

Pokud dojde k potížím s výstupním expandérem, podívejte se na následující řešení:

## Compile Exit SNR ON Jam (Výstupní SNR zaseknutého papíru zapnutý)

Akce	Ano	Ne
1 Ujistěte se, že tiskové médium je vloženo do zásobníku správně. Vyřešilo to váš problém?	Úkol byl dokončen.	Přejděte na akci 2.
2 Zkontrolujte, zda je tiskové médium deformované. Je-li deformované, vyměňte tiskové médium za jiné, které není deformované. Vyřešilo to váš problém?	Úkol byl dokončen.	Přejděte na akci 3.
3 Zkontrolujte, zda je tiskové médium zkroucené. Narovnejte tiskové médium a pak jej znovu nastavte. Vyřešilo to váš problém?	Úkol byl dokončen.	Přejděte na akci 4.
4 Vyjměte tiskové médium ponechané v H přepravní jednotce. Vyřešilo to váš problém?	Úkol byl dokončen.	Přejděte na akci 5.
5 Otřete oddělovací válečky v zásobníku 1 hadříkem navlhčeným vodou. Vyřešilo to váš problém?	Úkol byl dokončen.	Kontaktujte společnost Dell.

## Compile Exit SNR OFF Jam (Výstupní SNR zaseknutého papíru vypnutý)

Akce	Ano	Ne
1 Vyjměte tiskové médium ponechané v H přepravní jednotce. Vyřešilo to váš problém?	Úkol byl dokončen.	Kontaktujte společnost Dell.

## Set Eject Jam (Nastavení uvolnění zaseknutého papíru)

Akce	Ano	Ne
1 Pokud používáte jiné než doporučené tiskové médium, použijte tisková média doporučená pro tiskárnu. Vyřešilo to váš problém?	Úkol byl dokončen.	Přejděte na akci 2.
2 Zkontrolujte, zda tiskové médium v zásobníku nepřekáží výstupnímu otvoru. Vyjměte tiskové médium ze zásobníku. Vyřešilo to váš problém?	Úkol byl dokončen.	Přejděte na akci 3.
3 Zkontrolujte, zda není tiskové médium zkroucené. Narovnejte tiskové médium a pak jej znovu nastavte. Vyřešilo to váš problém?	Úkol byl dokončen.	Přejděte na akci 4.
4 Otřete oddělovací válečky v zásobníku 1 hadříkem navlhčeným vodou. Vyřešilo to váš problém?	Úkol byl dokončen.	Kontaktujte společnost Dell.

## Jiné problémy

Problém	Akce
Došlo ke kondenzaci uvnitř tiskárny.	K tomu obvykle dochází během několika hodin poté, co v místnosti zatopíte v zimě. K tomu rovněž dojde, když tiskárna působí v místě, kde relativní vlhkost vzduchu dosahuje 85% nebo více. Upravte vlhkost nebo přemístěte tiskárnu do vhodného prostředí.

## Kontaktování servisu

Voláte-li servis pro tiskárnu, buďte připraveni popsat problém, s nímž jste se setkali, nebo nahlaste chybové hlášení zobrazené na displeji.

Musíte znát typ modelu a sériové číslo vaší tiskárny. Podívejte se na štítek umístěný uvnitř bočních dveří tiskárny.

[Zpět na obsah](#)

# Dodatek

- [Dell politika technické podpory](#)
  - [Politika záruky a navracení](#)
  - [Kontaktování společnosti Dell](#)
- 

## Dell politika technické podpory

Technikem asistovaná technická podpora vyžaduje spolupráci a zapojení zákazníka do procesu řešení problémů a umožňuje obnovu operačního systému, softwaru a hardwaru ovladačů na původní výchozí konfigurace dodávané společností Dell, stejně jako ověření přiměřené funkčnosti tiskárny a všeho Dell-nainstalovaného hardware. Kromě této technikem asistované technické podpory, on-line technická podpora je k dispozici na podpoře společností Dell. Další možnosti technické podpory mohou být k dispozici ke koupi.

Dell poskytuje omezenou technickou podporu pro tiskárnu a veškerý Dell-nainstalovaný software a periferní zařízení. Podporu pro software a periferní zařízení od třetí strany poskytuje původní výrobce, včetně těch, které jste koupili a / nebo nainstalovali přes Software a periférie (DellWare), ReadyWare, a Custom Factory Integration (CFI/DellPlus).

## Online služby

Můžete získat informace o produktech a službách společnosti Dell na následujících webových stránkách:

[www.dell.com](http://www.dell.com)

[www.dell.com/ap](http://www.dell.com/ap) (Pouze pro Asii/Pacifik)

[www.dell.com/jp](http://www.dell.com/jp) (Pouze pro Japonsko)

[www.euro.dell.com](http://www.euro.dell.com) (Pouze pro Evropu)

[www.dell.com/la](http://www.dell.com/la) (Země Latinské Ameriky a Karibiku)

[www.dell.ca](http://www.dell.ca) (Pouze pro Kanadu)

K Dell Support můžete přistoupit prostřednictvím těchto internetových stránek a e-mailových adres:

- Dell Support stránky

[support.dell.com](http://support.dell.com)

- Dell Support e-mailové adresy

mobile\_support@us.dell.com

support@us.dell.com

la-techsupport@dell.com (Latinská Amerika a Karibik)

apsupport@dell.com (Asie / Tichomoří)

- Dell marketing a prodej e-mailové adresy

apmarketing@dell.com (Asie / Tichomoří)

sales\_canada@dell.com (Kanada)

- Anonymous file transfer protocol (FTP)

<ftp.dell.com>

Přihlaste se jako uživatel: `anonymous`, a použijte svou e-mailovou adresu jako své heslo.

---

## Politika záruky a navracení

Dell Computer Corporation ("Dell") vyrábí své produkty ze součástí a dílů, které jsou nové nebo ekvivalentem k novým, v souladu s průmyslovo-standardními postupy. Pro informace o záruce Dell pro vaši tiskárnu, viz [support.dell.com](http://support.dell.com).

## Informace o recyklaci

Doporučuje se, aby zákazníci zlikvidovali své použité počítače, monitory, tiskárny a další periferní zařízení způsobem šetrným k životnímu prostředí. Potenciální metody zahrnují opakované použití částí nebo celého produktu a recyklaci výrobků, součástí a / nebo materiálů.

Pro konkrétní informace o celosvětových recyklačních programech společnosti Dell, viz [www.dell.com/recyclingworldwide](http://www.dell.com/recyclingworldwide).

---

## Kontaktování společnosti Dell

Pro zákazníky ve Spojených státech, volejte 800-WWW-Dell (800-999-3355).



**POZNÁMKA:** Pokud nemáte aktivní připojení k Internetu, můžete najít kontaktní informace na své nákupní faktuře, balicím listu, účtence, ve vašem katalogu Dell.

Dell nabízí několik možností on-line a telefonních podpor a služeb. Dostupnost se liší podle zemí, a produktů, a některé služby nemusí být k dispozici ve vaší oblasti. Chcete-li kontaktovat společnost Dell pro prodej, technickou podporu, nebo otázky zákaznického servisu:

1. Navštivte [support.dell.com](http://support.dell.com).
  2. Ověřte vaši zemi nebo region v **Choose A Country/Region** rozbalovacím menu v dolní části stránky.
  3. Klikněte na **Contact Us** na levé straně stránky.
  4. Vyberte odkaz, založený na vaší potřebě, pro příslušnou službu nebo podporu.
  5. Vyberte si způsob kontaktování společnosti Dell, který vám vyhovuje.
- 

[Zpět na obsah](#)